

Документ подписан простой электронной подписью

Информация о владельце:

ФИО: Емельянов Сергей Геннадьевич

Должность: ректор

Дата подписания: 11.09.2024 11:20:42

Уникальный программный ключ:

9ba7d3e34c012eba476ffd2d064cf2781853ba7304f3374d16f3c0ca536f0fc6

## АННОТАЦИЯ

к рабочей программе дисциплины

«Теория автоматического управления»

13.03.02 Электроэнергетика и электротехника

профиль «Электрические станции и подстанции»

**Цель преподавания дисциплины:** формирование у студентов базовых знаний в области теории автоматического управления (ТАУ), ознакомление студентов с устройством и принципом действия систем автоматического управления (САУ).

**Задачи изучения дисциплины:** дать будущему бакалавру те сведения, без которых он не сможет сознательно и эффективно использовать основное электротехническое и электронное оборудование в своей трудовой деятельности, а также создать основу для изучения последующих профилирующих дисциплин на современном научно-техническом уровне.

В результате изучения дисциплины студент должен:

*знать:* основы ТАУ, методы анализа САУ во временной и частотной областях, моделирования и синтеза САУ, типовые пакеты прикладных программ анализа динамических систем;

*уметь:* строить математические модели объектов управления и САУ, проводить анализ САУ, оценивать статические и динамические характеристики, рассчитывать основные качественные показатели САУ, выполнять анализ её устойчивости, синтез регулятора, использовать полученные знания для реализации задач автоматизации процессов в электроэнергетических и электротехнических системах.

**Компетенции, формируемые в результате освоения дисциплины:**

- Проводит эксперименты в соответствии с установленными полномочиями (ПК-1.1).

- Проводит наблюдения и измерения с составлением их описаний и формулировкой выводов (ПК-1.2).

- Составляет отчеты (разделы отчетов) по теме или по результатам проведенных экспериментов (ПК-1.3).

- Проводит маркетинговые исследования научно-технической информации (ПК-2.1).

- Осуществляет сбор, обработку, анализ и обобщение передового отечественного и международного опыта и результатов экспериментов и исследований в области профессиональной деятельности (ПК-2.2).

- Осуществляет сбор, обработку, анализ и обобщение передового отечественного и международного опыта и результатов экспериментов и исследований в области профессиональной деятельности (ПК-2.3).

**Разделы дисциплины:**

1. Основные понятия и определения ТАУ. Принципы управления.

2. Методы математического описания САУ. Типовые динамические звенья САУ.

3. Устойчивость САУ. Качество работы САУ.
4. Дискретные и цифровые САУ.

МИНОБРНАУКИ РОССИИ  
Юго-Западный государственный университет

УТВЕРЖДАЮ:  
Декан факультета  
механико-технологического  
(наименование ф-та полностью)

И.П. Емельянов  
(подпись, инициалы, фамилия)

«24» 06 2019г.

РАБОЧАЯ ПРОГРАММА ДИСЦИПЛИНЫ

Теория автоматического управления  
(наименование дисциплины)

ОПОП ВО 13.03.02 Электроэнергетика и электротехника  
(код и наименование направления подготовки (специальности))

направленность (профиль) «Электрические станции и подстанции»  
(наименование направленности (профиля) / специализации)

форма обучения очная  
(очная, очно-заочная, заочная)

Рабочая программа дисциплины составлена в соответствии с ФГОС-3 – бакалавриат по направлению подготовки 13.03.02 Электроэнергетика и электротехника на основании учебного плана ОПОП ВО 13.03.02 Электроэнергетика и электротехника, направленность (профиль) «Электрические станции и подстанции», одобренного Ученым советом университета (протокол №7 от «29» марта 2019 г.).

Рабочая программа дисциплины обсуждена и рекомендована к реализации в образовательном процессе для обучения студентов по ОПОП ВО 13.03.02 Электроэнергетика и электротехника, направленность (профиль) «Электрические станции и подстанции» на заседании кафедры электроснабжения протокол № 22 от «21» 06 2019 г.

(наименование, протокол №, дата)

Зав. кафедрой \_\_\_\_\_ к.т.н., доцент Горлов А.Н.  
(подпись)

Разработчик программы \_\_\_\_\_ д.т.н., профессор Филонович А.В.  
(подпись)

Согласовано:

(согласование производится с кафедрами, чьи дисциплины основываются на данной дисциплине, а также при необходимости с руководителями других структурных подразделений)

Директор научной библиотеки \_\_\_\_\_ Макаровская В.Г.  
(подпись)

Рабочая программа дисциплины пересмотрена, обсуждена и рекомендована к реализации в образовательном процессе на основании учебного плана ОПОП ВО 13.03.02 Электроэнергетика и электротехника, направленность (профиль) «Электрические станции и подстанции», одобренного Ученым советом университета (протокол № 7 от «29» 03 2019 г.), на заседании кафедры электроснабжения пр. № 11 от 22.06.20

(наименование, протокол №, дата)

Зав. кафедрой \_\_\_\_\_ Горлов А.Н.  
(подпись)

Рабочая программа дисциплины пересмотрена, обсуждена и рекомендована к реализации в образовательном процессе на основании учебного плана ОПОП ВО 13.03.02 Электроэнергетика и электротехника, направленность (профиль) «Электрические станции и подстанции», одобренного Ученым советом университета (протокол № 7 от «29» 03 2019 г.), на заседании кафедры электроснабжения пр. № 10 от 30.06.21

(наименование, протокол №, дата)

Зав. кафедрой \_\_\_\_\_ Горлов А.Н.  
(подпись)

Рабочая программа дисциплины пересмотрена, обсуждена и рекомендована к реализации в образовательном процессе на основании учебного плана ОПОП ВО 13.03.02 Электроэнергетика и электротехника, направленность (профиль) «Электрические станции и подстанции», одобренного Ученым советом университета (протокол № 7 от «25» 02 2020 г.), на заседании кафедры электроснабжения пр. № 11 от 22.06.22

(наименование, протокол №, дата)

Зав. кафедрой \_\_\_\_\_ Горлов А.Н.  
(подпись)

Рабочая программа дисциплины пересмотрена, обсуждена и рекомендована к реализации в образовательном процессе на основании учебного плана ОПОП ВО 13.03.02 Электроэнергетика и электротехника, направленность (профиль) «Электрические станции и подстанции», одобренного Ученым советом университета (протокол № 9 от «25» 06 2022 г.), на заседании кафедры электроснабжения

пр. № 10 от 02.02.23

(наименование, протокол №, дата)

№ 0 Зав. кафедрой

Воронина И.В.  
(подпись)

Рабочая программа дисциплины пересмотрена, обсуждена и рекомендована к реализации в образовательном процессе на основании учебного плана ОПОП ВО 13.03.02 Электроэнергетика и электротехника, направленность (профиль) «Электрические станции и подстанции», одобренного Ученым советом университета (протокол № 7 от «28» 02 2022 г.), на заседании кафедры электроснабжения

ИЭС, протокол № 14 от 28.06.2024

(наименование, протокол №, дата)

Зав. кафедрой

Семикова Н.Е.  
(подпись)

Рабочая программа дисциплины пересмотрена, обсуждена и рекомендована к реализации в образовательном процессе на основании учебного плана ОПОП ВО 13.03.02 Электроэнергетика и электротехника, направленность (профиль) «Электрические станции и подстанции», одобренного Ученым советом университета (протокол № \_\_\_ от «\_\_\_» 20\_\_ г.), на заседании кафедры электроснабжения

ИЭС

(наименование, протокол №, дата)

Зав. кафедрой \_\_\_\_\_

Рабочая программа дисциплины пересмотрена, обсуждена и рекомендована к реализации в образовательном процессе на основании учебного плана ОПОП ВО 13.03.02 Электроэнергетика и электротехника, направленность (профиль) «Электрические станции и подстанции», одобренного Ученым советом университета (протокол № \_\_\_ от «\_\_\_» 20\_\_ г.), на заседании кафедры электроснабжения

ИЭС

(наименование, протокол №, дата)

Зав. кафедрой \_\_\_\_\_

Рабочая программа дисциплины пересмотрена, обсуждена и рекомендована к реализации в образовательном процессе на основании учебного плана ОПОП ВО 13.03.02 Электроэнергетика и электротехника, направленность (профиль) «Электрические станции и подстанции», одобренного Ученым советом университета (протокол № \_\_\_ от «\_\_\_» 20\_\_ г.), на заседании кафедры электроснабжения

ИЭС

(наименование, протокол №, дата)

Зав. кафедрой \_\_\_\_\_

Рабочая программа дисциплины пересмотрена, обсуждена и рекомендована к реализации в образовательном процессе на основании учебного плана ОПОП ВО 13.03.02 Электроэнергетика и электротехника, направленность (профиль) «Электрические станции и подстанции», одобренного Ученым советом университета (протокол № \_\_\_ от «\_\_\_» 20\_\_ г.), на заседании кафедры электроснабжения

ИЭС

(наименование, протокол №, дата)

Зав. кафедрой \_\_\_\_\_

# **1 Цель и задачи дисциплины. Перечень планируемых результатов обучения по дисциплине (модулю), соотнесенных с планируемыми результатами освоения образовательной программы**

## **1.1 Цель дисциплины**

Целью дисциплины «Теория автоматического управления» является формирование у студентов направления подготовки 13.03.02 «Электроэнергетика и электротехника» базовых знаний в области теории автоматического управления, необходимые для дальнейшего изучения управляющих и силовых устройств электроэнергетики.

## **1.2 Задачи изучения дисциплины**

- обучение принципам управления, комплексу требований для выбора схемных решений систем автоматического управления (САУ), физическим основам функционирования и устройства отдельных средств автоматического контроля и регулирования, теоретическим основам устойчивости и качества процесса регулирования автоматических систем.
- изучение методов математического описания САУ, решения дифференциальных уравнений САУ, определения статических и динамических характеристик САУ, качества САУ.
- овладение методикой анализа и синтеза САУ, методикой проведения контроля основных параметров САУ,
- формирование навыков организации эксплуатации и контроля основных параметров САУ.

## **1.3 Перечень планируемых результатов обучения по дисциплине, соотнесенных с планируемыми результатами освоения образовательной программы**

**Обучающиеся должны знать:**

- методы математического описания САУ;
- характеристики САУ. Язык САУ. Дифференциальные уравнения САУ;
- уравнения динамики САУ в векторно-матричной форме;
- методы решения дифференциальных уравнений;
- методику составления векторно-матричных дифференциальных уравнений САУ;
- элементарные динамические звенья САУ;
- статические и динамические характеристики САУ;
- понятие устойчивости САУ. Критерии устойчивости;
- основные показатели качества работы САУ;
- особенности построения и анализа дискретных и цифровых САУ;
- перспективы развития современных систем автоматического управления.

**уметь:**

- пользоваться литературой в области автоматизации процессов электроснабжения;
- строить математические модели объектов систем автоматического управления;
- проводить анализ САУ;
- оценивать статические и динамические характеристики САУ;
- рассчитывать основные качественные показатели САУ;
- выполнять анализ устойчивости САУ.

**владеть:**

- навыками построения систем автоматического управления, анализа технологических процессов как объектов управления и выбора функциональных схем их автоматизации.
- использовать полученные знания для реализации задач автоматизации процессов в электроснабжении

**У обучающихся формируются следующие компетенции:**

1. Способен выполнять эксперименты и оформлять результаты исследований и разработок (ПК-1):

- проводит эксперименты в соответствии с установленными полномочиями (ПК-1.1);
- проводит наблюдения и измерения с составлением их описаний и формулировкой выводов (ПК-1.2);
- составляет отчеты (разделы отчетов) по теме или по результатам проведенных экспериментов (ПК-1.3);

2. Способен проводить работы по обработке и анализу научно-технической информации и результатов исследований (ПК-2):

- проводит маркетинговые исследования научно-технической информации (ПК-2.1);
- осуществляет сбор, обработку, анализ и обобщение передового отечественного и международного опыта и результатов экспериментов и исследований в области профессиональной деятельности (ПК-2.2);
- готовит предложения для составления планов и методических программ исследований и разработок, практических рекомендаций по исполнению их результатов (ПК-2.3).

**2 Указание места дисциплины в структуре образовательной программы**

«Теория автоматического управления» представляет дисциплину с индексом Б1.В.20 базовой части базового учебного плана направления подготовки 13.03.02 Электроэнергетика и электротехника, изучаемую на 3 курсе в 5 семестре.

**3 Объем дисциплины в зачетных единицах с указанием количества академических или астрономических часов, выделенных на контактную работу обучающихся с преподавателем (по видам учебных занятий) и на самостоятельную работу обучающихся**

Общая трудоемкость (объем) дисциплины составляет 3 зачетные единицы (з.е.), 108 академических часов.

Таблица 3 - Объем дисциплины

Виды учебной работы	Всего часов
Общая трудоемкость дисциплины	108
Контактная работа обучающихся с преподавателем (по видам учебных занятий) (всего)	36
в том числе:	
лекции	18
практические занятия	18

Виды учебной работы	Всего часов
Самостоятельная работа обучающихся (всего)	71,9
Контроль (подготовка к экзамену)	0
Контактная работа по промежуточной аттестации (всего АттКР)	0,1
в том числе:	
зачет	0,1
зачет с оценкой	не предусмотрен
курсовая работа (проект)	не предусмотрена
экзамен (включая консультацию перед экзаменом)	не предусмотрен

**4 Содержание дисциплины (модуля), структурированное по темам (разделам) с указанием отведенного на них количества академических или астрономических часов и видов учебных занятий**

#### 4.1 Содержание дисциплины

Таблица 4.1.1 – Содержание дисциплины, структурированное по темам (разделам)

№ п/п	Раздел (тема) дисциплины	Содержание
1	2	3
1	Введение. Основные понятия и определения ТАУ.	Предмет – теория автоматического управления и его место в подготовке бакалавров по профилю «Электроснабжение». Основные направления развития. Значение для подготовки современного специалиста. Содержание и структура дисциплины. Формы и процедура текущего и промежуточного контроля знаний. Основные понятия: управление, объект управления, устройство управления, алгоритм управления, система автоматического управления, ошибка управления. Классификация САУ.
2	Принципы управления.	Принципы управления. Принцип управления по отклонению, принцип управления по возмущению, комбинированный принцип управления. Примеры САУ, реализующих эти принципы.
3	Общие принципы составления уравнений динамики САУ.	Характеристики САУ. Язык САУ. Аналитические, экспериментальные и комбинированные методы получения математического описания объектов управления. Дифференциальные уравнения САУ. Статические и динамические характеристики САУ. Линеаризация уравнений динамики САУ.
4	Методика составления векторно-матричных дифференциальных уравнений	Структурная схема САУ в векторной форме. Уравнения переменных состояния. Структурная модель САУ. Методика составления векторно-матричных дифференциальных уравнений. Синтез САУ. Понятие о управляемости и наблюдаемости САУ.
5	Типовые динамические звенья САУ и их характеристики.	Понятие элементарных динамических звеньев САУ. Коэффициенты передачи разомкнутой и замкнутой САУ. Временные и частотные характеристики звеньев САУ.
6	Устойчивость САУ.	Понятие устойчивости САУ. Корневой критерий устойчивости САУ. Алгебраический критерий устойчивости. Критерий устойчивости Гурвица. Частотные критерии устойчивости. Критерий Михайлова. Критерий Найквиста. Понятие о запасе устойчивости.



7	Качество работы САУ.	Основные показатели качества работы САУ. Синтез САУ требуемого качества. Коррекция работы САУ. Моделирование САУ.
8	Дискретные и цифровые САУ.	Понятие дискретной линейной САУ. Виды модуляции. Цифровые САУ. Решетчатые функции. Нелинейные САУ. Работа САУ при случайных воздействиях. Перспективы развития современных систем автоматического управления. Современные датчики для САУ.

Таблица 4.1.2 – Содержание дисциплины и его методическое обеспечение

№ п/п	Раздел (тема) дисциплины	Виды деятельности			Учебно-методические материалы	Формы текущего контроля успеваемости (по неделям семестра)	Компетенции
		лек., час	№ лаб.	№ пр.			
1	2	3	4	5	6	7	8
1	Введение. Основные понятия и определения ТАУ.	2			У1-У4, МУ1, МУ2	С(2), З(3),	ПК-1, ПК-2
2	Принципы управления.	2		1	У1-У4, МУ1, МУ2	С(4), З(5)	ПК-1, ПК-2
3	Общие принципы составления уравнений динамики САУ.	2		2	У1-У3, У5	С(6), З(7)	ПК-1, ПК-2
4	Методика составления векторно-матричных дифференциальных уравнений	4		3	У1-У4, МУ1, МУ2	С(8), З(9)	
5	Типовые динамические звенья САУ и их характеристики.	2		4,5	У1-У4, МУ1, МУ2	С(10), З(11)	ПК-1, ПК-2
6	Устойчивость САУ.	2		6	У1-У4, МУ1, МУ2	С(11), З(12)	ПК-1, ПК-2
7	Качество работы САУ.	2			У1-У4, МУ1, МУ2	С(13), З(14)	ПК-1, ПК-2
8	Дискретные и цифровые САУ.	2		7	У1-У4, МУ1, МУ2	С(15), З(16) К(17)	ПК-1, ПК-2

## 4.2 Лабораторные работы и (или) практические занятия

### 4.2.1 Практические занятия

№	Наименование практического занятия	Объем, час.
1	2	3
1	Вводное занятие. Ознакомление с целью и содержанием практических занятий. Основные понятия теории автоматического управления. Классификация САУ. Принципы управления САУ.	2
2	Составление дифференциальных уравнений звеньев систем автоматического управления. Расчёт передаточной функции САУ.	2
3	Преобразование дифференциальных уравнений звеньев систем автоматического управления в параметрический вид по Лапласу	2

4	Передаточная функция звена системы автоматического управления	2
4	Построение временных характеристик звеньев САУ.	2
5	Построение частотных характеристик звеньев САУ.	4
6	Методика синтеза САУс помощью векторно-матричных дифференциальных уравнений состояния	2
7	Анализ устойчивости САУ	2
	<b>Итого</b>	<b>18</b>

### 4.3 Самостоятельная работа студентов (СРС)

Таблица 4.3 – Самостоятельная работа студентов

№ раздела (темы)	Наименование раздела (темы) дисциплины	Срок выполнения	Время, затрачиваемое на выполнение СРС, час.
1	2	3	4
1	Основные понятия: управление, объект управления, устройство управления, алгоритм управления, система автоматического управления, ошибка управления. Классификация САУ. Принципы управления. Принцип управления по отклонению, принцип управления по возмущению, комбинированный принцип управления. Защита модуля № 1	1-4 неделя семестра	11,9
2	Характеристики САУ. Язык САУ. Общие принципы составления уравнений динамики САУ. Дифференциальные уравнения САУ. Форма вход-выход, операторная форма вход-выход и форма Коши описания САУ с сосредоточенными параметрами. Линеаризация уравнений динамики САУ. Статические и динамические характеристики САУ. Уравнения динамики САУ в векторно-матричной форме. Уравнение Лагранжа. Методика составления векторно-матричных дифференциальных уравнений САУ. Защита модуля № 2	5-10 неделя семестра	15
3	Понятие элементарных динамических звеньев САУ. Коэффициенты передачи разомкнутой и замкнутой САУ. Временные и частотные характеристики звеньев САУ. Защита модуля № 3	11-13 неделя семестра	15
4	Понятие устойчивости САУ. Корневой критерий устойчивости САУ. Алгебраический критерий устойчивости. Критерий устойчивости Гурвица. Частотные критерии устойчивости. Критерий Михайлова. Критерий Найквиста. Понятие о запасе устойчивости САУ. Основные показатели качества работы САУ. Синтез САУ требуемого качества. Коррекция работы САУ. Моделирование САУ. Выполнение и защита модуля № 4	15 неделя семестра	15
5	Понятие дискретной линейной САУ. Виды модуля-	14-16 неделя	15

	цип. Цифровые САУ. Решетчатые функции. Нелинейные САУ. Работа САУ при случайных воздействиях. Выполнение и защита модуля № 5	семестра	
<b>Итого</b>			<b>71,9</b>

## 5 Перечень учебно-методического обеспечения для самостоятельной работы обучающихся по дисциплине

Студенты могут при самостоятельном изучении отдельных тем и вопросов дисциплины «Теория автоматического управления» пользоваться учебно-наглядными пособиями, учебным оборудованием в лабораториях а.314, а.311 и методическими разработками кафедры в рабочее время, установленное Правилами внутреннего распорядка работников.

Учебно-методическое обеспечение для самостоятельной работы студентов по данной дисциплине организуется:

*библиотекой университета:*

- библиотечный фонд укомплектован учебной, методической, научной, периодической, справочной и художественной литературой в соответствии с УП и данной РПД;

- имеется доступ к основным информационным образовательным ресурсам, информационной базе данных, в том числе библиографической, возможность выхода в Интернет.

*кафедрой:*

- путем обеспечения доступности всего необходимого учебно-методического и справочного материала;

- путем предоставления сведений о наличии учебно-методической литературы, современных программных средств;

- путем разработки:

- методических рекомендаций, пособий по организации самостоятельной работы студентов;

- заданий для самостоятельной работы;

- вопросов к зачету;

- методических указаний к выполнению практических работ.

*типографией университета:*

- помощь авторам в подготовке и издании учебной и методической литературы;

- удовлетворение потребности в тиражировании учебной и методической литературы.

## 6 Образовательные технологии.

### 6.1 Интерактивные образовательные технологии

В соответствии с требованиями ФГОС ВО по направлению подготовки «Электроэнергетика и электротехника» при реализации компетентного подхода предусматривается использование активных и интерактивных форм проведения занятий в сочетании с внеаудиторной работой с целью формирования и развития профессиональных навыков студентов.

В соответствии с требованиями ФГОС ВО и Приказа Министерства образования и науки РФ от по направлению подготовки «Электроэнергетика и электротехника» реализация компетентного подхода должна предусматривать широкое использование в образовательном процессе активных и интерактивных форм проведения занятий в сочетании с внеаудиторной работой с целью формирования и развития профессиональных навыков студентов.

Удельный вес занятий, проводимых в интерактивных формах, составляет 25 процентов аудиторных занятий согласно учебному плану.

Перечень интерактивных образовательных технологий по видам аудиторных занятий представлен в таблице 6.1.

Таблица 6.1 – Интерактивные образовательные технологии, используемые при проведении аудиторных занятий

№	Наименование раздела (лекции, практического или лабораторного занятия)	Используемые интерактивные образовательные технологии	Объем, час.
1	Лекция 1. Предмет и задачи дисциплины Основные понятия и определения ТАУ	Лекция-визуализация	1
2	Лекция 2. Принципы управления САУ	Лекция-визуализация Разбор конкретных примеров	2
5	Практическое занятие . Решение дифференциальных уравнений САУ в векторно-матричной форме	Практическое занятие-визуализация, Разбор конкретных ситуаций	2
6	Практическое занятие. Построение временных характеристик звеньев САУ.	Компьютерный класс. Маткад. Разбор конкретных ситуаций	2
7	Практическое занятие. Построение частотных характеристик звеньев САУ.	Компьютерный класс. Маткад. Разбор конкретных ситуаций	2
Итого:			9

## 6.2 Технологии использования воспитательного потенциала дисциплины

Содержание дисциплины обладает значительным воспитательным потенциалом, поскольку в нем аккумулирован исторический и современный научный опыт человечества. Реализация воспитательного потенциала дисциплины осуществляется в рамках единого образовательного и воспитательного процесса и способствует непрерывному развитию личности каждого обучающегося. Дисциплина вносит значимый вклад в формирование общей и профессиональной культуры обучающихся.

Содержание дисциплины способствует профессионально-трудовому и культурно-творческому воспитанию обучающихся.

Реализация воспитательного потенциала дисциплины подразумевает:

- целенаправленный отбор преподавателем и включение в лекционный материал, материал для практических и (или) лабораторных занятий содержания, демонстрирующего обучающимся образцы настоящего научного подвижничества создателей и представителей данной отрасли науки (производства, экономики, культуры), высокого профессионализма ученых (представителей производства, деятелей культуры), их ответственности за результаты и последствия деятельности для природы, человека и общества;

- применение технологий, форм и методов преподавания дисциплины, имеющих высокий воспитательный эффект за счет создания условий для взаимодействия обучающихся с преподавателем, другими обучающимися, представителями работодателей (разбор конкретных ситуаций, решение кейсов, разноуровневые задания);

- личный пример преподавателя, демонстрацию им в образовательной деятельности и общении с обучающимися за рамками образовательного процесса высокой общей и профессиональной культуры.

Реализация воспитательного потенциала дисциплины на учебных занятиях направлена на поддержание в университете единой развивающей образовательной и воспитательной среды. Реализация воспитательного потенциала дисциплины в ходе самостоятельной

работы обучающихся способствует развитию в них целеустремленности, инициативности, креативности, ответственности за результаты своей работы – качеств, необходимых для успешной социализации и профессионального становления.

## 7 Фонд оценочных средств для проведения промежуточной аттестации обучающихся по дисциплине

### 7.1 Перечень компетенций с указанием этапов их формирования в процессе освоения образовательной программы

Таблица 7.1 – Этапы формирования компетенций

Код и содержание компетенции	Этапы* формирования компетенций и дисциплины (модули), при изучении которых формируется данная компетенция		
	начальный	основной	завершающий
1	2	3	4
Способен выполнять эксперименты и оформлять результаты исследований и разработок (ПК-1); проводит эксперименты в соответствии с установленными полномочиями (ПК-1.1);	Программное обеспечение в электроэнергетике Химия	Теория автоматического управления Общая электроэнергетика Приёмники и потребители электрической энергии систем электроснабжения Проектирование электрических и электронных аппаратов	Системы электроснабжения городов и промышленных предприятий Релейная защита и автоматизация электроэнергетических систем Производственная преддипломная практика Подготовка к процедуре защиты и защита выпускной квалификационной работы
проводит наблюдения и измерения с составлением их описаний и формулировкой выводов (ПК-1.2);	Программное обеспечение в электроэнергетике Химия	Теория автоматического управления Общая электроэнергетика Приёмники и потребители электрической энергии систем электроснабжения Проектирование электрических и электронных аппаратов	Системы электроснабжения городов и промышленных предприятий Релейная защита и автоматизация электроэнергетических систем Производственная преддипломная практика Подготовка к процедуре защиты и защита выпускной квалификационной работы
поставляет отчеты (разделы отчетов) по теме или по результатам проведенных экспериментов (ПК-1.3).	Программное обеспечение в электроэнергетике Химия Чтение чертежей и схем	Теория автоматического управления Общая электроэнергетика Приёмники и потребители электрической энергии систем электроснабжения Проектирование электрических и электронных аппаратов	Системы электроснабжения городов и промышленных предприятий Релейная защита и автоматизация электроэнергетических систем Производственная преддипломная практика Подготовка к процедуре защиты и защита выпускной квалификационной работы

<p>Способен проводить работы по обработке и анализу научно-технической информации и результатов исследований (ПК-2): проводит маркетинговые исследования научно-технической информации (ПК-2.1);</p>	<p>Химия Программное обеспечение в электроэнергетике</p>	<p>Общая электроэнергетика Приёмники и потребители электрической энергии систем электроснабжения Проектирование электрических и электронных аппаратов Теория автоматического управления Электроника Переходные процессы в электроэнергетических системах Электрический привод</p>	<p>Релейная защита и автоматизация электроэнергетических систем Автоматизация проектирования Переходные процессы в электроэнергетических системах Автоматизированная система управления технологическими процессами в электроэнергетике Техника высоких напряжений Электрическое освещение Электромагнитная совместимость Типовой привод Электрооборудование лифтов Электрическая часть АЭС Оборудование тяговых подстанций Устойчивость узлов нагрузки Электромеханика Производственная преддипломная практика Подготовка к процедуре защиты и защита выпускной квалификационной работы</p>
<p>осуществляет сбор, обработку, анализ и обобщение передового отечественного и международного опыта и результатов экспериментов и исследований в области профессиональной деятельности (ПК-2.2);</p>	<p>Химия Программное обеспечение в электроэнергетике</p>	<p>Общая электроэнергетика Приёмники и потребители электрической энергии систем электроснабжения Проектирование электрических и электронных аппаратов Теория автоматического управления Электроника Переходные процессы в электроэнергетических системах Электрический привод</p>	<p>Релейная защита и автоматизация электроэнергетических систем Автоматизация проектирования Переходные процессы в электроэнергетических системах Автоматизированная система управления технологическими процессами в электроэнергетике Техника высоких напряжений Электрическое освещение Электромагнитная совместимость Типовой привод Электрооборудование лифтов Электрическая часть АЭС</p>

			Оборудование тяговых подстанций Устойчивость узлов нагрузки Электромеханика Производственная преддипломная практика Подготовка к процедуре защиты и защита выпускной квалификационной работы
готовит предложения для составления планов и методических программ исследований и разработок, практических рекомендаций по исполнению их результатов (ПК-2.3).	Химия Программное обеспечение в электроэнергетике	Общая электроэнергетика Приёмники и потребители электрической энергии систем электроснабжения Проектирование электрических и электронных аппаратов Теория автоматического управления Электроника Переходные процессы в электроэнергетических системах Электрический привод	Релейная защита и автоматизация электроэнергетических систем Автоматизация проектирования Переходные процессы в электроэнергетических системах Техника высоких напряжений Электрическое освещение Электромагнитная совместимость Типовой привод Электрооборудование лифтов Электрическая часть АЭС Оборудование тяговых подстанций Устойчивость узлов нагрузки Электромеханика Производственная преддипломная практика Подготовка к процедуре защиты и защита выпускной квалификационной работы

## 7.2 Описание показателей и критериев оценивания компетенций на различных этапах их формирования, описание шкал оценивания

Таблица 7.2 – Показатели и критерии оценивания компетенций, шкала оценивания

Код компетенции/ этап (указывается название этапа из п. 7.1)	Показатели оценивания компетенций	Критерии и шкала оценивания компетенций		
		Пороговый уровень («удовлетворитель- но»)	Продвинутый уро- вень (хорошо»)	Высокий уровень («отлично»)
1	2	3	4	5
Способен вы-	1. Доля освоенных	Знать в основном:	Знать хорошо:	Знать безупречно:

Код компетенции/ этап (указывается название этапа из п. 7.1)	Показатели оценивания компетенций	Критерии и шкала оценивания компетенций		
		Пороговый уровень («удовлетворитель- но»)	Продвинутый уро- вень («хорошо»)	Высокий уровень («отлично»)
1	2	3	4	5
<p>полнять эксперименты оформлять результаты исследований и разработок (ПК-1); проводит эксперименты в соответствии с установленными полномочиями (ПК-1.1);</p>	<p>обучающимся <i>знаний, умений, навыков от объема ЗУН, установленных в п. 1.3 РПД</i></p> <p>2. <i>Качество освоенных обучающимся знаний, умений, навыков</i></p> <p>3. <i>Умение применять знания, умения, навыки в типовых и нестандартных ситуациях</i></p>	<p>Основные понятия: управление, объект управления, устройство управления, алгоритм управления, система автоматического управления, ошибка управления. Классификация САУ. Характеристики САУ. Язык САУ. Дифференциальные уравнения САУ; уравнения динамики САУ в векторно-матричной форме; методы решения дифференциальных уравнений; методику составления векторно-матричных дифференциальных уравнений САУ; элементарные динамические звенья САУ; статические и динамические характеристики САУ; Понятие устойчивости САУ. Критерии устойчивости; основные показатели качества работы САУ; особенности построения и анализа дискретных и цифровых САУ; перспективы развития современных систем автоматического управления-</p> <p>Уметь:</p>	<p>Основные понятия: управление, объект управления, устройство управления, алгоритм управления, система автоматического управления, ошибка управления. Классификация САУ. Характеристики САУ. Язык САУ. Дифференциальные уравнения САУ; уравнения динамики САУ в векторно-матричной форме; методы решения дифференциальных уравнений; методику составления векторно-матричных дифференциальных уравнений САУ; элементарные динамические звенья САУ; статические и динамические характеристики САУ; Понятие устойчивости САУ. Критерии устойчивости; основные показатели качества работы САУ; особенности построения и анализа дискретных и цифровых САУ; перспективы развития современных систем автоматического управления-</p> <p>Уметь:</p>	<p>Основные понятия: управление, объект управления, устройство управления, алгоритм управления, система автоматического управления, ошибка управления. Классификация САУ. Характеристики САУ. Язык САУ. Дифференциальные уравнения САУ; уравнения динамики САУ в векторно-матричной форме; методы решения дифференциальных уравнений; методику составления векторно-матричных дифференциальных уравнений САУ; элементарные динамические звенья САУ; статические и динамические характеристики САУ; Понятие устойчивости САУ. Критерии устойчивости; основные показатели качества работы САУ; особенности построения и анализа дискретных и цифровых САУ; перспективы развития современных систем автоматического управления-</p> <p>Уметь:</p>



Код компетенции/ этап (указывается название этапа из п. 7.1)	Показатели оценивания компетенций	Критерии и шкала оценивания компетенций		
		Пороговый уровень («удовлетворитель- но»)	Продвинутый уро- вень (хорошо)	Высокий уровень («отлично»)
1	2	3	4	5
		<p>пользоваться лите- ратурой в области автоматизации про- цессов электро- снабжения; строить математи- ческие модели объ- ектов систем авто- матического управ- ления; оценивать статиче- ские и динамиче- ские характери- стики САУ; Владеть: навыками постро- ения систем автома- тического управле- ния</p>	<p>пользоваться лите- ратурой в области автоматизации про- цессов электро- снабжения; строить математи- ческие модели объ- ектов систем авто- матического управ- ления; оценивать статиче- ские и динамиче- ские характери- стики САУ; Владеть: навыками постро- ения систем автома- тического управле- ния</p>	<p>турой в области ав- томатизации процес- сов электроснабже- ния; строить математи- ческие модели объектов систем автоматиче- ского управления; оценивать статиче- ские и динамические характеристики САУ; Владеть: навыками построения систем автоматиче- ского управления</p>
<p>Проводит на- блюдения и измерения с составлением их описаний и формулировкой выводов (ПК- 1.2)</p>	<p>1. Доля освоенных обучающимся знаний, умений, навыков от об- щего объема ЗУН, установ- ленных в п. 1.3 РПД</p> <p>2. Качество освоенных обучающимся знаний, умений, навыков</p>	<p>Знать в основном: Основные понятия: управление, объект управления, устрой- ство управления, алгоритм управле- ния, система авто- матического управ- ления, ошибка управления. Клас- сификация САУ. Характеристики САУ. Язык САУ. Дифференциальные уравнения САУ; уравнения дина- мики САУ в векторно- матричной форме; методы решения</p>	<p>Знать хорошо: Основные понятия: управление, объект управления, устрой- ство управления, алгоритм управле- ния, система авто- матического управ- ления, ошибка управления. Клас- сификация САУ. Характеристики САУ. Язык САУ. Дифференциальные уравнения САУ; уравнения дина- мики САУ в векторно- матричной форме; методы решения</p>	<p>Знать безупречно: Основные понятия: управление, объект управления, устрой- ство управления, алгоритм управления, система автоматиче- ского управления, ошибка управления. Классификация САУ. Характеристики САУ. Язык САУ. Дифференциальные уравнения САУ; уравнения динамики САУ в векторно- матричной форме; методы решения дифференциальных</p>

Код компетенции/ этап (указывается название этапа из п. 7.1)	Показатели оценивания компетенций	Критерии и шкала оценивания компетенций		
		Пороговый уровень («удовлетворитель- но»)	Продвинутый уро- вень (хорошо)	Высокий уровень («отлично»)
1	2	3	4	5
	3. Умение применять знания, умения, навыки в типовых и нестандарт- ных ситуациях.	дифференциальных уравнений; методику составле- ния векторно- матричных диффе- ренциальных урав- нений САУ; элементарные ди- намические звенья САУ; статические и дина- мические характе- ристики САУ; Понятие устойчиво- сти САУ. Критерии устойчивости; основные показате- ли качества работы САУ; особенности по- строения и анализа дискретных и циф- ровых САУ; перспективы разви- тия современных систем автоматиче- ского управления- Уметь: пользоваться лите- ратурой в области автоматизации про- цессов электро- снабжения; строить математи- ческие модели объ- ектов систем авто- матического управ- ления; оценивать статиче- ские и динамиче- ские характери- стики САУ; проводить анализ САУ; Владеть: навыками построе-	дифференциальных уравнений; методику составле- ния векторно- матричных диффе- ренциальных урав- нений САУ; элементарные ди- намические звенья САУ; статические и дина- мические характе- ристики САУ; Понятие устойчиво- сти САУ. Критерии устойчивости; основные показате- ли качества работы САУ; особенности по- строения и анализа дискретных и циф- ровых САУ; перспективы разви- тия современных систем автоматиче- ского управления- Уметь: пользоваться лите- ратурой в области автоматизации про- цессов электро- снабжения; строить математи- ческие модели объ- ектов систем авто- матического управ- ления; оценивать статиче- ские и динамиче- ские характери- стики САУ; проводить анализ САУ; Владеть: навыками построе-	уравнений; методику составле- ния векторно- матричных диффе- ренциальных уравне- ний САУ; элементарные дина- мические звенья САУ; статические и дина- мические характери- стики САУ; Понятие устойчиво- сти САУ. Критерии устойчивости; основные показатели качества работы САУ; особенности по- строения и анализа дискретных и цифро- вых САУ; перспективы разви- тия современных систем автоматиче- ского управления- У- меть: пользоваться лите- ратурой в области ав- томатизации процес- сов электроснабже- ния; строить математиче- ские модели объектов систем автоматиче- ского управления; оценивать статиче- ские и динамические характеристики САУ; проводить анализ САУ; Владеть: навыками построе- ния систем автома- тического управле- ния

Код компетенции/ этап (указывается название этапа из п. 7.1)	Показатели оценивания компетенций	Критерии и шкала оценивания компетенций		
		Пороговый уровень («удовлетворитель- но»)	Продвинутый уро- вень (хорошо)	Высокий уровень («отлично»)
1	2	3	4	5
		ния систем автома- тического управле- ния	ния систем автома- тического управле- ния	
Составляет отчеты (разделы отчетов) по теме или по результатам проведенных экспериментов (ПК-1.3);	1. Доля освоенных обучающимся знаний, умений, навыков от об- щего объема ЗУН, установ- ленных в п. 1.3 РПД  2. Качество освоенных обучающимся знаний, умений, навыков  3. Умение применять знания, умения, навыки в типовых и нестандарт- ных ситуациях.	Знать в основном: Основные понятия: управление, объек- т управления, устрой- ство управления, алгоритм управле- ния, система авто- матического управ- ления, ошибка управления. Клас- сификация САУ. Характеристики САУ. Язык САУ. Дифференциальные уравнения САУ; уравнения динами- ки САУ в векторно- матричной форме; методы решения дифференциальных уравнений; методику составле- ния векторно- матричных диффе- ренциальных урав- нений САУ; элементарные дина- мические звенья САУ; статические и дина- мические характе- ристики САУ; Понятие устойчиво- сти САУ. Критерии устойчивости; основные показате- ли качества работы САУ; особенности по-	Знать хорошо: Основные понятия: управление, объек- т управления, устрой- ство управления, алгоритм управле- ния, система авто- матического управ- ления, ошибка управления. Клас- сификация САУ. Характеристики САУ. Язык САУ. Дифференциальные уравнения САУ; уравнения динами- ки САУ в векторно- матричной форме; методы решения дифференциальных уравнений; методику составле- ния векторно- матричных диффе- ренциальных урав- нений САУ; элементарные дина- мические звенья САУ; статические и дина- мические характе- ристики САУ; Понятие устойчиво- сти САУ. Критерии устойчивости; основные показате- ли качества работы САУ; особенности по-	Знать безупречно: Основные понятия: управление, объек- т управления, устрой- ство управления, алгоритм управления, система автоматиче- ского управления, ошибка управления. Классификация САУ. Характеристики САУ. Язык САУ. Дифференциальные уравнения САУ; уравнения динамики САУ в векторно- матричной форме; методы решения дифференциальных уравнений; методику составле- ния векторно- матричных диффе- ренциальных уравне- ний САУ; элементарные дина- мические звенья САУ; статические и дина- мические характери- стики САУ; Понятие устойчиво- сти САУ. Критерии устойчивости; основные показатели качества работы САУ; особенности по- строения и анализа

Код компетенции/ этап (указывается название этапа из п. 7.1)	Показатели оценивания компетенций	Критерии и шкала оценивания компетенций		
		Пороговый уровень («удовлетворитель- но»)	Продвинутый уро- вень (хорошо)	Высокий уровень («отлично»)
1	2	3	4	5
		<p>строения и анализа дискретных и цифровых САУ; перспективы развития современных систем автоматического управления.</p> <p>Уметь:</p> <p>пользоваться литературой в области автоматизации процессов электро-снабжения;</p> <p>строить математические модели объектов систем автоматического управления;</p> <p>оценивать статические и динамические характеристики САУ;</p> <p>проводить анализ САУ;</p> <p>Владеть:</p> <p>навыками построения систем автоматического управления</p>	<p>строения и анализа дискретных и цифровых САУ; перспективы развития современных систем автоматического управления.</p> <p>Уметь:</p> <p>пользоваться литературой в области автоматизации процессов электро-снабжения;</p> <p>строить математические модели объектов систем автоматического управления;</p> <p>оценивать статические и динамические характеристики САУ;</p> <p>проводить анализ САУ;</p> <p>Владеть:</p> <p>навыками построения систем автоматического управления</p>	<p>дискретных и цифровых САУ; перспективы развития современных систем автоматического управления.</p> <p>Уметь:</p> <p>пользоваться литературой в области автоматизации процессов электро-снабжения;</p> <p>строить математические модели объектов систем автоматического управления;</p> <p>оценивать статические и динамические характеристики САУ;</p> <p>проводить анализ САУ;</p> <p>Владеть:</p> <p>навыками построения систем автоматического управления</p>
Способен проводить работы по обработке знаний, анализу научной технической информации результатов исследований (ПК-2); проводит маркетинговые исследования научно-	<p>1. Доля освоенных обучающимися умений, навыков от общего объема ЗУН, установленных в ЗРПД</p> <p>2. Качество освоенных обучающимися</p>	<p>Знать в основном: Основные понятия: управление, объект управления, устройство управления, алгоритм управления, система автоматического управления, ошибка управления. Классификация САУ. Характеристики САУ. Язык САУ.</p>	<p>Знать хорошо: Основные понятия: управление, объект управления, устройство управления, алгоритм управления, система автоматического управления, ошибка управления. Классификация САУ. Характеристики САУ. Язык САУ.</p>	<p>Знать безупречно: Основные понятия: управление, объект управления, устройство управления, алгоритм управления, система автоматического управления, ошибка управления. Классификация САУ. Характеристики САУ. Язык САУ. Дифференциальные</p>

Код компетенции/ этап (указывается название этапа из п. 7.1)	Показатели оценивания компетенций	Критерии и шкала оценивания компетенций		
		Пороговый уровень («удовлетворитель- но»)	Продвинутый уро- вень (хорошо)	Высокий уровень («отлично»)
1	2	3	4	5
технической информации (ПК-2.1);	знаний, умений, навыков  3. Умение применять знания, умения, навыки в типовых и нестандарт- ных ситуациях.	Дифференциальные уравнения САУ; уравнения динамики САУ в векторно-матричной форме; методы решения дифференциальных уравнений; методику составления векторно-матричных дифференциальных уравнений САУ; элементарные динамические звенья САУ; статические и динамические характеристики САУ; Понятие устойчивости САУ. Критерии устойчивости; основные показатели качества работы САУ; особенности построения и анализа дискретных и цифровых САУ; перспективы развития современных систем автоматического управления. Уметь: пользоваться литературой в области автоматизации процессов электро-снабжения; строить математические модели объектов систем автоматического управления; оценивать статические и динамиче-	Дифференциальные уравнения САУ; уравнения динамики САУ в векторно-матричной форме; методы решения дифференциальных уравнений; методику составления векторно-матричных дифференциальных уравнений САУ; элементарные динамические звенья САУ; статические и динамические характеристики САУ; Понятие устойчивости САУ. Критерии устойчивости; основные показатели качества работы САУ; особенности построения и анализа дискретных и цифровых САУ; перспективы развития современных систем автоматического управления. Уметь: пользоваться литературой в области автоматизации процессов электро-снабжения; строить математические модели объектов систем автоматического управления; оценивать статиче-	уравнения САУ; уравнения динамики САУ в векторно-матричной форме; методы решения дифференциальных уравнений; методику составления векторно-матричных дифференциальных уравнений САУ; элементарные динамические звенья САУ; статические и динамические характеристики САУ; Понятие устойчивости САУ. Критерии устойчивости; основные показатели качества работы САУ; особенности построения и анализа дискретных и цифровых САУ; перспективы развития современных систем автоматического управления. Уметь: пользоваться литературой в области автоматизации процессов электро-снабжения; строить математические модели объектов систем автоматического управления; оценивать статические и динамические характеристики САУ; проводить анализ

Код компетенции/ этап (указывается название этапа из п. 7.1)	Показатели оценивания компетенций	Критерии и шкала оценивания компетенций		
		Пороговый уровень («удовлетворитель- но»)	Продвинутый уро- вень (хорошо)	Высокий уровень («отлично»)
1	2	3	4	5
		ские характеристики САУ; проводить анализ САУ; Владеть: навыками построения систем автоматического управления навыками построения систем автоматического управления, анализа технологических процессов как объектов управления и выбора функциональных схем их автоматизации. использовать полученные знания для реализации задач автоматизации процессов в электро-снабжении	ские характеристики САУ; проводить анализ САУ; Владеть: навыками построения систем автоматического управления навыками построения систем автоматического управления, анализа технологических процессов как объектов управления и выбора функциональных схем их автоматизации. использовать полученные знания для реализации задач автоматизации процессов в электро-снабжении	САУ; Владеть: навыками построения систем автоматического управления навыками построения систем автоматического управления, анализа технологических процессов как объектов управления и выбора функциональных схем их автоматизации. использовать полученные знания для реализации задач автоматизации процессов в электро-снабжении
Осуществляет сбор, обработку, анализ и обобщение передового отечественного и международного опыта и результатов экспериментов и исследований в области профессиональной деятельности (ПК-2.2);	1. Доля освоенных обучающимся знаний, умений, навыков от общего объема ЗУН, установленных в п. 1.3 РПД 2. Качество освоенных обучающимся знаний, умений, навыков 3. Умение применять	Знать в основном: Основные понятия: управление, объекту управления, устройство управления, алгоритм управления, система автоматического управления, ошибка управления. Классификация САУ. Характеристики САУ. Язык САУ. Дифференциальные уравнения САУ; уравнения динамики САУ в векторно-матричной форме; методы решения	Знать хорошо: Основные понятия: управление, объекту управления, устройство управления, алгоритм управления, система автоматического управления, ошибка управления. Классификация САУ. Характеристики САУ. Язык САУ. Дифференциальные уравнения САУ; уравнения динамики САУ в векторно-матричной форме; методы решения	Знать безупречно: Основные понятия: управление, объекту управления, устройство управления, алгоритм управления, система автоматического управления, ошибка управления. Классификация САУ. Характеристики САУ. Язык САУ. Дифференциальные уравнения САУ; уравнения динамики САУ в векторно-матричной форме; методы решения дифференциальных

Код компетенции/ этап (указывается название этапа из п. 7.1)	Показатели оценивания компетенций	Критерии и шкала оценивания компетенций			
		Пороговый уровень («удовлетворитель- но»)	Продвинутый уро- вень (хорошо)	Высокий уровень («отлично»)	
1	2	3	4	5	
	знания, умения, навыки в типовых и нестандарт- ных ситуациях.	дифференциальных уравнений; методику составления векторно-матричных дифференциальных уравнений САУ; элементарные динамические звенья САУ; статические и динамические характеристики САУ; Понятие устойчивости САУ. Критерии устойчивости; основные показатели качества работы САУ; особенности построения и анализа дискретных и цифровых САУ; перспективы развития современных систем автоматического управления- Уметь: пользоваться литературой в области автоматизации процессов электро-снабжения; строить математические модели объектов систем автоматического управления; оценивать статические и динамические характеристики САУ; проводить анализ САУ; Владеть: навыками построения	дифференциальных уравнений; методику составления векторно-матричных дифференциальных уравнений САУ; элементарные динамические звенья САУ; статические и динамические характеристики САУ; Понятие устойчивости САУ. Критерии устойчивости; основные показатели качества работы САУ; особенности построения и анализа дискретных и цифровых САУ; перспективы развития современных систем автоматического управления- Уметь: пользоваться литературой в области автоматизации процессов электро-снабжения; строить математические модели объектов систем автоматического управления; оценивать статические и динамические характеристики САУ; проводить анализ САУ; Владеть: навыками построения	дифференциальных уравнений; методику составления векторно-матричных дифференциальных уравнений САУ; элементарные динамические звенья САУ; статические и динамические характеристики САУ; Понятие устойчивости САУ. Критерии устойчивости; основные показатели качества работы САУ; особенности построения и анализа дискретных и цифровых САУ; перспективы развития современных систем автоматического управления- Уметь: пользоваться литературой в области автоматизации процессов электро-снабжения; строить математические модели объектов систем автоматического управления; оценивать статические и динамические характеристики САУ; проводить анализ САУ; Владеть: навыками построения	уравнений; методику составления векторно-матричных дифференциальных уравнений САУ; элементарные динамические звенья САУ; статические и динамические характеристики САУ; Понятие устойчивости САУ. Критерии устойчивости; основные показатели качества работы САУ; особенности построения и анализа дискретных и цифровых САУ; перспективы развития современных систем автоматического управления- Уметь: пользоваться литературой в области автоматизации процессов электро-снабжения; строить математические модели объектов систем автоматического управления; оценивать статические и динамические характеристики САУ; проводить анализ САУ; Владеть: навыками построения

Код компетенции/ этап (указывается название этапа из п. 7.1)	Показатели оценивания компетенций	Критерии и шкала оценивания компетенций		
		Пороговый уровень («удовлетворитель- но»)	Продвинутый уро- вень (хорошо)	Высокий уровень («отлично»)
1	2	3	4	5
		<p>ния систем автоматического управления навыками построения систем автоматического управления, анализа технологических процессов как объектов управления и выбора функциональных схем их автоматизации.</p> <p>использовать полученные знания для реализации задач автоматизации процессов в электро-снабжении</p>	<p>ния систем автоматического управления навыками построения систем автоматического управления, анализа технологических процессов как объектов управления и выбора функциональных схем их автоматизации.</p> <p>использовать полученные знания для реализации задач автоматизации процессов в электро-снабжении</p>	<p>систем автоматического управления навыками построения систем автоматического управления, анализа технологических процессов как объектов управления и выбора функциональных схем их автоматизации.</p> <p>использовать полученные знания для реализации задач автоматизации процессов в электро-снабжении</p>
<p>Готовит предложения для составления планов и методических программ исследований и разработок, практических рекомендаций по исполнению их результатов (ПК-2.3).</p>	<p>1. Доля освоенных обучающимися знаний, умений, навыков от общего объема ЗУН, установленных в п. 1.3 РПД</p> <p>2. Качество освоенных обучающимися знаний, умений, навыков</p> <p>3. Умение применять знания, умения, навыки в типовых и нестандартных ситуациях.</p>	<p>Знать в основном: Основные понятия: управление, объект управления, устройство управления, алгоритм управления, система автоматического управления, ошибка управления. Классификация САУ. Характеристики САУ. Язык САУ. Дифференциальные уравнения САУ; уравнения динамики САУ в векторно-матричной форме; методы решения дифференциальных уравнений; методику составления векторно-матричных дифференциальных урав-</p>	<p>Знать хорошо: Основные понятия: управление, объект управления, устройство управления, алгоритм управления, система автоматического управления, ошибка управления. Классификация САУ. Характеристики САУ. Язык САУ. Дифференциальные уравнения САУ; уравнения динамики САУ в векторно-матричной форме; методы решения дифференциальных уравнений; методику составления векторно-матричных дифференциальных урав-</p>	<p>Знать безупречно: Основные понятия: управление, объект управления, устройство управления, алгоритм управления, система автоматического управления, ошибка управления. Классификация САУ. Характеристики САУ. Язык САУ. Дифференциальные уравнения САУ; уравнения динамики САУ в векторно-матричной форме; методы решения дифференциальных уравнений; методику составления векторно-матричных дифференциальных урав-</p>



Код компетенции/ этап (указывается название этапа из п. 7.1)	Показатели оценивания компетенций	Критерии и шкала оценивания компетенций		
		Пороговый уровень («удовлетворитель- но»)	Продвинутый уро- вень (хорошо)	Высокий уровень («отлично»)
1	2	3	4	5
		<p>нений САУ; элементарные дина- мические звенья САУ; статические и дина- мические характе- ристики САУ; Понятие устойчиво- сти САУ. Критерии устойчивости; основные показате- ли качества работы САУ; особенности по- строения и анализа дискретных и циф- ровых САУ; перспективы разви- тия современных систем автоматиче- ского управления- Уметь: пользоваться лите- ратурой в области автоматизации про- цессов электро- снабжения; строить математи- ческие модели объ- ектов систем авто- матического управ- ления; оценивать статиче- ские и динамиче- ские характери- стики САУ; проводить анализ САУ; Владеть: навыками построе- ния систем автома- тического управле- ния навыками построе- ния систем автома- тического управле-</p>	<p>нений САУ; элементарные дина- мические звенья САУ; статические и дина- мические характе- ристики САУ; Понятие устойчиво- сти САУ. Критерии устойчивости; основные показате- ли качества работы САУ; особенности по- строения и анализа дискретных и циф- ровых САУ; перспективы разви- тия современных систем автоматиче- ского управления- Уметь: пользоваться лите- ратурой в области автоматизации про- цессов электро- снабжения; строить математи- ческие модели объ- ектов систем авто- матического управ- ления; оценивать статиче- ские и динамиче- ские характери- стики САУ; проводить анализ САУ; Владеть: навыками построе- ния систем автома- тического управле- ния навыками построе- ния систем автома- тического управле-</p>	<p>элементарные дина- мические звенья САУ; статические и дина- мические характе- ристики САУ; Понятие устойчиво- сти САУ. Критерии устойчивости; основные показатели качества работы САУ; особенности по- строения и анализа дискретных и цифро- вых САУ; перспективы разви- тия современных систем автоматиче- ского управления Уметь: пользоваться лите- ратурой в области ав- томатизации процес- сов электроснабже- ния; строить математиче- ские модели объектов систем автоматиче- ского управления; оценивать статиче- ские и динамические характеристики САУ; проводить анализ САУ; Владеть: навыками построения систем автоматиче- ского управления навыками построе- ния систем автома- тического управле- ния, анализа техно-</p>

Код компетенции/ этап (указывается название этапа из п. 7.1)	Показатели оценивания компетенций	Критерии и шкала оценивания компетенций		
		Пороговый уровень («удовлетворитель- но»)	Продвинутый уро- вень (хорошо)	Высокий уровень («отлично»)
1	2	3	4	5
		ния, анализа техно- логических процес- сов как объектов управления и выбо- ра функциональных схем их автоматиза- ции. использовать полу- ченные знания для реализации задач автоматизации про- цессов в электро- снабжении	ния, анализа техно- логических процес- сов как объектов управления и выбо- ра функциональных схем их автоматиза- ции. использовать полу- ченные знания для реализации задач автоматизации про- цессов в электро- снабжении	логических процес- сов как объектов управления и выбора функциональных схем их автоматиза- ции. использовать полу- ченные знания для реализации задач автоматизации про- цессов в электро- снабжении

**7.3 Типовые контрольные задания или иные материалы, необходимые для оценки знаний, умений, навыков и (или) опыта деятельности, характеризующих этапы формирования компетенций в процессе освоения образовательной программы**

Таблица 7.3 - Паспорт комплекта оценочных средств для текущего контроля

№ п/п	Раздел (тема) дисциплины	Код контро- лируемой компетенции (или ее час- ти)	Технология формиро- вания	Оценочные средства		Описание шкал оце- нивания
				наименова- ние	№№ заданий	
1	2	3	4	5	6	7
1	<i>Модуль 1: Основ- ные понятия и определения ТАУ. Принципы управления.</i>	ПК-1 (ПК1.1, ПК-1.2 ПК-1.3)	Лекция, ПЗ, СРС	Т С	1.1-20 1-2	Согласно табл.7.2
2	<i>Модуль 2: Мето- ды математиче- ского описания САУ.</i>	ПК-1, ПК-2	Лекция, ПЗ, СРС	Т С З	2.1-20 3-5 1.1-6	Согласно табл.7.2
3	<i>Модуль 3: Типо- вые динамиче- ские звенья САУ.</i>	ПК-1, ПК-2	Лекция, ПЗ, СРС	Т С З	3.1-20 6 2. 1-7	

№ п/п	Раздел (тема) дисциплины	Код контролируемой компетенции (или ее части)	Технология формирования	Оценочные средства		Описание шкал оценивания
				наименование	№№ заданий	
1	2	3	4	5	6	7
4	Модуль 4: Устойчивость САУ. Качество работы САУ.	ПК-1, ПК-2	Лекция, ПЗ, СРС,	Т С З	4.1-20 7-8 3.1-6	Согласно табл.7.2
5	Модуль 5: Дискретные и цифровые САУ.		Лекция, ПЗ, СРС	Т С К	5.1-20 9-11 1-6	Согласно табл.7.2

Т-тест, С- собеседование, К- кейс, З -1. 1 (1. – номер уровня, 1.1 номер задачи)

Примеры типовых контрольных заданий для текущего контроля

Вопросы собеседования С-1 по разделу 1: «Предмет и задачи дисциплины Основные понятия и определения ТАУ»

1. Назовите 3 базовых алгоритма их функционирования технических устройств?
2. Что представляет собой вектор состояния объекта управления?
3. Назовите причины отклонения выходного состояния объекта управления от заданного значения?
4. Что называется управляющим устройством?
5. Как называется совокупность объекта управления и управляющего устройства?
6. По каким признакам классифицируются системы автоматического управления?
7. Рассматриваются задача автоматизации электропечи для нагрева заготовок. Какая переменная является управляемой, какая управляющей? Что является возмущением?
8. Рассматривается задача регулирования напряжения синхронного генератора на автономную нагрузку. Какая переменная является управляемой, какая управляющей? Что является возмущением?
9. Чем отличается задача регулирования от задачи слежения? Как эти задачи связаны между собой?
10. Почему дизель-генератор является многосвязным объектом управления?

Вопросы в тестовой форме по разделу (теме) 1. Уровень первый:

1. Если хотя бы один элемент САУ представляет собой нелинейный элемент, то САУ будет:
  - a. многопозитивной;
  - b. квазирной;
  - c. нестационарной;
  - d. нелинейной;
  - e. линейной.
2. Автоматические системы называют инвариантными, если:
  - a. Их ошибка тождественно равна нулю при любых задающих и возмущающих воздействиях;
  - b. Их ошибка зависит только от задающих воздействий;
  - c. Их ошибка зависит только от возмущающих воздействий;

- d. Их ошибка не зависит от времени;  
 e. Их ошибка зависит от времени.

Вопросы теста 5 уровня:

1. Линеаризовать уравнение характеристики элемента умножения  $y=x_1x_2$  в точке  $y_0=x_{01}x_{02}$ .  
 $y = k_1\Delta x_1 - k_2\Delta x_2$ , где  $k_1 = x_{02}$ ;  $k_2 = x_{01}$
2. Найти уравнение Коши состояния САУ, описываемой дифференциальным уравнением  $\ddot{y} + a\dot{y} + by = g$ , где  $g$  - входная величина;  $y$  - выходная величина.

$$\begin{aligned}\dot{X}_1 &= X_2; \\ \dot{X}_2 &= -5X_2 - 2X_3 + U_1; \\ \dot{X}_3 &= X_4; \\ \dot{X}_4 &= -X_2 - X_3 + U_2.\end{aligned}$$

3. Найти уравнение выхода САУ, описываемой дифференциальным уравнением  $\ddot{y} + a\dot{y} + by = g$ , где  $g$  - входная величина;  $y$  - выходная величина.

$$\begin{aligned}Y_1 &= X_1, \\ Y_2 &= X_3.\end{aligned}$$

Пример кейс задачи:

### Кейс задача

по дисциплине Теория автоматического обнаружения  
 (наименование дисциплины)

### Краткие методические указания

Студенты делятся на группы по 2-3 человека. Каждая группа получает одно из заданий. Занятия проводятся в компьютерном классе. В начале проводится круглый стол по обсуждению теоретических предпосылок и методики решения задач. Затем задачи решаются индивидуально по группам под контролем преподавателя. За 30 минут до конца занятия проводится обсуждение полученных результатов.

**Задача 1.** В системе автоматического управления температурой цеха возникла неисправность в результате которой САУ работает неустойчиво. Определить предельное значение коэффициента передачи  $k$  нелинейного элемента из условия обеспечения абсолютной устойчивости нелинейной системы, передаточная функция линейной части которой

$$W_{\text{лч}}(p) = \frac{10(0,1p + 1)}{p(p^2 + p + 1)}$$

Обсудить: По каким причинам может быть потеряна устойчивость САУ. Принять решение по устранению неисправности.

**Решение.** Амплитудно-фазовая характеристика линейной части

$$W_{\text{лч}}(j\omega) = \frac{10(j\omega + 1)}{j\omega(j\omega^2 + j\omega + 1)} = -\frac{10 + (\omega^2 + 1)}{\omega^2 + (\omega^2 + 1)^2} - j\frac{10(\omega^2 + 1) - \omega^2}{\omega(\omega^2 + (\omega^2 + 1)^2)}$$

Тогда видоизмененная частотная характеристика

$$W_{лч}^*(j\omega) = -\frac{10 + (\omega^2 + 1)}{\omega^2 + (\omega^2 + 1)^2} - j \frac{10(\omega^2 + 1) - \omega^2}{\omega^2 + (\omega^2 + 1)^2}$$

Изменяя частоту от 0 до  $\infty$  построим видоизмененную частотную характеристику (рис. 7.4).



Рис. 7.4. Видоизмененная частотная характеристика.

Вся характеристика  $W_{лч}^*(j\omega)$  располагается во втором квадранте, поэтому линию (прямую) Попова предельную (наиболее близко подходящую к началу координат) можно провести через начало координат. В этом случае будет выполняться условие, что вся видоизмененная а.ф.х.  $W^*(j\omega)$  будет находится справа от прямой Попова. И предельный коэффициент нели-

нейного элемента  $K = \infty$  находится из условия  $(1/K)=0$ , т.е. нелинейность для обеспечения абсолютной устойчивости может располагаться в угле  $\arctg K=90^\circ$ .

Задачи практических занятий разноуровневые (репродуктивного, реконструктивного и творческого уровней). Пример задачи творческого уровня.

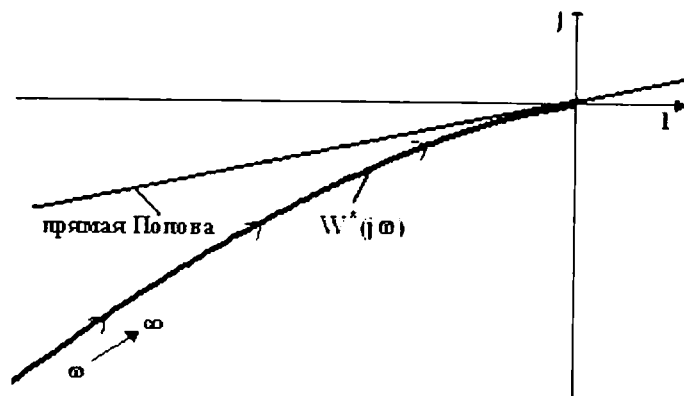
Задача 3. Не используя критерий Гурвица, доказать теорему Стодолы: для того, чтобы все корни многочлена  $x^n + a_1x^{n-1} + \dots + a_n$  имели отрицательные вещественные части, необходимо, чтобы все коэффициенты многочлена были положительными.

Полностью оценочные материалы и оценочные средства для проведения текущего контроля успеваемости представлены в УММ по дисциплине.

### Типовые задания для промежуточной аттестации

Для тестирования используются контрольно-измерительные материалы (КИМ) – вопросы и задания в тестовой форме, составляющие банк тестовых заданий (БТЗ) по дисциплине, утвержденный в установленном в университете порядке.

Проверяемыми на промежуточной аттестации элементами содержания являются темы дисциплины, указанные в разделе 4 настоящей программы. Все темы дисциплины отражены в КИМ в равных долях (%). БТЗ включает в себя не менее 100 заданий и постоянно пополняется. БТЗ хранится на бумажном носителе в составе УММ и электронном виде в ЭИОС университета.

Для проверки *знаний* используются вопросы и задания в различных формах:

- закрытой (с выбором одного или нескольких правильных ответов),
- открытой (необходимо вписать правильный ответ),
- на установление правильной последовательности,
- на установление соответствия.

Умения, навыки и компетенции проверяются с помощью компетентностно-ориентированных задач (ситуационных, производственных или кейсового характера) и различного вида конструкторов.

Все задачи являются многоходовыми. Некоторые задачи, проверяющие уровень сформированности компетенций, являются многовариантными. Часть умений, навыков и компетенций прямо не отражена в формулировках задач, но они могут быть проявлены обучающимися при их решении.

В каждый вариант КИМ включаются задания по каждому проверяемому элементу содержания во всех перечисленных выше формах и разного уровня сложности. Такой формат КИМ позволяет объективно определить качество освоения обучающимися основных элементов содержания дисциплины и уровень сформированности компетенций.

### Примеры типовых заданий для проведения промежуточной аттестации обучающихся

Задание в закрытой форме:

1. Как определить амплитудную частотную характеристику типового звена САУ:
  - a. В выражение для дифференциального уравнения звена вместо времени  $t$  подставить частоту  $\omega$  и решить его;
  - b. В выражение для коэффициента передачи звена в операторной форме вместо оператора  $p$  подставить частоту  $i\omega$  и найти его модуль;
  - c. В выражение для переходной характеристики звена в операторной форме вместо оператора  $p$  подставить частоту  $i\omega$  и найти его модуль;
  - d. В выражение для импульсной характеристики звена в операторной форме вместо оператора  $p$  подставить частоту  $i\omega$ ;
  - e. Нужно найти передаточную функцию звена.

Задание в открытой форме:

Записать выражение для сигнала на выходе схемы

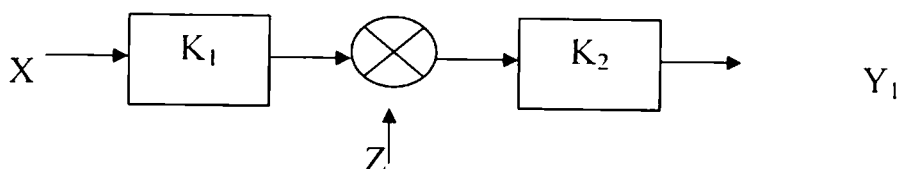

Ответ  $Y_1 = (K_1 X + Z) \times K_2$

Задание на установление правильной последовательности,

17. На рисунке 1 показаны типовые переходные функции САУ и показатели качества. Какие показатели определяют быстродействие САУ...

- А. Общее время переходного процесса  $t_{\text{инт}}$ , за которое выходная величина  $h(t)$  войдет в 5% зону.
- Б. Время первого согласования (регулирования)  $t_p$  за которое  $h(t)$  первый раз достигнет предполагаемого установившегося состояния;
- В. Время первого максимума  $t_m$ ;
- Г. Время затухания первого перерегулирования  $t_M$ ;
- Д. Перерегулирование  $\sigma\%$ ;

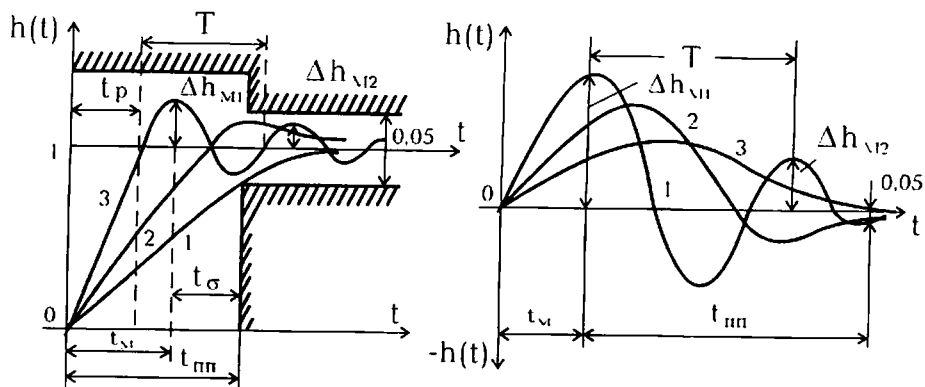

Ответ: АБВГ

Задание на установление соответствия:

Структура какой автоматической систем приведена на рисунке:

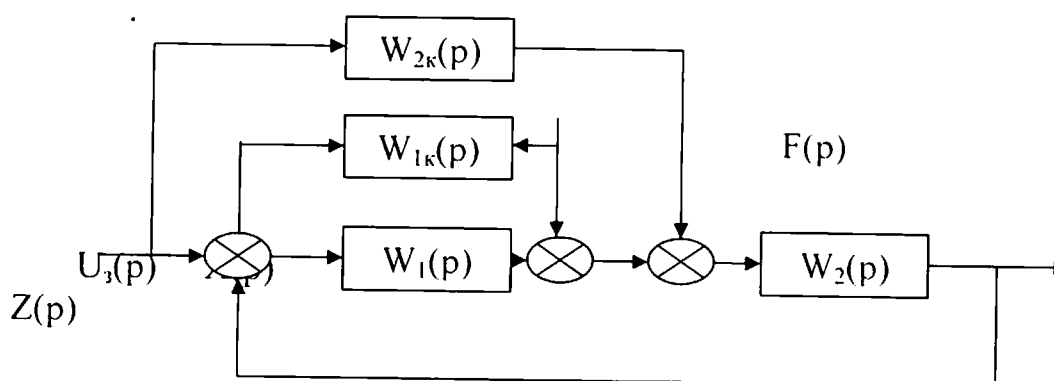

Ответ: комбинированная разомкнуто-замкнутая САУ

Компетентностно-ориентированная задача:

**Задача 20.** Оценить свойства управляемости и наблюдаемости САУ, заданной уравнениями состояния

$$\begin{cases} \dot{x}_1 \\ \dot{x}_2 \end{cases} = \begin{bmatrix} 1 & 5 \\ 0 & 1 \end{bmatrix} \begin{cases} x_1 \\ x_2 \end{cases} + \begin{bmatrix} 1 & 1 \\ 0 & 3 \end{bmatrix} \begin{cases} u_1 \\ u_2 \end{cases}, \quad \begin{cases} y_1 \\ y_2 \end{cases} = \begin{bmatrix} 1 & 0 \\ 0 & 4 \end{bmatrix} \begin{cases} x_1 \\ x_2 \end{cases}$$

где:

$$A = \begin{bmatrix} 1 & 5 \\ 0 & 1 \end{bmatrix}; \quad B = \begin{bmatrix} 1 & 1 \\ 0 & 3 \end{bmatrix}; \quad C = \begin{bmatrix} 1 & 0 \\ 0 & 4 \end{bmatrix}$$

**Решение.** Находим матрицу управляемости  $N_y = [B \mid AB]$

$$N_y = \begin{bmatrix} 1 & 1 & 1 & 16 \\ 0 & 3 & 0 & 3 \end{bmatrix}$$

Так как ранг  $r=2=n$ , то система полностью управляема.

Находим матрицу наблюдаемости  $N_H = [C^T \mid (CA)^T]$

$$N_H = \begin{bmatrix} 1 & 0 & 1 & 0 \\ 0 & 4 & 5 & 4 \end{bmatrix}$$

Так как ранг  $r=2=n$ , то САУ полностью наблюдаема.

Полностью оценочные материалы и оценочные средства для проведения промежуточной аттестации обучающихся представлены в УММ по дисциплине.

#### 7.4 Методические материалы, определяющие процедуры оценивания знаний, умений, навыков и (или) опыта деятельности, характеризующих этапы формирования компетенций

Процедуры оценивания знаний, умений, навыков и (или) опыта деятельности, характеризующих этапы формирования компетенций, регулируются следующими нормативными актами университета:

– - положением П 02.016 «О балльно-рейтинговой системе оценивания результатов обучения по дисциплинам (модулям) и практикам при освоении обучающимися образовательных программ»;

- методическими указаниями, используемыми в образовательном процессе и указанными в списке литературы.

Для *текущего контроля* по дисциплине в рамках действующей в университете балльно-рейтинговой системы применяется следующий порядок начисления баллов:

Таблица 7.4 – Порядок начисления баллов в рамках БРС

Форма контроля	Минимальный балл		Максимальный балл	
	балл	примечание	балл	примечание
Практическое занятие № 1 (С,З)	1	Выполнил, доля правильных ответов менее 50%	2	Выполнил, доля правильных ответов более 50%
Практическое занятие № 2 (С,З)	1	Доля верных решений менее 50%	2	Доля верных решений более 50%
Практическое занятие № 3 (С,З)	2	Доля верных решений менее 50%	4	Доля верных решений более 50%
Практическое занятие № 4 (С,З)	2	Доля верных решений менее 50%	4	Доля верных решений более 50%
Практическое занятие № 5 (С,З)	2	Доля верных решений менее 50%	4	Доля верных решений более 50%
Практическое занятие № 6 (С,З)	2	Доля верных решений менее 50%	4	Доля верных решений более 50%
Практическое занятие № 7 (С,З)	2	Доля верных решений менее 50%	4	Доля верных решений более 50%
СРС	12		24	
Итого	24		48	
Посещаемость	0		16	
Зачет	0		36	
Итого	24		100	

Для *промежуточной аттестации*, проводимой в форме бланкового тестирования, используется следующая методика оценивания знаний, умений, навыков и (или) опыта деятельности. В каждом варианте КИМ - 16 заданий (14 вопросов и 2 задачи).

Каждый верный ответ оценивается следующим образом:

- задание в закрытой форме – 2 балла,
- задание в открытой форме – 2 балла.



- задание на установление правильной последовательности – 2 балла.
  - задание на установление соответствия – 2 балла.
  - решение каждой задачи – 4 балла.
- Максимальное количество баллов за тестирование - 36 баллов.

## **8 Перечень основной и дополнительной учебной литературы, необходимой для освоения дисциплины**

### **8.1 Основная учебная литература**

1. Цветкова, О. Л. Теория автоматического управления [Электронный ресурс] : учебник / О. Л. Цветкова. - Москва ; Берлин : Директ-Медиа, 2016. - 207 с. : ил., схем., табл. - Библиогр. в кн. - ISBN 978-5-4475-8334-7 - Режим доступа : <http://biblioclub.ru/index.php?page=book&id=443415>
2. Ерофеев, А. А. Теория автоматического управления [Текст] : учебник для студентов вузов / А. А. Ерофеев. - 2-е изд., перераб. и доп. - СПб. : Политехника, 2005. - 302 с.

### **8.2 Дополнительная учебная литература**

- 3 Бесекерский, В. А. Теория систем автоматического регулирования [Текст]: учебник / Бесекерский В. А., Попов Е. П. - СПб.: Профессия, 2004.– 752 с.
4. Ширабакина, Т. А. Основы автоматизации и системы автоматического управления [Текст] : учебное пособие / Курск. гос. техн. ун-т. - Курск : КГТУ, 2004. - 248 с. - Имеется электрон. аналог
5. Ширабакина, Т. А. Основы автоматизации и системы автоматического управления [Электронный ресурс] : учебное пособие / Т. А. Ширабакина, В. И. Вахания, В. С. Титов. - Курск : КурскГТУ, 2004. - 248 с. - Имеется печ. аналог

### **8.3 Перечень методических указаний**

1. Теория автоматического управления : методические указания по проведению практических занятий студентов направления подготовки 13.03.02 «Электроэнергетика и электротехника» / Юго-зап. гос. ун-т; сост.: А.В. Филонович, И.В. Ворначева. – Курск, 2017. – 41 с. – Библиогр.: с. 41.
2. Организация самостоятельной работы обучающихся: методические указания по организации самостоятельной работы обучающихся направления подготовки 13.03.02 «Электроэнергетика и электротехника» /Юго-зап. Гос. ун-т; сост. В.И. Бирюлин, А.Н. Горлов, Д.В. Куделина. – Курск, 2017. – 30с. : ил. – Библиогр.: с.30.

### **8.4 Другие учебно-методические материалы**

Отраслевые научно-технические журналы в библиотеке университета:

1. «Известия РАН. Теория и системы управления»,
2. «Информационно-измерительные и управляющие системы»,
3. «Мехатроника, автоматизация, управление»,
4. «Проблемы управления / CONTROL SCIENCES».

## **9 Перечень ресурсов информационно-телекоммуникационной сети «Интернет», необходимых для освоения дисциплины**

Электронно-библиотечные системы:

1. ЭБС «Университетская библиотека онлайн» - <http://www.biblioclub.ru>
2. Научная электронная библиотека eLibrary - <http://elibrary.ru>
3. Президентская библиотека им. Б.Н. Ельцина - <http://www.prilib.ru>
4. Информационная система «Национальная электронная библиотека» - <http://изб.рф/>

5. Электронная библиотека ЮЗГУ - <http://library.kstu.kursk.ru>

Современные профессиональные базы данных:

1. БД «Электронная библиотека диссертаций Российской государственной библиотеки (ЭБД РГБ)» - <http://www.diss.rsl.ru>
2. БД «Polpred.com Обзор СМИ» - <http://polpred.com>
3. БД периодики «East View» - <http://www.dlib.estview.com/>
4. База данных Questel Orbit - <http://www.questel.com>
5. База данных Web of Science - <http://www.apps.webofknowledge.com>
6. База данных Scopus - <http://www.scopus.com/>

Информационные справочные системы:

1. Справочно-правовая система «КонсультантПлюс» - <http://www.consultant.ru/>
2. Информационно-аналитическая система Science Index – электронный читальный зал периодических изданий научной библиотеки.

## **10 Методические указания для обучающихся по освоению дисциплины**

Основными видами аудиторной работы студентов являются лекции и практические занятия. Студент не имеет права пропускать занятия без уважительных причин.

В ходе лекций преподаватель излагает и разъясняет основные, наиболее сложные темы, а также связанные с ней теоретические и практические проблемы, дает рекомендации на практические занятия и указания на самостоятельную работу. В ходе лекции студент должен внимательно слушать и конспектировать материал.

Изучение наиболее важных тем или разделов дисциплины завершают практические занятия, которые обеспечивают: контроль подготовленности студента; закрепление учебного материала; приобретение опыта устных публичных выступлений, ведения дискуссии, в том числе аргументации и защиты выдвигаемых положений и тезисов.

Качество учебной работы студентов преподаватель оценивает по результатам тестирования, контрольного опроса.

В процессе обучения преподаватели используют активные формы работы со студентами: привлечение студентов к творческому процессу на лекциях и практических занятиях, участие в групповых и индивидуальных консультациях (собеседовании). Эти формы способствуют выработке у студентов умения работать с учебником и литературой. Изучение литературы составляет значительную часть самостоятельной работы студента. Прочитанное следует закрепить в памяти и одним из приемов закрепления освоенного материала является конспектирование, без которого немыслима серьезная работа над литературой. Систематическое конспектирование помогает научиться правильно, кратко и четко излагать своими словами прочитанный материал.

Самостоятельную работу следует начинать с первых занятий. От занятия к занятию нужно регулярно читать конспект лекций, знакомиться с соответствующими разделами учебника, читать и конспектировать литературу по каждой теме дисциплины. Самостоятельная работа дает студентам возможность равномерно распределить нагрузку, способствует более глубокому и качественному усвоению учебного материала. В случае необходимости студенты обращаются за консультацией к преподавателю с целью усвоения и закрепления компетенций.

Основная цель самостоятельной работы студента при изучении дисциплины - закрепить теоретические знания, полученные в процессе лекционных занятий, а также сформировать практические навыки самостоятельного анализа особенностей дисциплины. При самостоятельном изучении дисциплины и подготовке к аудиторным занятиям и выполнении домашних заданий студенты должны использовать учебную литературу по дисциплине, в первую очередь из списка подразделов 8.1, 8.2 и учебно-методические указания из подраздела 8.3.

### **11 Перечень информационных технологий, используемых при осуществлении образовательного процесса по дисциплине, включая перечень программного обеспечения и информационных справочных систем (при необходимости)**

Операционная система Windows, Microsoft Office, ноутбук и проектор.

### **12 Описание материально-технической базы, необходимой для осуществления образовательного процесса по дисциплине**

Для обучения дисциплине используется аудитория А215. В ней расположены столы и стулья для обучающихся, стол и стул для преподавателя, доска. мультимедиа центр: ноутбук ASUS X50VL PMD-T2330/14"/1024Mb/16 OGb/сумка/проектор inFocus IN24+.

### **13 Особенности реализации дисциплины для инвалидов и лиц с ограниченными возможностями здоровья**

При обучении лиц с ограниченными возможностями здоровья учитываются их индивидуальные психофизические особенности. Обучение инвалидов осуществляется также в соответствии с индивидуальной программой реабилитации инвалида (при наличии).

*Для лиц с нарушением слуха* возможно предоставление учебной информации в визуальной форме (краткий конспект лекций; тексты заданий, напечатанные увеличенным шрифтом), на аудиторных занятиях допускается присутствие ассистента, а также сурдопереводчиков и тифлосурдопереводчиков. Текущий контроль успеваемости осуществляется в письменной форме: обучающийся письменно отвечает на вопросы, письменно выполняет практические задания. Доклад (реферат) также может быть представлен в письменной форме, при этом требования к содержанию остаются теми же, а требования к качеству изложения материала (понятность, качество речи, взаимодействие с аудиторией и т. д.) заменяются на соответствующие требования, предъявляемые к письменным работам (качество оформления текста и списка литературы, грамотность, наличие иллюстрационных материалов и т.д.). Промежуточная аттестация для лиц с нарушениями слуха проводится в письменной форме, при этом используются общие критерии оценивания. При необходимости время подготовки к ответу может быть увеличено.

*Для лиц с нарушением зрения* допускается аудиальное предоставление информации, а также использование на аудиторных занятиях звукозаписывающих устройств (диктофонов и т.д.). Допускается присутствие на занятиях ассистента (помощника), оказывающего обучающимся необходимую техническую помощь. Текущий контроль успеваемости осуществляется в устной форме. При проведении промежуточной аттестации для лиц с нарушением зрения тестирование может быть заменено на устное собеседование по вопросам.

*Для лиц с ограниченными возможностями здоровья, имеющих нарушения опорно-двигательного аппарата,* на аудиторных занятиях, а также при проведении процедур текущего контроля успеваемости и промежуточной аттестации могут быть предоставлены необходимые технические средства (персональный компьютер, ноутбук или другой гаджет); допускается присутствие ассистента (ассистентов), оказывающего обучающимся необходимую техническую помощь (занять рабочее место, передвигаться по аудитории, прочитать задание, оформить ответ, общаться с преподавателем).

