

Документ подписан простой электронной подписью

Информация о владельце:

ФИО: Локтионова Оксана Геннадьевна

Должность: проректор по учебной работе

Дата подписания: 05.08.2023 16:00

Уникальный программный ключ:

0b817ca911e6668abb13a5d426d39e5f1c11e2bbf5e745d14a48511da56d089

МИНОБРНАУКИ РОССИИ

Федеральное государственное бюджетное образовательное
учреждение высшего образования
«Юго-Западный государственный университет»
(ЮЗГУ)

Кафедра космического приборостроения и систем связи

УТВЕРЖДАЮ
Проректор по учебной работе
О.Г. Локтионова
« 8 » 08 2023 г.

АМПЛИТУДНАЯ МОДУЛЯЦИЯ

Методические указания
по выполнению практической работы
для студентов, обучающихся по направлению подготовки
11.03.03 «Конструирование и технология электронных средств»
по дисциплине «Теоретические основы радиотехники»

Курск 2023

УДК 621.396

Составители: Д.С. Коптев

Рецензент:

Доктор технических наук, старший научный сотрудник,
заведующий кафедрой космического приборостроения и систем связи
В. Г. Андронов

Амплитудная модуляция: методические указания по выполнению практической работы / Юго-Зап. гос. ун-т; сост.: Д.С. Коптев. – Курск, 2023. – 18 с.

Методические указания по выполнению практической работы содержат все необходимые теоретические сведения для изучения амплитудно – модулированных сигналов, а также требования к оформлению отчёта по выполнению практической работы и список контрольных вопросов для самопроверки изучаемого материала.

Методические указания соответствуют учебному плану по направлению подготовки 11.03.03 «Конструирование и технология электронных средств», а также рабочей программе дисциплины «Теоретические основы радиотехники».

Предназначены для студентов, обучающихся по направлению подготовки 11.03.03 «Конструирование и технология электронных средств», очной формы обучения.

Текст печатается в авторской редакции

Подписано в печать 08.08.2023. Формат 60x84/16.
Усл. печ. л. 1,05. Уч.-изд. л. 0,947. Тираж 100 экз. Заказ. 314. Бесплатно
Юго-Западный государственный университет.
305040, г. Курск, ул. 50 лет Октября, 94.

1 Цель работы

Изучение методов моделирования электронных устройств с помощью программы Multisim, исследование метода амплитудной модуляции (АМ) при передаче непрерывных сообщений, получение осциллограмм и спектрограмм АМ сигнала с различными коэффициентами и частотами модуляции.

2 Основные теоретические сведения

Для эффективного использования каналов связи широко используется метод частотного разделения каналов, в котором спектры исходных низкочастотных сигналов переносятся в неперекрывающиеся полосы частот. Обычно при этом передаваемый сигнал становится узкополосным, т. е. эффективная ширина спектра намного меньше его центральной частоты:

$$\Delta f \ll f_0.$$

Такой сигнал формируется с помощью модуляции, т. е. формируется несущее колебание (чаще всего гармоническое), и какой-либо из параметров этого колебания изменяется пропорционально исходному модулирующему сигналу. Полученный сигнал называется модулированным сигналом. Обратный процесс – восстановление исходного сигнала – называется демодуляцией.

В общем виде гармонический сигнал можно записать в виде:

$$s(t) = A \cos(\omega_0 t + \varphi_0).$$

Любой из трех параметров этого сигнала: амплитуду A , частоту ω_0 , начальную фазу φ_0 можно связать с модулирующим сигналом и получить при этом три основных вида модуляции: амплитудную, частотную и фазовую. Частотную и фазовую модуляцию часто объединяют под общим названием – угловая модуляция.

2.1 Амплитудная модуляция

2.1.1 Однотональная амплитудная модуляция

Рассмотрим простой частный случай *однотональной* амплитудной модуляции. Модулирующий сигнал является гармонической функцией:

$$s_M(t) = A_M \cos(\Omega_0 t + \varphi_0).$$

Модулированный сигнал:

$$s_{AM}(t) = (A_0 + A_M \cos(\Omega t + \varphi_0)) \cos(\omega_0 t + \varphi_0).$$

Необходимость в дополнительном слагаемом A_0 вызвана тем обстоятельством, что при простом умножении несущей на знакопеременный модулирующий сигнал, огибающая модулированного сигнала будет соответствовать модулю сигнала, а не его амплитуде. Величина A_0 должна быть всегда больше A_M . Амплитудную модуляцию можно представить как умножение несущей на модулирующий сигнал с добавленной постоянной составляющей.



Рисунок 1 – Несущая частота (сверху), модулирующий сигнал (в центре), модулированный сигнал (снизу)

Отношение между амплитудами модулирующего сигнала A_M и несущего колебания A_0 называется *глубиной (коэффициентом) модуляции*:

$$m = \frac{A_M}{A_0}.$$

Максимальное и минимальное значение огибающей одностонального АМ сигнала равны:

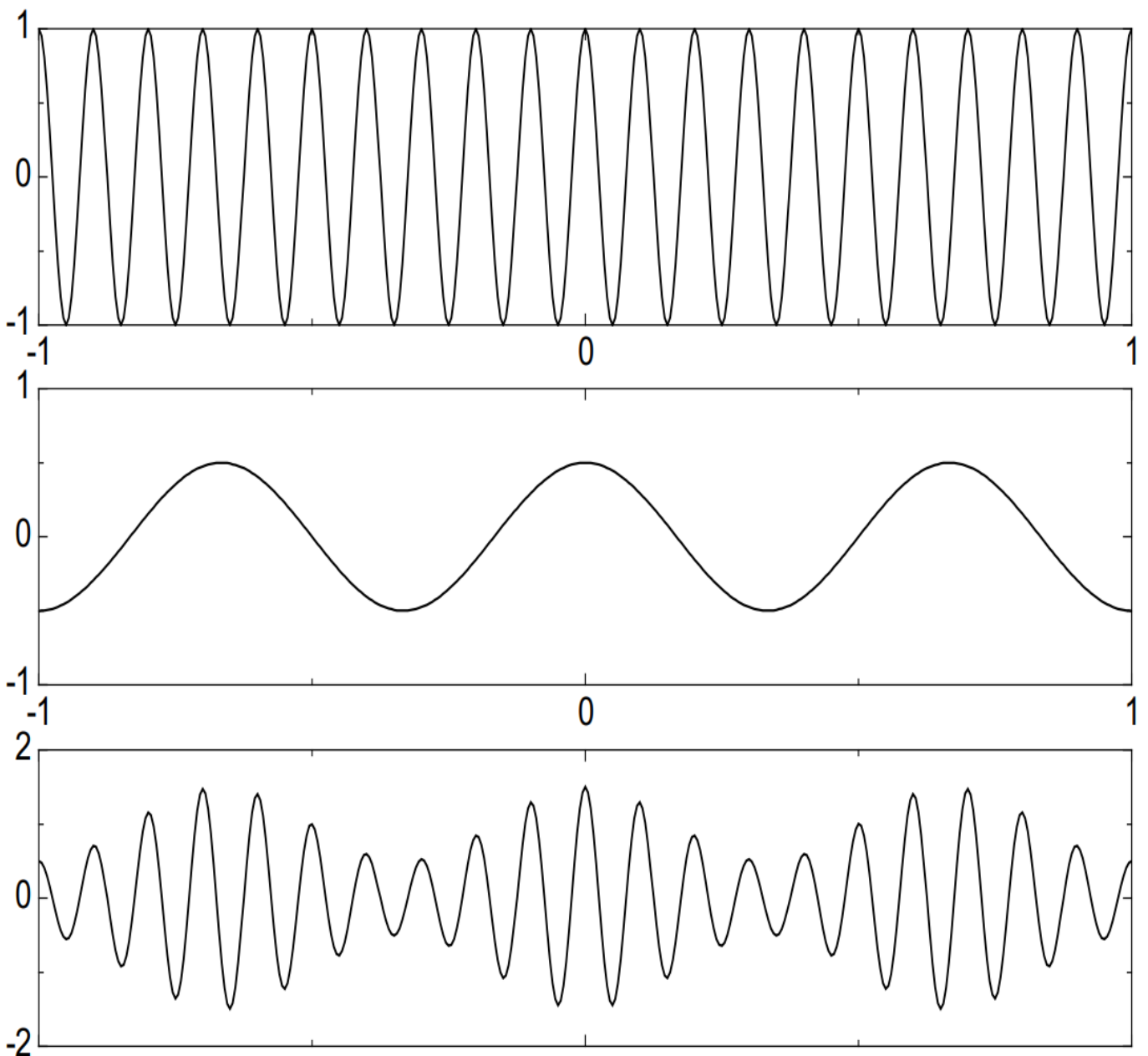
$$A_{\max} = A_0(1 + m),$$

$$A_{\min} = A_0(1 - m).$$

Отсюда следует формула, позволяющая по результатам измерений максимальной и минимальной амплитуды сигнала вычислить глубину модуляции:

$$m = \frac{A_{\max} - A_{\min}}{A_{\max} + A_{\min}}.$$

При $m > 1$ имеет место перемодуляция.



Рисунок 2 – Одностональный АМ сигнал: $m = 0,5$ (сверху), $m = 1$ (в центре), $m = 2$ (снизу)

Сделав тригонометрические преобразования, можно представить АМ сигнал в виде:

$$s_{AM}(t) = A_0 \cos(\omega_0 t + \varphi_0) + \frac{A_0 m}{2} \cos((\omega_0 + \Omega)t + \varphi_0 + \Phi_0) + \frac{A_0 m}{2} \cos((\omega_0 - \Omega)t + \varphi_0 - \Phi_0).$$

Из этой формулы видно, что спектр однотонового АМ сигнала состоит из трёх компонент. Несущее колебание с частотой ω_0 и амплитудой A_0 не зависит от модулирующего колебания. Две боковые частоты с амплитудой $\frac{A_0 m}{2}$ смещены вверх и вниз на величину Ω . Для верхней боковой частоты начальные фазы несущей и модулирующего сигнала складываются, а для нижней – вычитаются.

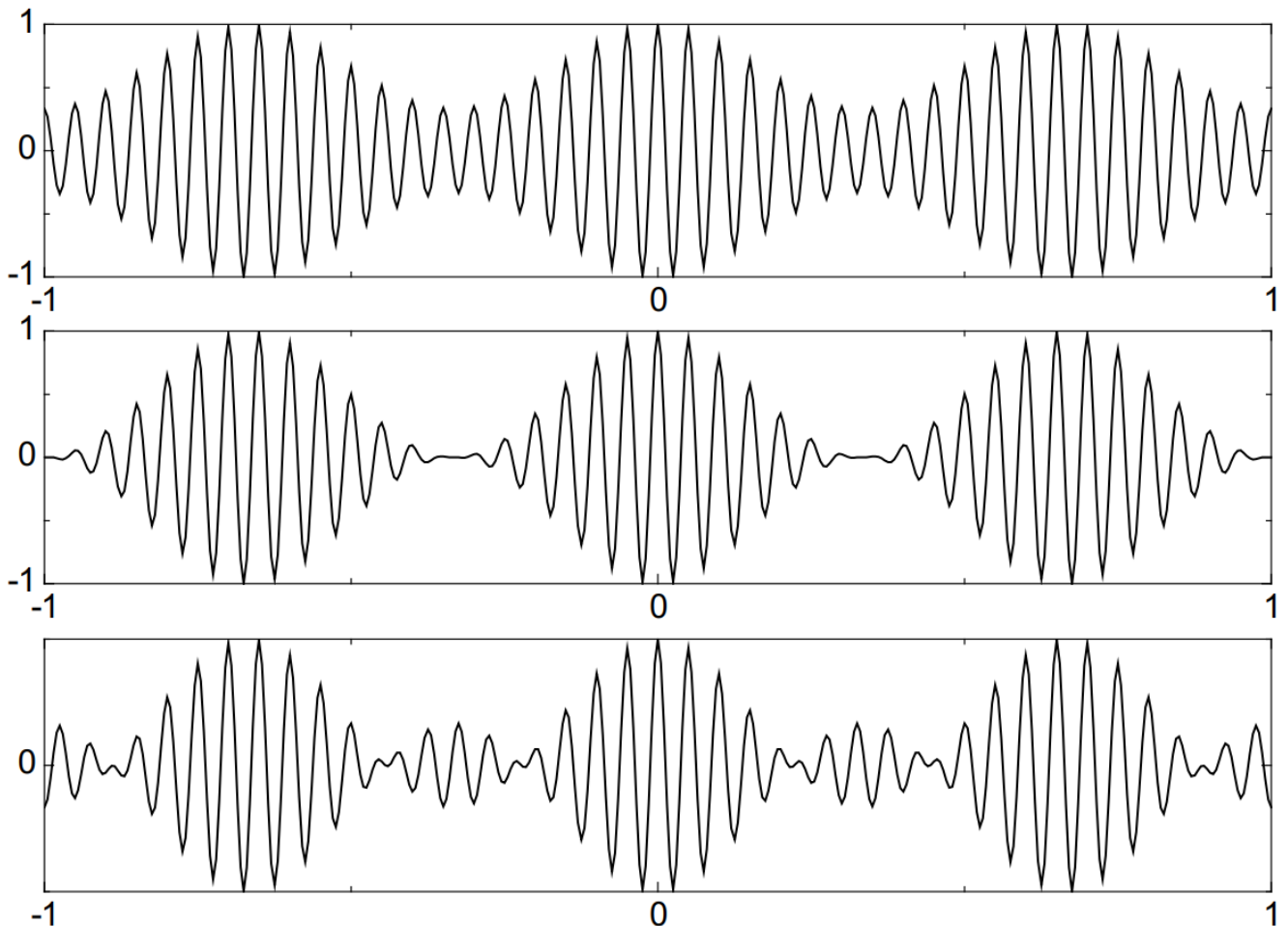

Рисунок 3 – Амплитудный (сверху) и фазовый (снизу) спектры однотонового АМ сигнала

Пиковая мощность ортогонального АМ сигнала составляет:

$$P_{\max} = A_0^2(1 + m)^2.$$

Средняя мощность АМ сигнала вычисляется через предельный переход:

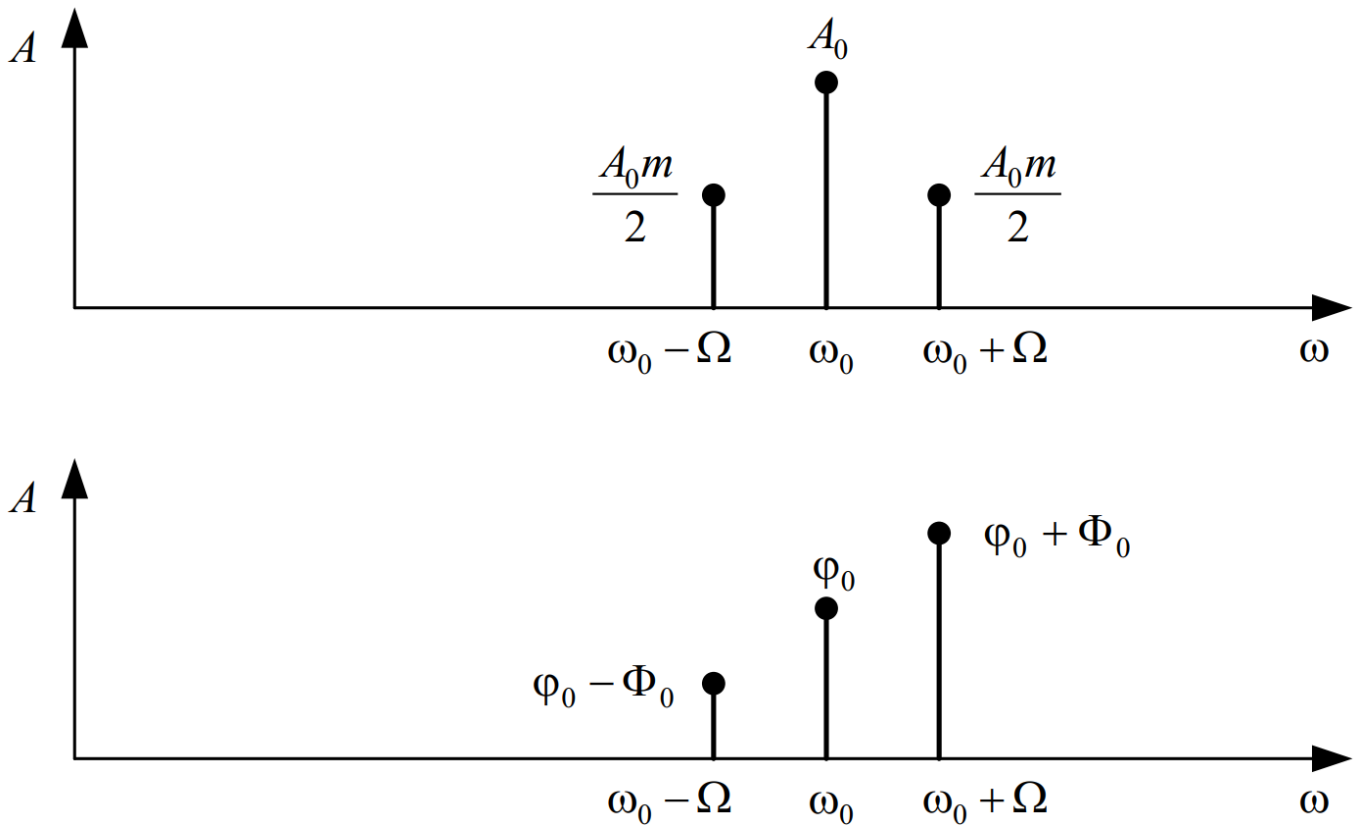
$$P_{cp} = \lim_{T \rightarrow \infty} \frac{1}{T} \int_{-T/2}^{T/2} s^2(t) dt = \lim_{T \rightarrow \infty} \frac{1}{T} \int_{-T/2}^{T/2} (A_0(1 + m \cos(\Omega t + \Phi_0)) \cos(\omega_0 t + \varphi_0))^2 dt = \frac{A_0^2}{2} + \frac{A_0^2 m^2}{4}.$$

Первое слагаемое не зависит от коэффициента модуляции и представляет собой мощность немодулированной несущей. Полезная мощность, заключенная в боковых частотах, представлена вторым слагаемым.

Коэффициент полезного действия (КПД) амплитудной модуляции определяется как отношение мощности боковых частот к общей средней мощности:

$$\eta_{AM} = \frac{\frac{A_0^2 m^2}{4}}{A_0^2 \left(\frac{1}{2} + \frac{m^2}{4} \right)} = \frac{m^2}{m^2 + 2}.$$

Как видно из этой формулы, даже при максимальном коэффициенте модуляции ($m=1$) КПД составляет лишь 33 %, т. е., две трети мощности тратится на передачу бесполезной в информационном отношении несущей.



Рисунок 4 – Зависимость КПД от коэффициента амплитудной модуляции

Демодуляция АМ сигнала в простейшем случае осуществляется с помощью **амплитудного детектора**. В случае однополупериодного детектора на выход детектора проходят импульсы одной полярности. В случае двухполупериодного детектора на выходе детектора получается модуль

АМ сигнала. Далее импульсы пропускаются через *фильтр низкой частоты* (ФНЧ) для сглаживания.

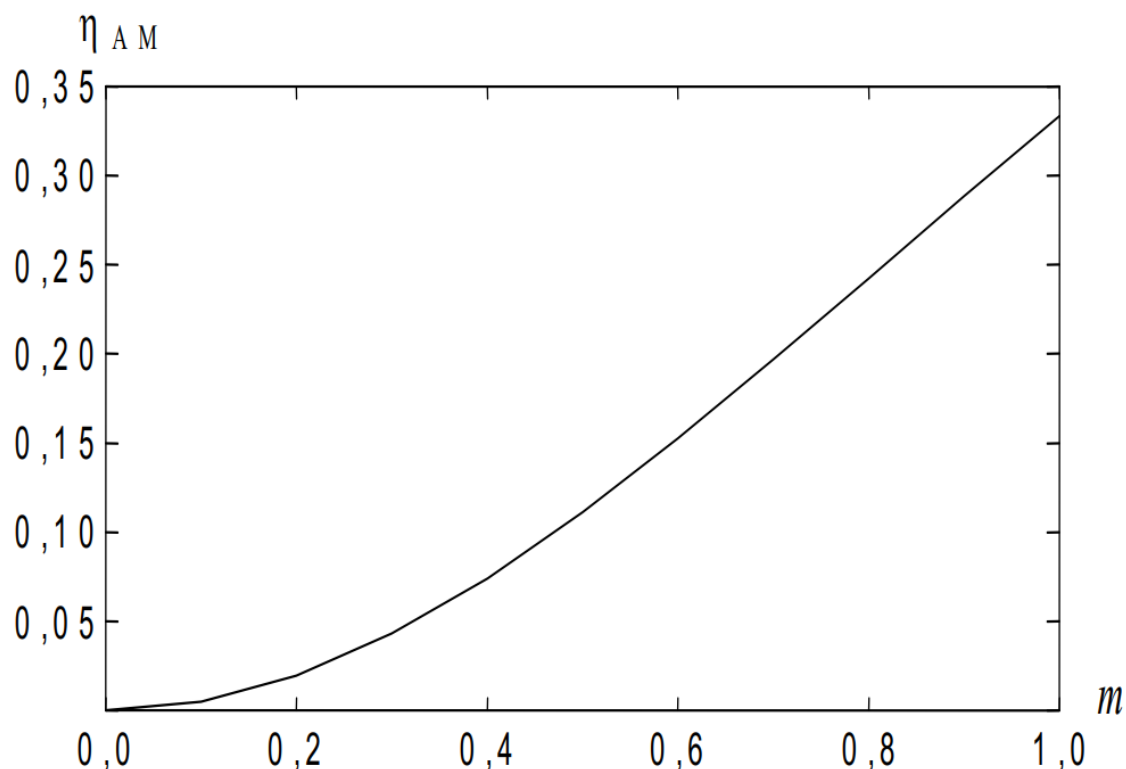

Рисунок 5 – Двухполупериодное детектирование АМ сигнала: модуль сигнала (пунктир), результат после ФНЧ (сплошная линия)

Очевидно, что данный способ детектирования не будет правильно работать в случае перемодуляции. Более совершенный способ – *синхронное детектирование*, суть которого состоит в умножении сигнала на опорное колебание с несущей частотой:

$$y(t) = s_{AM}(t) \cos(\omega_0 t + \varphi_0) = A(t) \cos^2(\omega_0 t + \varphi_0) = \frac{1}{2} A(t) + \frac{1}{2} \cos(2\omega_0 t + 2\varphi_0).$$

Результат умножения содержит два слагаемых. Первое – это искомая амплитудная функция, второе – АМ сигнал с несущей частотой $2\omega_0$. Этот высокочастотный сигнал удаляется путем пропускания через ФНЧ.

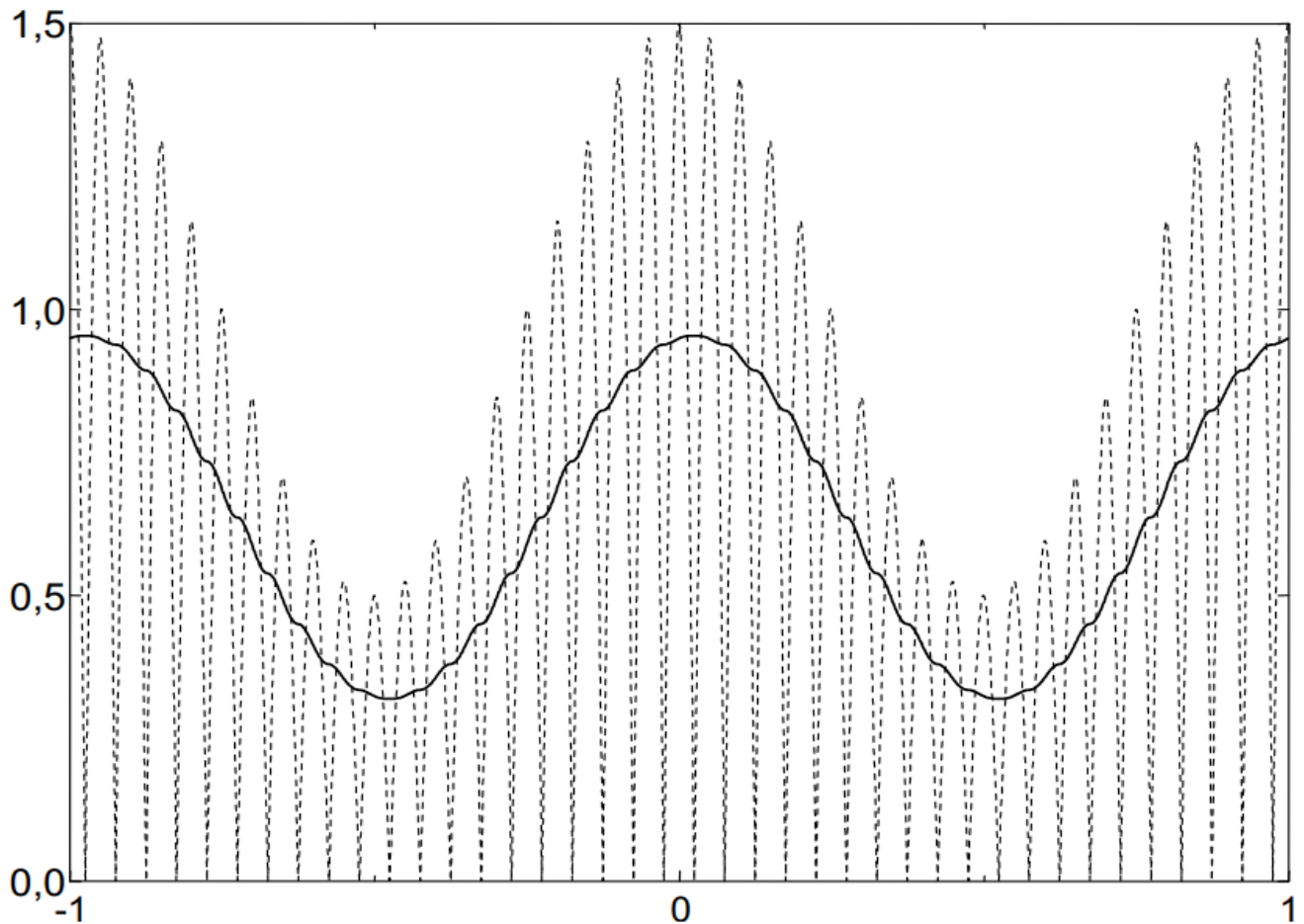

Рисунок 6 – Синхронное детектирование АМ сигнала: умножение на опорное колебание (пунктир), результат после ФНЧ (сплошная линия)

В синхронном детекторе необходимо очень точное совпадение начальных фаз и частот опорного колебания и несущего колебания.

При совпадении частот, но несовпадении начальных фаз выходной низкочастотный сигнал оказывается умноженным на косинус фазовой ошибки:

$$\begin{aligned} y(t) &= s_{AM}(t) \cos(\omega_0 t + \varphi) = A(t) \cos(\omega_0 t + \varphi_0) \cos(\omega_0 t + \varphi) = \\ &= \frac{1}{2} A(t) \cos(\varphi - \varphi_0) + \frac{1}{2} A(t) \cos(2\omega_0 t + \varphi + \varphi_0) \end{aligned}$$

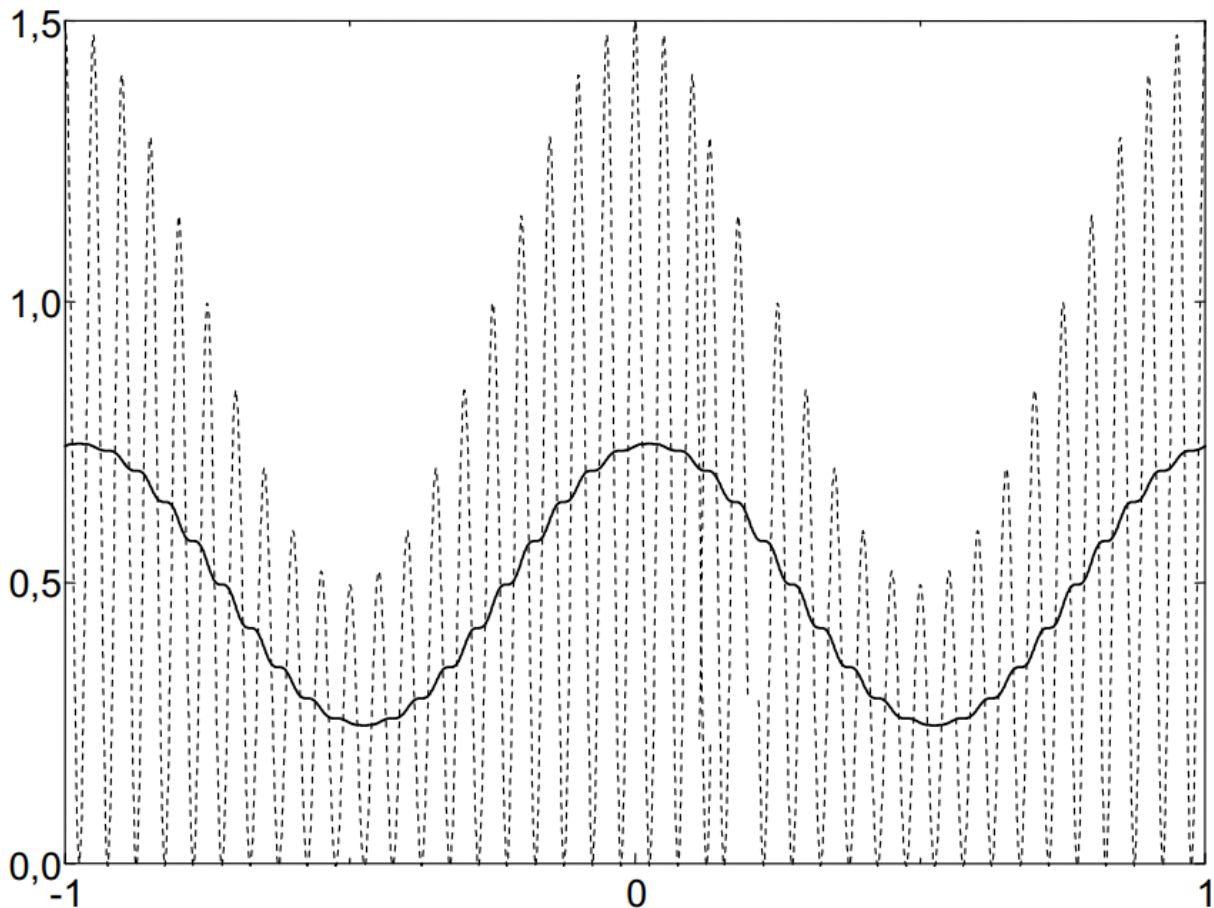
При наличии фазовой ошибки уровень полезного сигнала на выходе демодулятора падает, а при ошибке равной 90° , становится равным нулю. При наличии частотного сдвига между несущим и опорным колебанием ситуация становится еще хуже – выходной низкочастотный сигнал оказывается умноженным на гармоническое колебание с разностной частотой:

$$\begin{aligned} y(t) &= s_{AM}(t) \cos((\omega_0 + \Delta\omega)t) = A(t) \cos(\omega_0 t + \varphi_0) \cos((\omega_0 + \Delta\omega)t) = \\ &= \frac{1}{2} A(t) \cos(\Delta\omega t - \varphi_0) + \frac{1}{2} A(t) \cos((2\omega_0 + \Delta\omega)t + \varphi_0). \end{aligned}$$

В результате выходной сигнал будет пульсировать с частотой $\Delta\omega$. Это явление называется биениями, а разность частот $\Delta\omega$ – частотой биений.

Для поддержания частотной и фазовой синхронизации между несущим и опорным колебаниями используют следующие системы фазовой автоподстройки частоты (ФАПЧ).

Достоинством синхронного детектирования является то, что оно позволяет правильно демодулировать сигнал даже в случае перемодуляции.

2.1.2 Амплитудная модуляция с подавленной несущей

Для повышения КПД амплитудной модуляции можно удалить бесполезное несущее колебание. Такой способ называется АМ с подавленной несущей частотой (АМ-ПН):

$$s(t) = s_M(t) \cos(\omega_0 t + \varphi_0).$$

Энергетический выигрыш очень большой (теоретический КПД равен 100%). Ширина спектра такая же, как и в случае обычной АМ, т.к. подавлена средняя частота, а боковые частоты остались на месте.

Демодуляция АМ с подавленной несущей частотой осуществляется с помощью синхронного детектора. Для облегчения задачи синхронизации частоты и фазы опорного колебания несущую частоту подавляют не полностью.

2.1.3 Однополосная модуляция

АМ с подавленной несущей частотой имеет преимущества по сравнению обычной АМ только в энергетическом смысле. Ширина спектра при этом остается равной удвоенной частоте модулирующего сигнала.

Легко заметить, что спектры боковых полос АМ сигнала являются зеркальным отражением друг друга, т.е. они несут одинаковую информацию. Поэтому одну из боковых полос можно удалить. Получившаяся модуляция называется однополосной (английский термин – single side band, SSB). В зависимости от того, какая полоса передается, различают однополосный сигнал с верхней или нижней боковой полосой.

Модулятор однополосного сигнала гораздо сложнее обычного амплитудного модулятора. Сложность заключается в том, что необходимо сформировать из исходного модулирующего сигнала его квадратурное дополнение. С частотной точки зрения это означает, что каждой компоненте

спектра исходного сигнала соответствует компонента в квадратурном дополнении с такой же амплитудой и сдвигом по фазе на 90° . Иными словами, каждому косинусу в исходном сигнале соответствует синус в квадратурном дополнении.

К сожалению, не существует идеального квадратурного фазовращателя. Многочисленные схемы, описанные в литературе, дают приемлемую точность фазовой характеристики в определенном диапазоне частот.



Рисунок 7 – Однополосная модуляция: спектр модулирующего сигнала (сверху), спектр однополосного сигнала с верхней боковой полосой (в центре), спектр однополосного сигнала с нижней боковой полосой (снизу)

Пара квадратурных модулирующих сигналов подается на пару умножителей. На вход несущей частоты первого умножителя подается прямой сигнал, на второй умножитель подается сдвинутый на 90° . В зависимости от того вычитаются или суммируются сигналы с выходов умножителей, получается верхняя или нижняя боковая полоса:

$$s_{\text{ВБП}}(t) = s(t) \cos \omega_0 t - s_{\perp}(t) \sin \omega_0 t = \cos(\omega_0 + \Omega)t$$

$$s_{\text{НБП}}(t) = s(t) \cos \omega_0 t + s_{\perp}(t) \sin \omega_0 t = \cos(\omega_0 - \Omega)t$$

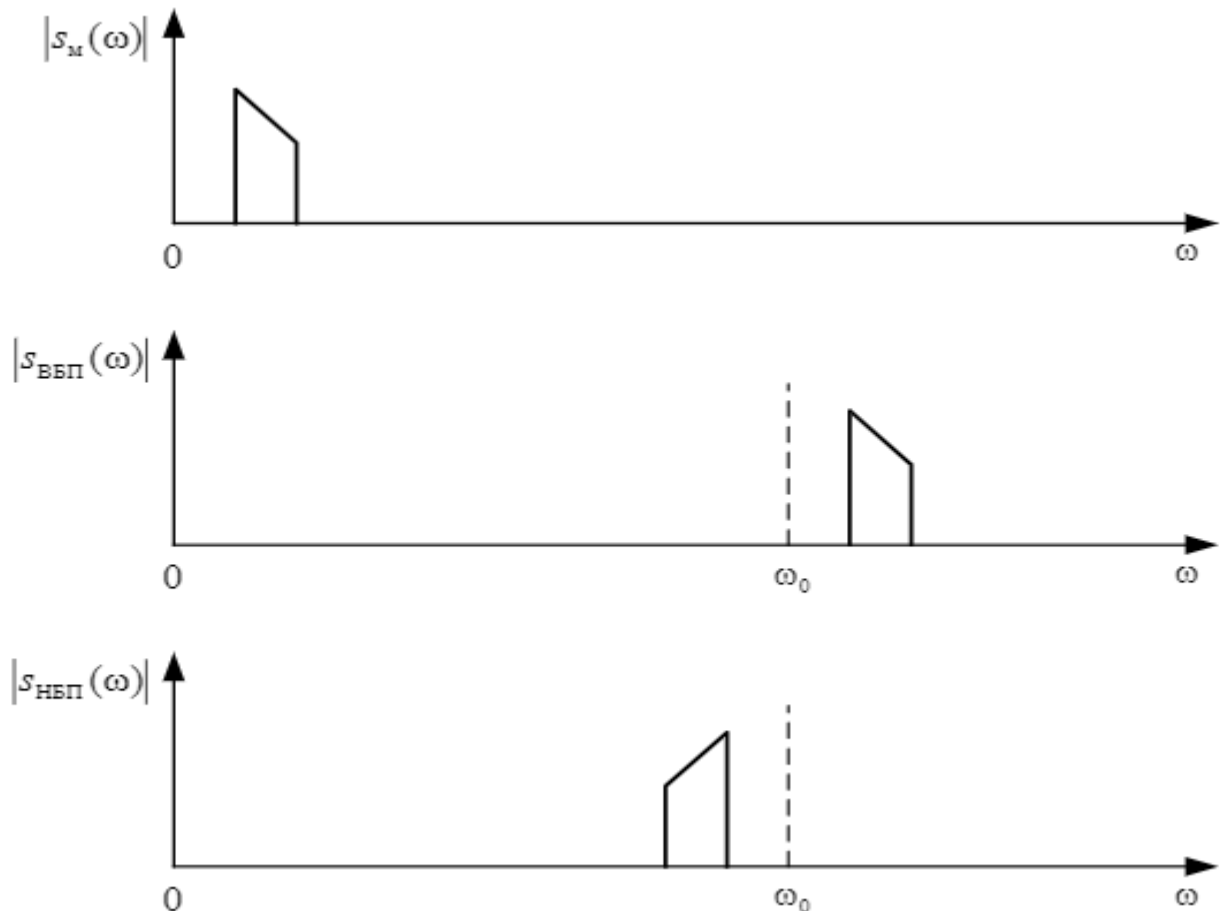

Рисунок 8 – Структурная схема формирователя однополосного сигнала

Амплитудная огибающая однополосного сигнала не похожа на модулирующий низкочастотный сигнал. Для того чтобы убедиться в этом, возьмем в качестве модулирующего сигнала, состоящий из суммы двух гармонических сигналов.

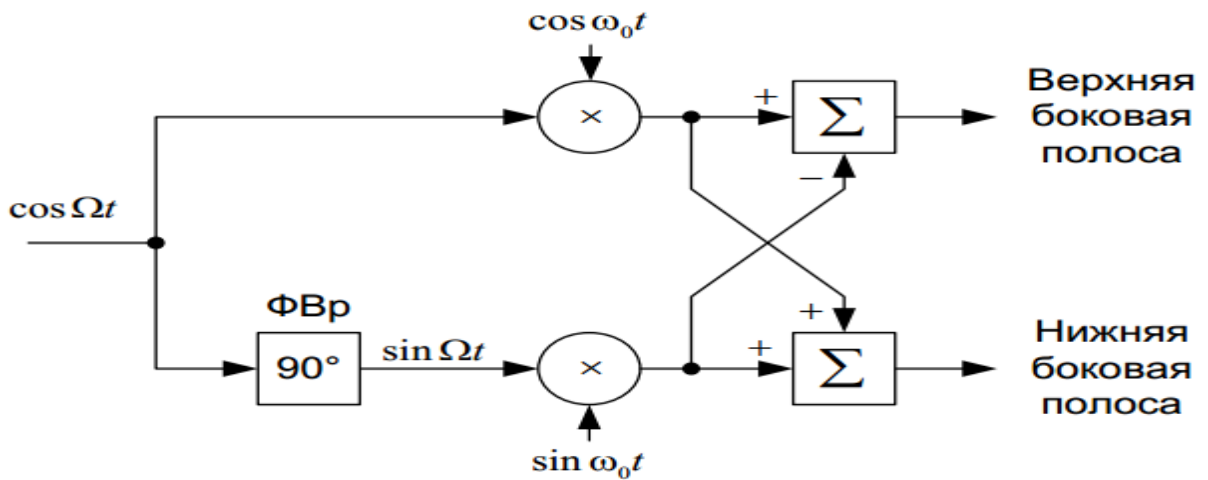

Рисунок 9 – Однополосная модуляция: модулирующий сигнал (первый сверху), квадратурное дополнение модулирующего сигнала (второй сверху), сигнал верхней боковой полосы (третий сверху), сигнал нижней боковой полосы (снизу)

Однополосная модуляция находит широкое применение в технике профессиональной радиосвязи. Демодуляция однополосного сигнала возможна методом синхронного детектирования:

$$\begin{aligned} y(t) &= s_{SSB}(t) \cos \omega_0 t = (x(t) \cos \omega_0 t \pm x_{\perp}(t) \sin \omega_0 t) \cos \omega_0 t = \\ &= \frac{1}{2} x(t) + \frac{1}{2} x(t) \cos 2\omega_0 t \pm \frac{1}{2} x_{\perp}(t) \sin 2\omega_0 t. \end{aligned}$$

Результат умножения содержит два слагаемых. Первое – модулирующий сигнал, второе – однополосный сигнал на удвоенной несущей частоте.

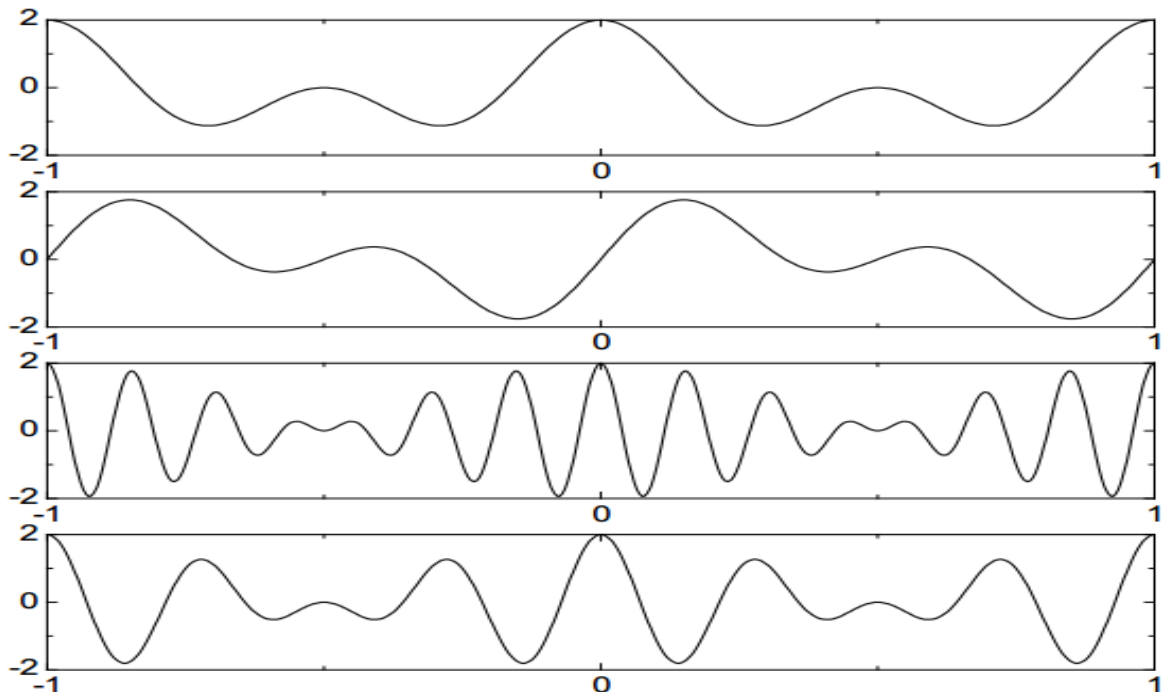

Рисунок 10 – Демодуляция однополосного сигнала: результат умножения на несущее колебание (пунктир), отфильтрованный сигнал (сплошная линия)

Искажения, возникающие при наличии фазового или частотного сдвига опорного колебания, проявляются не так, как в случае демодуляции АМ. В случае фазового сдвига опорного сигнала:

$$\begin{aligned} y(t) &= s_{SSB}(t) \cos(\omega_0 t + \varphi) = (x(t) \cos \omega_0 t \pm x_{\perp}(t) \sin \omega_0 t) \cos(\omega_0 t + \varphi) = \\ &= \frac{1}{2} (x(t) \cos \varphi \pm x_{\perp}(t) \sin \varphi) + \frac{1}{2} (x(t) \cos(2\omega_0 t + \varphi) \pm x_{\perp}(t) \sin(2\omega_0 t + \varphi)). \end{aligned}$$

Низкочастотная составляющая представляет собой линейную комбинацию сигнала и его квадратурного дополнения. Со спектральной точки зрения это означает фазовый сдвиг всех частотных компонент на угол φ .

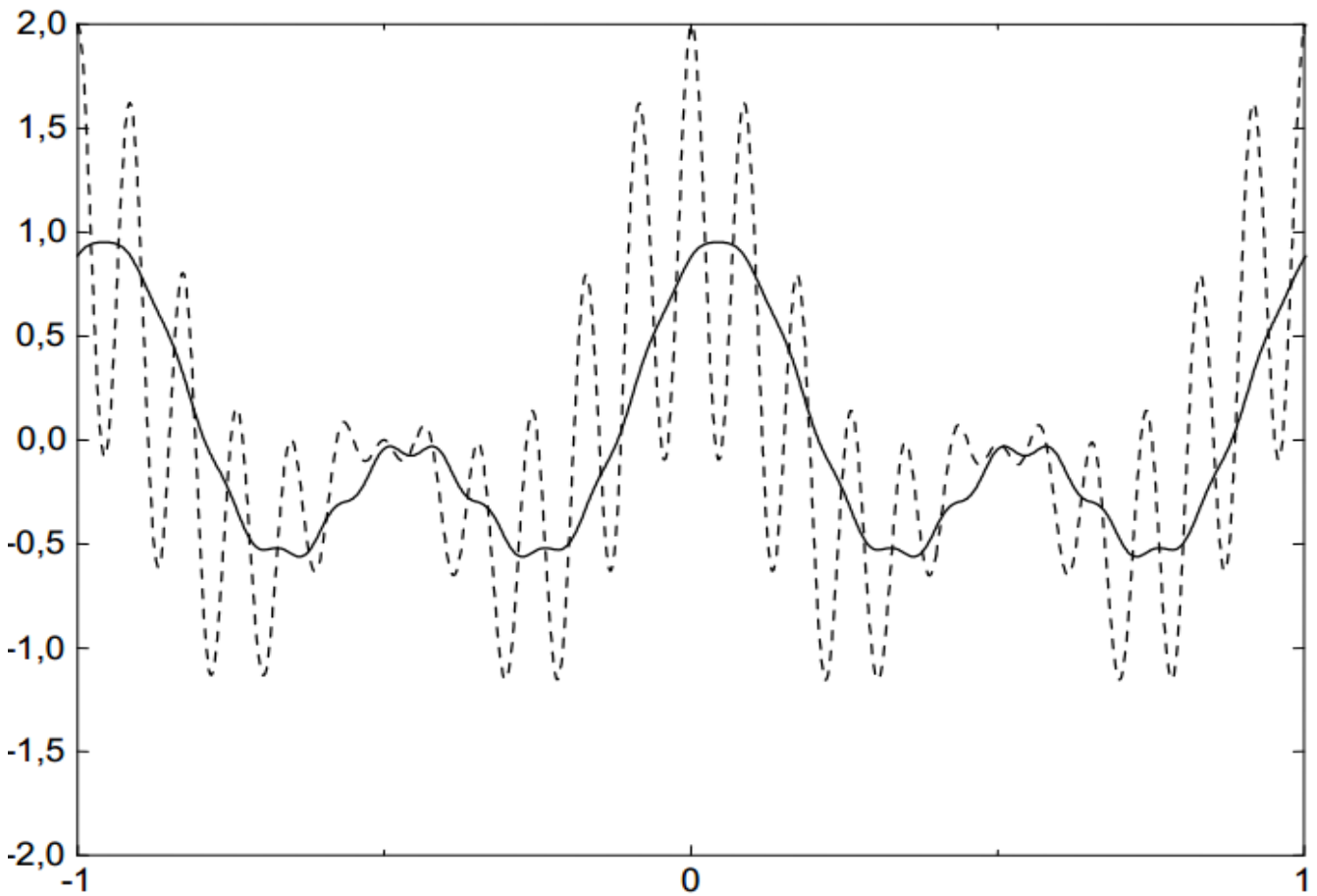
Форма сигнала при этом, конечно же, искажается. Приемлемы эти искажения или нет, зависит от характера передаваемого сигнала. Например, человеческое ухо не чувствительно к фазовым искажениям, поэтому в речевом сигнале искажения такого рода будут незаметны.

В случае частотного сдвига опорного колебания:

$$y(t) = s_{SSB}(t) \cos(\omega_0 + \Delta\omega)t = \frac{1}{2}(x(t) \cos \Delta\omega t \pm x_{\perp}(t) \sin \Delta\omega t) + \frac{1}{2}(x(t) \cos(2\omega_0 + \Delta\omega)t \pm x_{\perp}(t) \sin(2\omega_0 + \Delta\omega)t).$$

Низкочастотная составляющая представляет собой однополосный сигнал с несущей частотой $\Delta\omega$. С частотной точки зрения это означает сдвиг спектра на $\Delta\omega$. Это более серьезные искажения, которые приводят изменению тембра передаваемой речи. Иногда такие искажения используются преднамеренно, например, когда из мужского голоса нужно сделать детский.

4 Содержание работы и порядок выполнения

Собрать экспериментальную установку для исследования АМ сигналов, изображенную на рисунке 11.



Рисунок 11 – Схема экспериментальной установки
V1 – амплитудный модулятор, XSA1 – анализатор спектра,
XSC1 – осциллограф

Для настройки амплитудного модулятора необходимо произвести двойной щелчок левой кнопкой мыши по функциональному блоку V1. Появляется диалоговое окно AM_VOLTAGE параметров амплитудного модулятора (рисунок 12).



Рисунок 12 – Ввод параметров АМ напряжения

В появившемся окне панели AM_VOLTAGE во вкладке Value (Величина) ввести параметры АМ напряжения:

- амплитуда несущего колебания (CarrierAmplitude) $v_c = 5V$ ($U_0 = 5B$);
- частота несущего колебания (CarrierFrequency) $f_c = 100\text{kHz}$ ($f_0 = 100\text{kHz}$);
- коэффициент модуляции (ModulationIndex) $m = 0,3$;
- частота модуляции (Intelligence Frequency) $F_M = 20\text{kHz}$ ($F_M = 20\text{кГц}$) колебания, имитирующего низкочастотный модулирующий сигнал.

Установите элементы регулировки анализатора спектра в положения (рисунок 13):

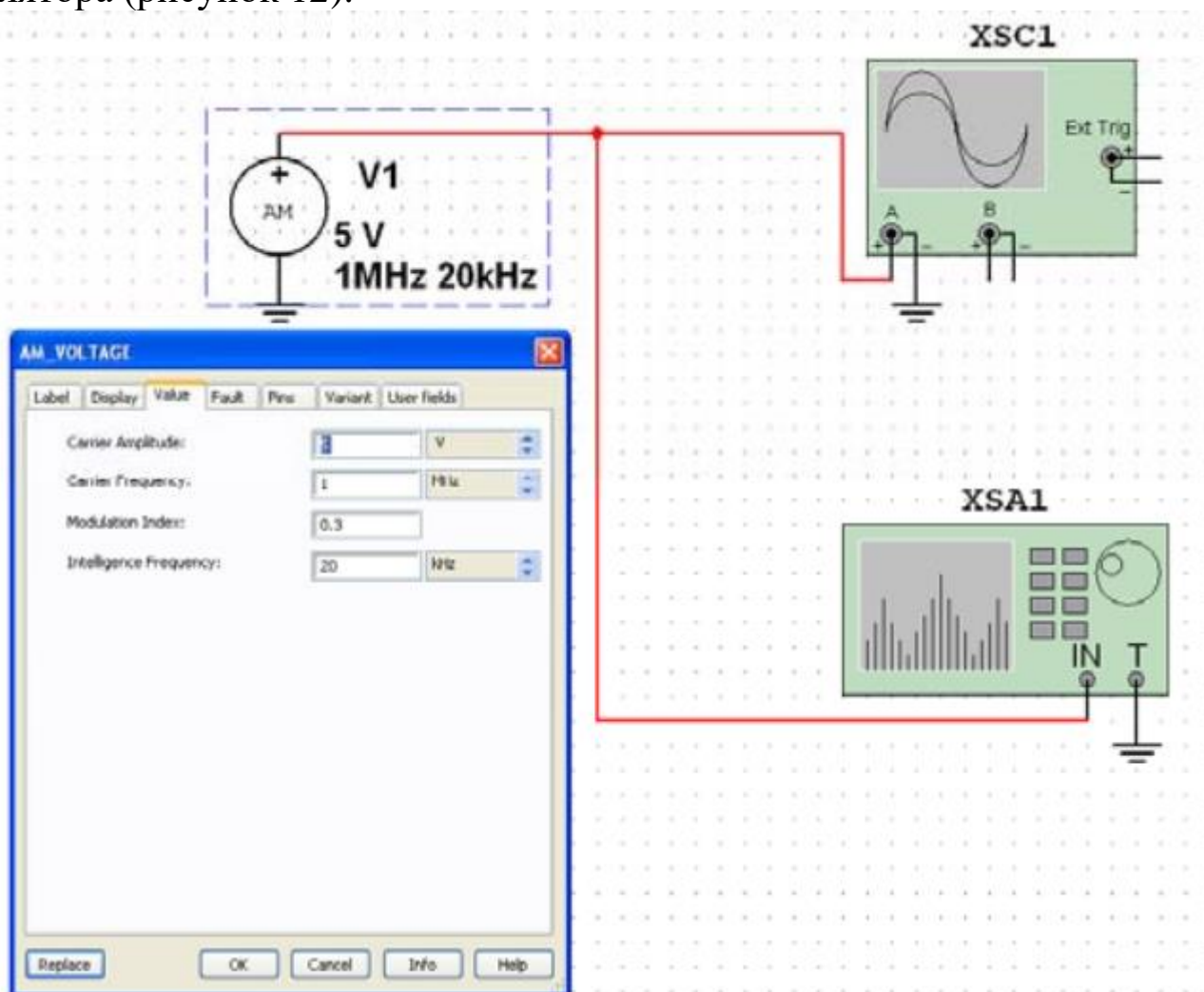
Диапазон частот (Span): 80 kHz.

Начало (Start): 960 kHz.

Граница (End): 1,04 MHz.

Чувствительность (Range): 1 V/Div (В/дел).

Разрешение (Resolution freq): 200 Hz.

Вкладка Set: число точек разложения БПФ (FFTpoints): 8192.



Рисунок 13 – Ввод параметров анализатора спектра

Зафиксируйте форму и спектр сигнала в соответствующем разделе отчета. Сделайте вывод о форме полученного АМ сигнала и его спектре.

Повторите машинный эксперимент при других коэффициентах и частотах модуляции ($m = 0,2; 0,4; 0,6; 0,8; 1; 1,2$ и $F_M=40$ кГц; $F_M=70$ кГц). Полученные графики занесите в соответствующий раздел отчета.

Сделайте вывод о форме АМ сигнала и его спектре. Сравните полученные АМ сигналы с аналогичными кривыми, полученными в предварительном расчете.

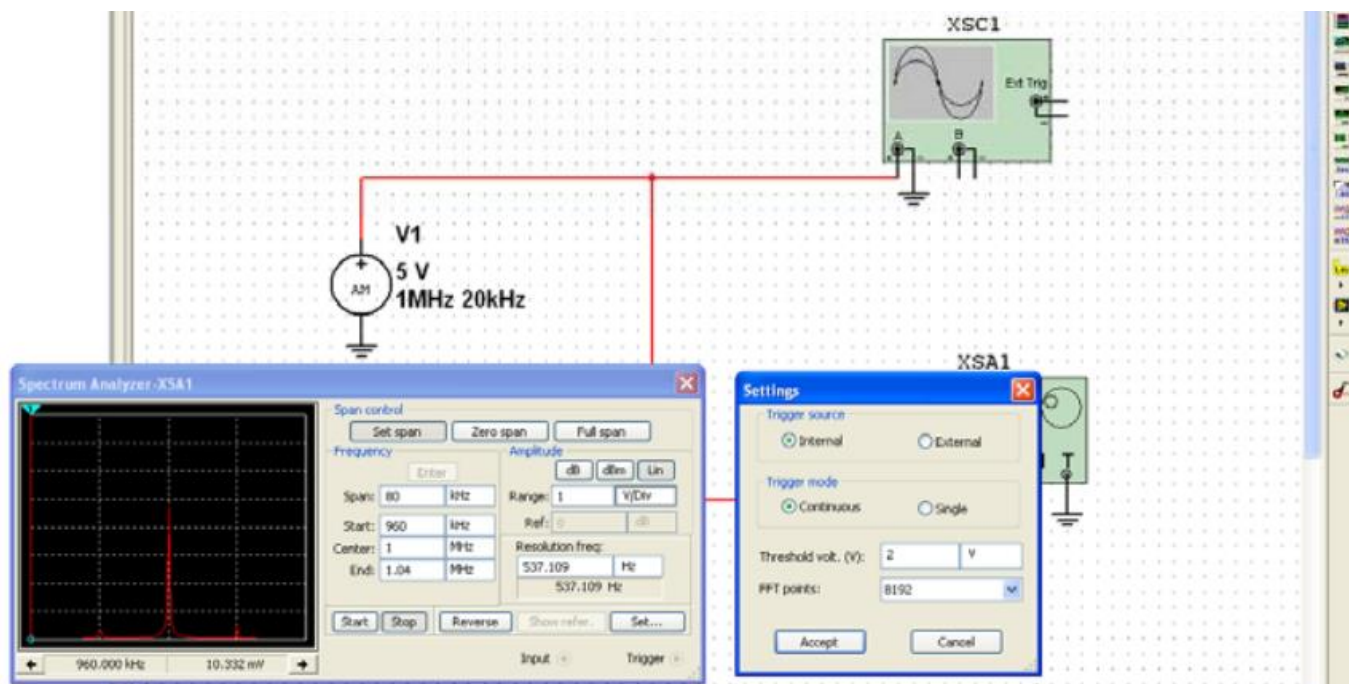
5 Требования к оформлению отчёта по выполнению практической работы

Отчёт должен быть оформлен с помощью редактора MS Word, версии 97 и выше (.doc, .rtf).

Параметры страницы:

- верхнее поле- 2 см;

- нижнее поле- 2 см;
- левое поле- 2 см;
- правое поле- 1 см;
- переплет- 0 см;
- размер бумаги А4;
- различать колонтитулы первой страницы.

Шрифт текста: Times New Roman, 14 пунктов, через 1,5 интервала, выравнивание по ширине, первая строка с отступом 1,25 см. Номер страницы внизу, справа, 14 пунктов.

Несложные формулы должны быть набраны с клавиатуры и с использованием команды «Вставка→Символ». Сложные формулы должны быть набраны в редакторе MathType 6.0 Equation.

Отчёт по выполнению практической работы должен содержать:

- название предмета, номер и название практической работы;
- фамилию и инициалы автора, номер группы;
- фамилию и инициалы преподавателя;
- цель работы;
- перечень используемого оборудования;
- последовательность действий при проведении исследований;
- вывод о проделанной работе;
- ответы на контрольные вопросы;
- дату выполнения и личную подпись.

Результаты различных измерений необходимо представить в виде нескольких самостоятельных таблиц и графиков. Каждая таблица и каждый график должны иметь свой заголовок и исходные данные эксперимента.

При выполнении численных расчетов надо записать формулу определяемой величины, сделать соответствующую численную подстановку и произвести вычисления.

6 Контрольные вопросы

1. Каков спектральный состав АМ сигнала?
2. Как расположены спектральные компоненты АМ сигнала относительно несущей частоты.
3. Покажите, что процесс модуляции связан с переносом спектра сигнала из области низких в область высоких частот?
4. Поясните связь при амплитудной модуляции огибающей сигнала с мгновенным значением низкочастотного модулирующего колебания?

5. Каков принцип работы радиопередатчика с АМ?