

Документ подписан простой электронной подписью  
Информация о владельце:  
ФИО: Мальнева Юлия Андреевна  
Должность: Заведующий кафедрой  
Дата подписания: 07.09.2024 20:56:07  
Уникальный программный ключ:  
906c96d7f2988196b87f4d710bc02fbaf9772072

МИНОБРНАУКИ РОССИИ  
Юго-Западный  
государственный университет

УТВЕРЖДАЮ:  
Заведующий кафедрой  
дизайна и индустрии моды

Ю.А.Мальнева

(подпись)

«07»

06

2024г.

ОЦЕНОЧНЫЕ СРЕДСТВА  
для текущего контроля  
успеваемости  
и промежуточной аттестации  
обучающихся по дисциплине

Конструктивное  
моделирование одежды  
(наименование дисциплины)

29.03.05 Конструирование изделий лёгкой промышленности  
(код и наименование ОПОП ВО)

Курс – 20 24

# 1 ОЦЕНОЧНЫЕ СРЕДСТВА ДЛЯ ТЕКУЩЕГО КОНТРОЛЯ УСПЕВАЕМОСТИ

## 1.1 ВОПРОСЫ ДЛЯ КОЛОКВИУМА

*Раздел (тема) 1 дисциплины «Введение. Общие принципы конструктивного моделирования одежды»*

1. Что изучает дисциплина «конструктивное моделирование»?
2. В чем заключаются основные отличия следующих направлений моделирования одежды: «художественное моделирование» и «техническое моделирование»?
3. Поясните развернуто содержание понятия «художественное моделирование»?
4. Поясните развернуто содержание понятия «техническое моделирование»?
5. Какую роль играет конструктивное моделирование при проектировании одежды?
6. Какие разделы содержит конструктивное моделирование?
7. Какие инженерные методы реализуются на этапе анализа и модельной проработки нового ассортимента одежды в условиях производства?
8. Какое место в блоке дисциплин специальной подготовки по направлению «конструирование изделий легкой промышленности» занимает дисциплина «конструктивное моделирование одежды»?
9. Каковы общие принципы данной дисциплины в разрезе профессиональной подготовки?
10. Связь с какими дисциплинами подготовки по специальности и какие профессиональные знания и умения необходимы для изучения конструктивного моделирования одежды?
11. Какова основная цель курса конструктивное моделирование одежды?
12. Каковы задачи дисциплины конструктивное моделирование одежды?
13. На каком этапе проектирования и внедрения нового ассортимента одежды применяются методы конструктивного моделирования?
14. В системе разработки конструкторской документации какое место с учетом последовательности проектирования одежды занимает конструктивное моделирование?
15. Что является исходной информацией для разработки модельной конструкции?
16. Какие виды дефектов оболочки одежды относят к дефектам конструктивного моделирования?

17. Назовите причины возникновения дефектов моделирования, возникающим в процессе применения способов и приемов конструктивного моделирования?

18. Относятся ли дефекты динамического соответствия к группе дефектов моделирования?

19. Что позволяют учесть знания причин возникновения дефектов динамического несоответствия на этапе проработки модельных особенностей?

20. Как применяются знания эргономики человека в процессе изучения конструктивного моделирования одежды?

21. В чем отличие конструктивных и декоративных линий членения, элементов формообразования?

22. Поясните связь курсов «дизайн одежды» и «конструктивное моделирование»?

23. Объясните связь объемно-пространственной структуры — конструкции - со свойствами материалов.

24. Перечислите геометрические характеристики формы одежды.

25. Какие вы знаете способы получения модельного разнообразия?

26. Какова последовательность изучения моделей по их эскизу?

27. Для чего необходимо изучение поперечного и продольного масштаба?

28. Какие линии определяются на техническом эскизе модели?

29. Чем определяется композиционное построение моделей?

30. Как проводится художественно-конструктивный анализ формы поверхности разрабатываемых изделий?

***Раздел (тема) 2 дисциплины. «Методы конструктивного моделирования без изменения формы исходной конструкции»***

1.

2. В чем отличия понятий конструктивные и конструктивно-декоративные элементы?

3. Какие средства разработки поверхности форм одежды Вы знаете?

4. Какие Вы знаете методы трансформации конструктивных и конструктивно-декоративных элементов?

5. Какие швы (конструктивные элементы) относятся к группе конструктивно-декоративные швы?

6. Назовите конструктивные элементы, которые относятся к группе функционально- декоративных элементов?

7. Какие конструктивные элементы относятся к группе плоских и объемно-декоративных элементов?

8. Рельефы и кокетки к какому виду конструктивных элементов (членений) относятся?

9. В чем отличие рельефного шва от шва рельефа?

10. Как связан тип и месторасположение застежки (центральная, двубортная, смещенная и т.д.) с силуэтной формой и объемом одежды?
11. Какие виды застежек по технологии обработки Вы знаете?
12. Приведите сравнительные анализ основных видов застежек с учетом эргономических требований к конструкции?
13. Какие виды карманов по технологии обработки Вы знаете?
14. Приведите сравнительные анализ основных видов классификации карманов с учетом эргономических требований к конструкции?
15. Дайте определение понятия «кокетка».
16. Перечислите требования к выполнению моделирования застежек.
17. От каких факторов зависит ширина борта в изделиях с центральной и смещенной застежкой?
18. Приведите формулу расчета ширины борта в изделиях с однобортной застежкой.
19. Приведите формулу расчета ширины борта в изделиях с полуторобортной/двубортной застежкой.
20. Какие унифицированные детали одежды Вы знаете?
21. Назовите размеры конструктивных параметров и месторасположения, необходимые для проектирования входа в боковой карман?
22. Назовите размеры конструктивных параметров и месторасположения, необходимые для проектирования входа в нагрудный карман?
23. Какие существуют способы перевода нагрудной вытачки, в чем они заключаются?
24. Какие варианты оформления сторон нагрудных вытачек вы знаете?
25. Как определяют линию новой вытачки на ИК?
26. Для чего в продольном рельефе отклоняют линию его верхней части в сторону проймы?
27. Чем отличается конструкция полочки при переносе верхней вытачки в швы, проходящие и непроходящие через центр раствора исходной вытачки?
28. Чем обусловлена необходимость проектирования короткой вытачки от рельефа к центру выпуклости, в отдельных случаях при моделировании лифа?
29. Какова последовательность разработки модельных элементов полочки мужского пиджака?
30. В чем заключается различие в расположении петель и пуговиц в изделиях различных силуэтов?
31. Как определяют длину петли, зная диаметр пуговицы?
32. Как определяют расположение петель в изделии с центральной и смещенной бортовыми застежками?
33. Для чего при наметке петель их смещают в сторону борта относительно линии полузаноса?

**Раздел (тема) 3 дисциплины: «Методы конструктивного Моделирования с изменением силуэта (без изменения объемной формы в плечевой области по линии груди)»**

1. Что понимают под трансформацией (модификацией) исходной конструкции в модельную?
2. В чем заключается трансформация боковых и плечевых швов с целью изменения силуэтной объемной формы?
3. В чем отличие следующих способов модификации вытачек: раз моделирование вытачки и моделирование вытачки?
4. Назовите критерии отбора исходной конструкции для преобразования ее в модельную.
5. Какие методы конструктивного моделирования применяют при моделировании с изменением силуэта (без изменения объемной формы в плечевой области по линии груди)?
6. Какие свойства материала определяют пластику формы?
7. Что такое рельеф поверхности формы?
8. Как влияет рельеф поверхности формы на выбор методов формообразования?
9. Назовите средства формирования пластики поверхности в местах сопряженности частей формы.
10. Какие Вы знаете способы формирования рельефа поверхности формы оболочки одежды?
11. Влияет ли горизонтальное членение стана изделия по линии талии на силуэт одежды?
12. Можно ли изменить силуэтную форму изделия, изменив конфигурацию, количество и местоположение модельных членений (боковых швов), оставив без изменения величину заложенных композиционных прибавок?
13. Влияет ли конфигурация конструктивно-декоративных линий (членений) на восприятие объема оболочки? Приведите примеры.
14. Расскажите в чем отличие конического и параллельного расширения и заужения деталей одежды.
15. Что такое параллельно-коническое расширение деталей?
16. Назовите требования контроля выполнения конического и параллельного расширения
17. Назовите требования контроля выполнения конического и параллельного заужения деталей.
18. Приведите алгоритм действий выполнения параллельно-конического расширения.
19. Какие методы проектирования юбок различных форм Вы знаете?
20. Дайте сравнительный анализ применения расчетно-графического метода и муляжного метода для получения развертки модельной конструкции прямой юбки.

21. Дайте сравнительный анализ применения расчетно-графического метода и муляжного метода для получения развертки модельной конструкции конической юбки.

22. Перечислите, что относится к исходной информации для построения модельной конструкции юбки «годе»?

23. Приведите значения поправочных коэффициентов для расчета конструктивных параметров следующих конических юбок: «солнце», «полусолнце», «клевш», «колокол»

24. Назовите конструктивные отличия элементов «волан» и «оборка». Какие методы моделирования применяют для их проектирования?

25. Какие методы моделирования применяют для проектирования рукавов «Окорок»?

26. Какими конструктивными элементами и швами можно изменить ширину рукава внизу?

27. С применением каких способов и методов моделирования выполняют преобразование оката втачных рукавов: изменение высоты оката, сборка или складки по линии оката, расширение «головки» рукава?

28. Назовите требования контроля при разработке конструкции юбок со складками.

29. Какие существуют ограничения на величину припуска расширения детали по линии низа?

30. Какие есть ограничения возможности создания гладких конических форм в одежде из текстильных материалов?

31. Приведите значение величины конусности фалды в градусах для предельно возможной конической формы.

32. Зависит ли значение конусности от продольной длины детали и жесткости материала?

***Раздел (тема) 4 дисциплины: «Проектирование воротников. Требования к конструкции воротников. Классификация воротников».***

1. Какие виды воротников вам известны?

2. Какие параметры воротника существенно влияют на его форму? Каков характер этой зависимости?

3. Каковы особенности построения отложных воротников для изделий с лацканами?

4. Какие параметры отложного воротника для изделий с лацканами влияют на степень его прилегания к шее?

5. Что такое паспорт пиджачного воротника. Какие сведения должен содержать этот документ?

6. Какие виды отделки горловины вы знаете?

7. Можно ли отнести воланы и кокилье к группе воротников?

8. Опишите зависимость следующих характеристик конструкции воротника: конфигурация, величина прогиба (изгиб) среза стойки и степень прилегания воротника к шее.



9. Назовите основные параметры контроля конструкции воротника при получении развертки его деталей муляжным методом.
10. В каких случаях рекомендовано проектировать вытачку по линии (параллельно линии) перегиба лацкана воротника?
11. Чем отличается тип горловины/застежки — открытая и закрытая?
12. В чем особенность построения чертежей плосколежащих воротников?
13. Заложена ли в конструкциях у плосколежащих воротников высота стойки?
14. Является ли копушон воротником (ответ обоснуйте)?
15. Назовите исходную информацию для разработки конструкции копушона?
16. Какие дополнительные размерные признаки снимают для проектирования капюшонов?
17. Приведите основные формулы расчета, необходимые для разработки конструкции копушона из двух деталей (с 1 продолжным швом).
18. Приведите основные формулы расчета, необходимые для разработки конструкции копушона из трех деталей (с 1 продолжной и 2-мя боковыми).
19. Укажите рекомендованные значения высоты стойки для стояче-отложного пиджачного воротника — для пиджака/для пальто?
20. Какими факторами ограничена ширина отлета при проектировании цельнокроенного воротника покрова «шаль»?
21. Как с учетом особенностей технологии изготовления связаны параметры длины горловины спинки и полочки с длиной среза стойки стояче-отложных воротников?
22. Что понимают под сопряженностью срезов деталей горловины полочки и спинки?
23. Приведите пример, когда применение муляжного способа для разработки конструкции воротника обусловлено необходимостью экономического характера — материалосбережение.
24. Как различают воротники по способу соединения с горловиной?
25. Исходные данные для построения воротников?
26. Как определяется величина в см. при соотношении высоты стойки воротника и длина среза стойки?
27. В каких случаях обосновано применение расчетно-графического метода разработки конструкции воротника?
28. В каких случаях обосновано применение муляжного метода разработки конструкции воротника?
29. Какие виды конструкций воротников можно отнести к унифицированным деталям или конструктивно-технологическим узлам?
30. Влияет ли конфигурация и модельное оформление среза отлета воротника на прилегание воротника к одеваемой поверхности, качество посадки?

***Раздел (тема) 5 дисциплины: «Методы проектирования различных конструктивных форм с использованием дополнительных линий членения. Моделирование драпировок».***

1. Какие правила перевода верхней нагрудной/плечевой вытачки Вы знаете?
2. Какие Вы знаете методы проектирования конических, складчатых конструктивных форм?
3. Назовите характерные особенности формообразования моделей одежды с подрезами и драпировками.
4. Перечислите свойства материалов, которые необходимо учитывать при выборе элементов формообразования при моделировании драпировок.
5. Что называют дополнительными членениями и для чего они нужны?
6. В каких случаях применяются дополнительные линии членения?
7. Что такое простая драпировка?
8. Что понимают под сложной драпировкой?
9. Назовите основные отличия простой и сложной драпировок.
10. В каких случаях рекомендовано введение нескольких дополнительных линий членения?
11. Перечислите методы модификации исходной конструкции в модельную конструкцию с драпировками.
12. Какие Вы знаете приемы контроля при выполнении этапов модификации (преобразовании) исходной конструкции в модельную конструкцию с драпировками.
13. Проверка сопряженности срезов деталей модельной конструкции после проведения моделирования драпировок.
14. Что такое дефекты моделирования? Приведите примеры.
15. Как изменяются продольные и поперечные размеры конструктивного участка после размоделирования исходной конструкции в модельную конструкцию с драпировкой?
16. Какие меры контроля продольных и поперечных параметров детали используют для конечного уточнения и оформления контуров деталей модельной конструкции с драпировкой?
17. В чем заключается подготовка шаблона исходной конструкции к моделированию драпировок?
18. Какие требования к оформлению чертежа деталей модельной конструкции с драпировкой необходимо соблюдать?
19. В чем состоят особенности моделирования вытачек, переходящих в драпировки?
20. При проектировании асимметричных драпировок, проходящих вертикально/диагонально по всей поверхности детали платья обязательно вводить вспомогательное членение линии талии?
21. Чем обусловлено применение дополнительной основы/подкладки стана или лифа изделия при проектировании объемных драпировок?
22. Почему перед этапом моделирования драпировок обязательно выполняется технический эскиз проектируемой модели?



23. Зачем конструктор делает масштабирование (пропорционирование) на техническом рисунке изделия с драпировкой?

24. В каком случае и зачем на технический эскиз изделия с драпировками наносят дополнительные и вспомогательные линии?

25. Как проявляется в оболочке одежды если раскрой деталей выполнен под углом к нитям основы ткани?

26. Нужно ли учитывать направление долевой нити при расположении на чертеже линий складок драпировки?

27. Как при крое «по косой» учитываются продольные и поперечные приращения размеров детали при разработке драпировки в модельной конструкции?

28. Как может быть использован способ формообразования «винтовой крой» для получения разнонаправленных складок и драпировок?

29. Что такое «лучевая» драпировка?

30. Укажите минимальное значение глубины складки для жестких, сухих маткриалов.

***Раздел (тема) 8 дисциплины: «Особенности разработки конструкции рукава покроя реглан».***

1. Что понимают под модифицированной проймой покроя реглан?

2. Для чего выполняется прием полного или частичного раз моделирования вытачек при разработке модельной конструкции рукава реглан?

3. Как связаны конструктивные параметры проймы и рукава реглан?

4. Можно ли на основе одной проймы получить разнообразие модельных конструкций рукава-реглан?

5. Опишите зависимость ширины рукава-реглан и его высоты оката.

6. Почему при разработке нового покроя производится уточнение балансов БК?

7. Как изменяется соотношение между высотой оката рукава реглан и параметрами проймы при ее углублении?

8. Почему расширение рукава сопровождается углублением проймы?

9. По каким направлениям рекомендовано осуществление раз моделирования нагрудной вытачки при моделировании стана изделия с учетом покроя рукава реглан?

10. По каким направлениям рекомендуют перенос или раз моделирование плечевой вытачки при моделировании стана изделия с рукавом реглан?

11. Какие факторы определяют характер преобразований БК втачного рукава в рукав реглан?

12. Каким образом обеспечивается повышение оката рукава реглан с учетом его формы?

13. Какие преобразования необходимо осуществить с окатом рукава-реглан мягкой формы в изделии с углубленной проймой?

14. Каким образом может быть размоделирована локтевая вытачка в рукаве реглан?

15. Дайте характеристику покрою рукава «нулевой реглан». Какие конструктивные и технологические ограничения для проектирования данного вида рукавов существуют?

16. В каком случае рекомендовано располагать вертикально локтевую вытачку на детали рукава?

17. Перечислите характеристики, которые определяют форму плечевого ската и верхней линии реглана по опорной поверхности рукава?

18. Перечислите дефекты посадки, которые являются условнодопустимыми в изделиях с рукавом-реглан.

19. Шаблон конструкции втачного рукава может быть использован как исходная конструкция для разработки реглана?

20. Какие параметры исходной конструкции рукава ограничивают степень ее преобразования в модельную конструкцию рукава реглан другого объема и покроя?

21. Относится ли рукав-погон, полуреглан и арочный рукав к группе рукавов реглан?

22. Объясните особенности проектирования рукава реглан для ассортимента верхней одежды из кожи и меха.

23. Обоснуйте предельные рекомендованные значения высоты оката рукава-реглан в см.

24. Укажите величину прибавки на удлинение проймы рукава реглан с учетом введения плечевой накладки.

25. Можно ли использовать шаблон конструкции втачного рукава для рукава реглан с двумя и более швами?

26. Как влияет изменение угла наклона плечевого ската и угла отведения верхнего среза реглана на изменение бокового баланса изделия?

27. Влияет ли изменение силуэта изделия в процессе преобразования исходной конструкции в модельную на значения балансов?

28. Для чего делается перевод плечевого шва со спинки в сторону полочки при увеличении объема изделия?

29. Как проводится контроль конструктивных параметров рукава в процессе его модификации?

30. Какие рекомендации по оформлению линии реглана?

***Раздел (тема) 9 дисциплины: «Моделирование цельнокроеного рукава классической и мягкой формы».***

1. Что является основным критерием классификации покроя рукавов?

2. Какие существуют разновидности конструкции с цельнокроеным рукавом?

3. В чем заключается различие конструктивных решений при разработке изделий покроя цельновыкроенного рукава строгой и мягкой формы?

4. Какие элементы разработанной Вами конструкции соответствуют современному направлению моды?
5. По каким линиям рекомендовано раз моделирование плечевой вытачки для покроя цельнокроенного рукава?
6. По каким направлениям возможно осуществление раз моделирования нагрудной вытачки для покроя цельнокроенного рукава?
7. Что является характерными особенностями для конструкции изделия с цельнокроеным рукавом?
8. Для чего в изделиях с цельнокроеным рукавом боковой шов располагают посередине изделия?
9. Требования к оформлению верхних контурных линий цельнокроенного рукава.
10. По каким параметрам выполняют контроль сопряженности верхних контурных линий цельнокроенного рукава?
11. Почему при разработке нового покроя производится уточнение балансов исходной конструкции?
12. Требования к оформлению нижних контурных линий цельнокроенного рукава.
13. По каким параметрам выполняют контроль сопряженности нижних контурных линий цельнокроенного рукава?
14. Контроль каких параметров необходим на этапе пристраивания (совмещения) частей рукава к спинке и переду?
15. Для чего проектируется ластовица в покрое цельнокроенного рукава?
16. Какие виды цельнокроенных рукавов с ластовицей Вы знаете?
17. Назовите способы геометрического оформления ластовиц?
18. Как влияет наклон рукава на его форму и возможность движения рук?
19. Приведите допустимые значения наклона верхнего среза цельнокроенного рукава умеренного объема, в градусах.
20. Опишите зависимость кривизны нижнего среза цельнокроенного рукава в зависимости от длины бока и уровня предполагаемой проймы?
21. Дайте характеристику покрою и опишите особенности конструкции рукава с ластовицей цельнокроеной с отрезным бочком стана.
22. Дайте характеристику покрою и опишите особенности конструкции рукава с ластовицей цельнокроеной с нижней деталью рукава?
23. Какие предпосылки, кроме модельного разнообразия, являются основанием для объединения деталей ластовицы и отрезного бочка/нижней детали рукава?
24. Укажите величины изменения конструктивных параметров, в см, необходимых для подготовки исходной конструкции в процессе разработки цельнокроенного рукава мягкой формы?
25. Как изменяется композиционный припуск Пг с учетом свободы облегания цельнокроенного рукава мягкой формы?
26. Как зависит выбор объема оболочки, массы изделия и степени свободы движения цельнокроенного рукава от назначения ассортимента

одежды?

27. Какие рекомендуются значения увеличения прибавки на свободу проймы по глубине Пспр для цельнокроеного рукава?

28. На сколько см увеличивают прибавку к обхвату плеча Поп исходной конструкции для цельнокроеного рукава?

29. На какие особенности персонифицированной фигуры необходимо обращать внимание при выборе формы и покроя цельнокроеного рукава?

30. В каких случаях рекомендуется проектирование трехшовной конструкции цельнокроеных рукавов? Какими требованиями к конструкции можно обосновать?

**Шкала оценивания:** 2 балльная.

**Критерии оценивания:**

- 0 баллов, если ответ на вопрос не получен;

- 1 балл, если при ответе на вопрос допущены ошибки в базовой терминологии и основах курса, в примерах и аргументации;

- 2 балла, если при ответе на вопрос демонстрируются знания базовой терминологии и основ курса, приводит примеры, грамотную аргументацию.

Максимальное количество баллов за ответ - 2 балла.

## **1.2 Производственные задачи**

***Раздел (тема) 6 дисциплины: «Промышленное проектирование новых моделей одежды по эскизам и образцам моделей».***

### ***Производственная задача № 1***

Производственная задача для контроля результатов практической подготовки обучающихся:

Выполните моделирование одежды из тканей с геометрическим рисунком, в клетку. Выполните моделирование женского платья заданной модели по следующей схеме: - Разработка технического рисунка. Анализ модельных особенностей. Определение критериев для выбора ИК. Разработка шаблонов МК из ткани с геометрическим рисунком, в клетку, (выполнить в М1:4).

### ***Производственная задача № 2***

С целью внедрения нового ассортимента на конкретном предприятии (возможно предприятие, на котором студент планирует проходить/прошел производственную практику) провести маркетинговые исследования потребительского спроса в данной ассортиментной нише изделий легкой промышленности.

Составить опросный лист/анкету с целью выявления потребительских предпочтений.

Определить группу респондентов: численность выборки, поло-возрастная группа, гендер, сфера занятости и т.д. Провести опрос и обработать результаты. Разработать и обосновать рекомендации.

#### *Производственная задача № 3*

Производственная задача для контроля результатов практической подготовки обучающихся:

Выполнить расчеты и определить основные конструктивные параметры чертеж исходной модельной конструкции. Используя технический рисунок или фотографию заданной модели применить метод пропорционирования (рассчитать коэффициент подобия).

#### *Производственная задача № 4*

Производственная задача для контроля результатов практической подготовки обучающихся:

Разработать алгоритм и применить методы технического моделирования 1 вида, без изменения силуэтной формы и прилегания по опорной поверхности для разработки модельной конструкции новой модели мужского пиджака в соответствии выполненным с техническим эскизом.

#### *Производственная задача № 5*

Производственная задача для контроля результатов практической подготовки обучающихся:

С целью обновления лекальной базы унифицированных конструктивно-технологических узлов разработать модельную конструкцию и лекала втачного стояче-отложного воротника для верхнего ассортимента одежды на смежные размеро-роста 92-96-100.

#### *Производственная задача № 6*

Производственная задача для контроля результатов практической подготовки обучающихся:

С целью обновления лекальной базы унифицированных конструктивно-технологических узлов разработать производные лекала прорезного кармана «в рамку с клапаном» для ассортимента мужской плечевой одежды на смежные размеро-роста 96-100-104.

#### *Производственная задача № 7*

Производственная задача для контроля результатов практической подготовки обучающихся:

Выполните моделирование одежды из тканей с геометрическим рисунком, в полоску. Выполните моделирование женского платья заданной модели по следующей схеме: - Разработка технического рисунка. Анализ

модельных особенностей. Определение критериев для выбора ИК. Разработка шаблонов МК из ткани с геометрическим рисунком, в полоску, (выполнить в М1:4).

#### *Производственная задача № 8*

Производственная задача для контроля результатов практической подготовки обучающихся:

С использованием схем типовых деталей членения разработать и построить (оформить) детали стана женского платья с рельефами: - пятишовная конструкция, шестишовная конструкция. Обосновать с точки зрения предложенных для пошива материалов.

#### *Производственная задача № 9*

Производственная задача для контроля результатов практической подготовки обучающихся:

По фотографии одежды заданного ассортимента выполните определение пластических свойств материала, конусности, способности к образованию фалд. Расчет данных характеристик выполнить посредством метода пропорционирования, с применением коэффициента подобия.

#### *Производственная задача № 10*

Производственная задача для контроля результатов практической подготовки обучающихся:

Создать 10-12 эскизов для коллекции или промышленной серии моделей детских комплектов верхней одежды — курток и полукомбинезонов.

#### *Производственная задача № 11*

Производственная задача для контроля результатов практической подготовки обучающихся:

С целью разработки серии моделей женских платьев, отличающихся высоким коэффициентом конструктивно-технологической связи и преемственности, используя модифицирование типовой базовой конструкции, получить модельно-конструкторские комбинации, насыщение моделей конструктивно-декоративными элементами.

#### *Производственная задача № 12*

Производственная задача для контроля результатов практической подготовки обучающихся:

Используя разнообразие методов технологической обработки, которая обеспечивает широкий диапазон различных отделок, декоративных строчек и швов, предложить на примере детской куртки из джинсовой ткани варианты конструктивно-технологического решения с объединением деталей и



сокращением числа технологических операций. Оформить предложение и обосновать выбор инженерного решения или решений.

### *Производственная задача № 13*

Производственная задача для контроля результатов практической подготовки обучающихся:

На примере ассортимента брюк «джогер» для мальчика разработать модельное решение четырехшовной конструкции с различным расположением вертикальных конструктивных швов: типовое — 2 боковых и 2 шаговых шва; нетиповое — 2 передних и 2 два задних средних шва.

### *Производственная задача № 14*

Производственная задача для контроля результатов практической подготовки обучающихся:

Разработать семейство моделей женских брючных костюмов из трикотажного полотна — футер 2ниточный в стиле спорт-street с использованием модульной системы проектирования. Дополнить конструктивно-декоративными элементами отделки с использованием технического оснащения конкретного предприятия.

### *Производственная задача № 15*

Производственная задача для контроля результатов практической подготовки обучающихся:

Размоделировать исходную конструкцию стана и втачного рукава женской основы размера 164-96-104 для получения модельного разнообразия халатов из «вафельного» или махрового х/б полотна для отельного бизнеса. Работу выполнять с учетом интервала межразмерного безразличия.

### *Производственная задача № 16*

Производственная задача для контроля результатов практической подготовки обучающихся:

Применить конструктивные средства моделирования и использование различных по фактуре, цветовому решению, рисунку тканей для основных деталей и комплектующих отделочных материалов, фурнитуры с целью получения в разрабатываемой серии моделей большого разнообразия при незначительном изменении конструкции основных деталей.

### *Производственная задача № 17*

Производственная задача для контроля результатов практической подготовки обучающихся:

Разработать модельную конструкцию брюк клеш для девочки размер 104-52 с использованием лекальной базы предприятия.

#### *Производственная задача № 18*

Производственная задача для контроля результатов практической подготовки обучающихся:

Разработайте на одной конструктивной основе с применением конического и параллельного методов моделирования три или более моделей юбок со складками. Учитывайте конусность, драпируемость и пластические свойства предложенных на предприятии материалов.

#### *Производственная задача № 19*

Производственная задача для контроля результатов практической подготовки обучающихся:

С целью получения модельного разнообразия ассортимента и учетом эргономических характеристик/динамических поз разработайте модельную конструкцию мужской сорочки спортивного ассортимента, используя элементы моделирования различных по форме кокеток на полочке и спинке.

#### *Производственная задача № 20*

Производственная задача для контроля результатов практической подготовки обучающихся:

Разработайте и обоснуйте наиболее эффективную конструкцию объемно-пространственной формы юбки с гладкой конической формой из очень жёсткой ткани.

***Раздел (тема) 7 дисциплины: «Методы конструктивного Моделирования с изменением силуэта, изменением объемной формы в плечевой области по линии груди».***

#### *Производственная задача № 1*

Производственная задача для контроля результатов практической подготовки обучающихся:

Предложите меры усовершенствования способов проектирования различных кроев одежды с использованием методов типового проектирования новых моделей в условиях конкретного предприятия, его материально-технического оснащения, выпускаемого ассортимента.

#### *Производственная задача № 2*

Выполните преобразование модельной конструкции полочки и спинки женской одежды без плечевой и нагрудной вытачек. На основе разработанной

конструкции предложите варианты различных силуэтов — прямой, а-образный, о-образный, трапеция с основанием вверх.

### *Производственная задача № 3*

Производственная задача для контроля результатов практической подготовки обучающихся:

Используя прием полного или частичного раз моделирования вытачек, получить конструкцию мужского трикотажа для занятий триатлоном из материалов с высоким коэффициентом растяжимости.

### *Производственная задача № 4*

Производственная задача для контроля результатов практической подготовки обучающихся:

Разработать алгоритм и применить методы технического моделирования 3 вида, с изменением силуэтной формы, объема и прилегания по опорной поверхности для разработки модельной конструкции новой модели модного ассортимента в соответствии выполненным с техническим эскизом.

### *Производственная задача № 5*

Выявите факторы, влияющие на передне-задний баланс в конструкциях плечевой одежды, поясной одежды детского ассортимента. Укажите как можно скорректировать значение баланса с учетом индивидуальных особенностей данной антропологической половозрастной группы.

### *Производственная задача № 6*

Производственная задача для контроля результатов практической подготовки обучающихся:

Разработать несколько различных конструкций втачного рукава (разного объема в области оката и линии низа) на одной исходной пройме стана женского. Использовать для двух и более изделий разного покрова.

### *Производственная задача № 7*

Выполните преобразование исходной конструкции в модельную для женского жакета в стиле «шанель». Приведите рекомендации по оформлению линии оката рукава для конструкции с укороченной линией плечевого ската. Обоснуйте стилистическое художественно-конструктивное решение.

### *Производственная задача № 8*

Производственная задача для контроля результатов практической подготовки обучающихся:

Выполнить расчеты и определить основные конструктивные параметры чертежа модельной конструкции блузы женской с рукавом с щелевидной проймой. Построить конструкцию блузы из х/б ткани.

#### *Производственная задача № 9*

Разработайте модельную конструкцию женского плаща с углубленной проймой и подплечниками. Ширина рукава на уровне проймы без изменения. Установите сопряженность срезов деталей конструкции в процессе модификации исходной конструкции в модельную. Проведите контроль конструктивных параметров рукава для модифицированной проймы — углубление более 3 см. и введение плечевой накладки

#### *Производственная задача № 10*

Производственная задача для контроля результатов практической подготовки обучающихся:

Проведите преобразование стана и рукава пижамной куртки с учетом потребительских требований к разрабатываемому ассортименту. Используйте шаблон конструкции втачного рукава как исходную конструкцию для разработки рубашечного рукава

#### *Производственная задача № 11*

На базе предприятия с использованием материалов лекального хозяйства конструкторского отдела провести сбор информации и выявить конструктивную зависимость - как изменяется соотношение между высотой оката рукава и высотой замкнутой проймы при ее углублении.

#### *Производственная задача № 12*

Установить зависимость и описать как изменения силуэта изделия, его массы и объема в области опорной поверхности влияют на величину балансов в процессе преобразования исходной конструкции в модельную. Выбрать из предложенных образцов модели с балансowymi нарушениями. Предложить меры устранения дефектов посадки.

#### *Производственная задача № 13*

Производственная задача для контроля результатов практической подготовки обучающихся:

На примере ассортимента предприятия установить предельные минимальные рекомендованные значения высоты оката рубашечного рукава в см. Построить конструкцию куртки-ветровки для мальчика, используя полученные данные.

#### *Производственная задача № 14*

Производственная задача для контроля результатов практической подготовки обучающихся:

Разработать семейство моделей женских блуз без рукавов с различными параметрами модификации проймы: удлиненной линией плечевого ската, ее оформления, конфигурацией срезов, уровнем повышения/понижения, расширения/заужения линии проймы.

#### *Производственная задача № 15*

Производственная задача для контроля результатов практической подготовки обучающихся:

Размоделировать исходную конструкцию стана и втачного рукава женской основы размера 164-96-104 для получения модельного разнообразия халатов из «вафельного» или махрового х/б полотна для отельного бизнеса. Работу выполнять с учетом интервала межразмерного безразличия.

#### *Производственная задача № 16*

Производственная задача для контроля результатов практической подготовки обучающихся:

Применить конструктивные средства моделирования, использовать исходную конструкцию из лекальной базы предприятия для преобразования ее в модельную конструкцию увеличенного объема в области плечевой опорной поверхности с комбинированным покроем трехшовного рукава. Обосновать выбор конструктивного решения в зависимости от предлагаемого ассортимента материала с заданными физико-технологическими свойствами.

#### *Производственная задача № 17*

На примере ассортимента, выпускаемого на предприятии установить основные факторы определяющие характер преобразования базовой конструкции втачного рукава в модельную конструкцию, предложить варианты модельного разнообразия с учетом актуальных тенденций моды и новых свойств современных материалов.

#### *Производственная задача № 18*

Производственная задача для контроля результатов практической подготовки обучающихся:

Разработайте дополнительные конструктивные детали или линии членения в рукаве, позволяющие изменить объем рукава в соответствии с формой и объемом руки конкретного человека. Проверьте результат решения в макете.

### *Производственная задача № 19*

С целью получения модельного разнообразия ассортимента и учетом конфекции материалов в условиях конкретного предприятия разработайте модельную конструкцию комбинезона для девочки средней школьной возрастной группы размер 128-68.

### *Производственная задача № 20*

Производственная задача для контроля результатов практической подготовки обучающихся:

Предложите конструктивные приемы изменения в динамике и статике площади детали оболочки одежды. Выберите из предложенных вариантов один или два решения и разработайте модельную конструкцию с этими конструктивными деталями. Проверьте правильность выполнения и качество посадки оболочки в макете.

### *Производственная задача № 21*

Производственная задача для контроля результатов практической подготовки обучающихся:

По техническому эскизу мужского пиджака разработать паспорт пиджачного воротника в соответствии с требованиями ЕСКД. Привести все характеристики с указанием абсолютных значений в натуральную величину конструктивных параметров, необходимых для построения данного воротника.

### *Производственная задача № 22*

Производственная задача для контроля результатов практической подготовки обучающихся:

Выполните моделирование одежды из тканей с геометрическим рисунком в полоску. Выполните моделирование женского платья заданной модели по следующей схеме: - Разработка технического рисунка. Анализ модельных особенностей. Определение критериев для выбора ИК. Разработка шаблонов МК из ткани с геометрическим рисунком в полоску (выполнить в М1:4).

### *Производственная задача № 23*

Производственная задача для контроля результатов практической подготовки обучающихся:

По фотографии женского платья выполните определение пластических свойств материала, конусности, способности к образованию



фалд. Расчет данных характеристик выполнить посредством метода пропорционирования, с применением коэффициента подобия.

#### *Производственная задача № 24*

По предложенной фотографии женских брюк «палаццо» с применением метода пропорционирования (подобия) выполнить технический рисунок модели. Разработать схему моделирования на основе исходной конструкции прямых брюк. Описать алгоритм, последовательность и количественные параметры моделирования.

#### *Производственная задача № 25*

Выполнить расчеты и построить чертеж исходной модельной конструкции. Используя технический рисунок или фотографию мужского пальто применить метод пропорционирования (рассчитать коэффициент подобия).

Разработать алгоритм и применить методы технического моделирования 1 вида, без изменения силуэтной формы и прилегания по опорной поверхности для разработки модельной конструкции новой модели мужского пиджака в соответствии выполненным с техническим эскизом.

#### *Производственная задача № 26*

Выполните моделирование одежды из тканей с геометрическим рисунком в клетку. Выполните моделирование женского платья заданной модели по следующей схеме: - Разработка технического рисунка. Анализ модельных особенностей. Определение критериев для выбора ИК. Разработка шаблонов МК из ткани с геометрическим рисунком в клетку (выполнить в М1:4).

#### *Производственная задача № 27*

С целью внедрения нового ассортимента на конкретном предприятии (возможно предприятие, на котором студент планирует проходить/прошел производственную практику) провести маркетинговые исследования потребительского спроса в данной ассортиментной нише изделий легкой промышленности.

Составить опросный лист/анкету с целью выявления потребительских предпочтений. Определить группу респондентов: численность выборки, половозрастная группа, гендер, сфера занятости и т.д.

Провести опрос и обработать результаты. Разработать и обосновать рекомендации.

### *Производственная задача № 28*

По готовому образцу юбки покроя «клеш» из крепа выполните определение пластических свойств материала, конусности, способности к образованию фалд. Расчет данных характеристик выполнить для различной степени расклешения (не менее 2 вариантов).

**Шкала оценивания:** 5 балльная.

**Критерии оценивания:**

**5 баллов** (или оценка «отлично») выставляется обучающемуся, если задача решена правильно, в установленное преподавателем время или с опережением времени, при этом обучающимся предложено оригинальное (нестандартное) решение, или наиболее эффективное решение, или наиболее рациональное решение, или оптимальное решение.

**4 баллов** (или оценка «хорошо») выставляется обучающемуся, если задача решена правильно, в установленное преподавателем время, типовым способом; допускается наличие несущественных недочетов.

**3 баллов** (или оценка «удовлетворительно») выставляется обучающемуся, если при решении задачи допущены ошибки некритического характера и (или) превышено установленное преподавателем время.

**0 баллов** (или оценка «неудовлетворительно») выставляется обучающемуся, если задача не решена или при ее решении допущены грубые ошибки.

## **2 ОЦЕНОЧНЫЕ СРЕДСТВА ДЛЯ ПРОМЕЖУТОЧНОЙ АТТЕСТАЦИИ ОБУЧАЮЩИХСЯ**

### **2.1 ТЕМЫ КУРСОВЫХ ПРОЕКТОВ**

1. Разработка модельных конструкций рукавов реглан сложной формы
2. Разработка модельных конструкции втачных рукавов сложных форм
3. Разработка модельных конструкций цельнокроенных рукавов сложной формы
4. Разработка модельных конструкции женских платьев
5. Разработка модельных конструкции женских юбок сложных форм
6. Разработка модельных конструкции женских блузок
7. Разработка модельных конструкций рукавов комбинированного покроя
8. Разработка модельных конструкции женских брюк сложных форм
9. Разработка модельных конструкции мужских курток сложных форм
10. Разработка модельных конструкций мужского плаща
11. Разработка модельных конструкций мужского пиджака

12. Разработка модельных конструкций мужского демисезонного пальто
13. Разработка модельных конструкций мужской утепленной куртки
14. Разработка модельных конструкций женской куртки — ветровки
15. Разработка модельных конструкций женского комплекта: жилет и юбка
16. Разработка модельных конструкций женского платья с драпировками
17. Разработка модельных конструкций женской туники
18. Разработка модельных конструкций женского пальто сложной формы
19. Разработка модельных конструкций мужской куртки — ветровки
20. Разработка модельных конструкций женской утепленной куртки — пуховик

**Шкала оценивания курсовых проектов:** 100-балльная.

**Критерии оценивания:**

**100-85 баллов** (или оценка «отлично») выставляется обучающемуся, если тема курсового проекта раскрыта полно и глубоко, при этом убедительно и аргументированно изложена собственная позиция автора по рассматриваемому вопросу; курсовой проект демонстрирует способность автора к сопоставлению, анализу и обобщению; структура курсовой работы четкая и логичная; изучено большое количество актуальных источников, включая дополнительные источники, корректно сделаны ссылки на источники; самостоятельно подобраны убедительные примеры; основные положения доказаны; сделан обоснованный и убедительный вывод; сформулированы мотивированные рекомендации; выполнены требования к оформлению курсового проекта.

**84-70 баллов** (или оценка «хорошо») выставляется обучающемуся, если тема курсового проекта раскрыта, сделана попытка самостоятельного осмысления темы; структура курсового проекта логична; изучены основные источники, правильно оформлены ссылки на источники; приведены уместные примеры; основные положения и вывод носят доказательный характер; сделаны рекомендации; имеются незначительные погрешности в содержании и (или) оформлении курсового проекта.

**69-50 баллов** (или оценка «удовлетворительно») выставляется обучающемуся, если тема курсового проекта раскрыта неполно и (или) в изложении темы имеются недочеты и ошибки; отмечаются отступления от рекомендованной структуры курсового проекта; количество изученных источников менее рекомендуемого, сделаны ссылки на источники; приведены самые общие примеры или недостаточное их количество; вывод сделан, но имеет признаки неполноты и неточности; рекомендации носят формальный характер; имеются недочеты в содержании и (или) оформлении курсового проекта.

**49 и менее баллов** (или оценка «неудовлетворительно») выставляется обучающемуся, если тема курсового проекта не раскрыта и (или) в изложении темы имеются грубые ошибки; структура курсового проекта нечеткая или не определяется вообще; количество изученных источников значительно менее рекомендуемого, неправильно сделаны ссылки на источники или они отсутствуют; не приведены примеры или приведены неверные примеры; отсутствует вывод или автор испытывает затруднения с выводами; не соблюдаются требования к оформлению курсового проекта.

## 2.2 БАНК ВОПРОСОВ И ЗАДАНИЙ В ТЕСТОВОЙ ФОРМЕ

### Вопросы для проведения промежуточной аттестации в 6 семестре.

1) Укажите правильный ответ:

Какую линию проводят в первую очередь при изучении эскиза модели?

- А. Горизонтальную линию
- Б. Вертикальную линию
- В. *Центральную линию*

2) Укажите правильный ответ:

У пропорциональной фигуры ширина бедер равна ширине ...?

- А. *Плеч*
- В. Грудь
- Г. Две ширины головы

3) Какое положение могут занимать вытачки на изделии?

- А. Вертикальное
- Б. *Любое*
- В. Горизонтальное
- Г. Располагаться под углом к системе нитей ткани
- Д. Совпадать с направлением нитей основы

4) Какое обязательное условие должно соблюдаться во время перемещения вытачек?

- А. Вершина новой вытачки не должна быть направлена к центру выпуклости груди
- Б. Раствор вытачек после моделирования должен измениться
- В. Раствор вытачек после моделирования должен сократиться
- Г. *Вершина новой вытачки должна быть направлена к центру выпуклости груди*

5) Если нагрудная вытачка переводится в линию талии, растворы нагрудной и талиевой вытачек ...?

- А. Делятся
- Б. *Складываются*
- В. Отнимаются
- Г. Вычитаются

6) Укажите правильный ответ:

На эскизе модели линия локтя должна совпадать с линией...?

- А. Бедер
- Б. Горизонтального конструктивного уровня 5
- В. *Талии*
- Г. Грудь

7) Что помогает установить вспомогательная сетка линий (соответствующая конструктивным уровням), нанесенная на техническом эскизе?

- А. *Форму, масштаб и пропорции модели*
- Б. Форму
- В. Пропорции
- Г. Размер фигуры
- Д. Масштаб

8) На сколько сантиметров конец переведенной вытачки не должен доходить до центра груди?

- А. 1,5-3 см
- Б. 2-3,5 см
- В. 1-2 см
- Г. *конец вытачки должен совпадать с центром груди*

9) Укажите правильный ответ:

Уравнивают ли длину сторон переведенной вытачки? Если уравнивают, то как?

- А Не уравнивают
- Б Уравнивают по меньшей стороне
- В *Уравнивают по большей стороне*
- Г Оставляют, как есть

10) Укажите правильный ответ:

Верно ли утверждение: что построение чертежа прямой накидки с использованием детали типовой конструкции пальто с втачными двухшовными рукавами – это конструктивное моделирование четвёртого вида?

- А. *Да*
- Б. Нет

11) Укажите правильный ответ:

Как показывают на промежуточной схеме чертежа модельной конструкции, что вытачка была закрыта?

- А. Закрашивают вытачку
- Б. Забеливают вытачку
- В. Зачеркивают вытачку
- Г. *Заштриховывают вытачку*

12) С чего начинают работу с эскизом модели?

- А. С внимательного рассмотрения
- Б. С выяснения длины изделия
- В. *С выявления особенностей конструкции*
- Г. С уточнения размерных признаков

13) Проведенные на эскизе вспомогательные линии, являются строго вертикальными и горизонтальными только в случае, если изображение модели на эскизе является?

- А Профильным
- Б Горизонтальным
- В Тотальным
- Г Фронтальным

14) Укажите правильный ответ:

Что можно использовать при построении чертежа исходной модельной конструкции, в качестве образца для анализа информации, кроме эскиза модели и фотографии?

- А. Идеи или тенденции моды
- Б. *Готовое изделие*
- В. Художественный образ
- Г. Силуэт
- Д. Базовую конструкцию

15) Укажите правильный ответ:

В виде какого конструктивного элемента можно преобразовать выточки на изделии?

- А. В виде складок
- Б. В виде сборки
- В. В виде рельефа
- Г. *Все перечисленное*

16) Что можно использовать для перевода выточки?

- А. Цветную бумагу
- Б. *Кальку*
- В. Картон
- Г. Все перечисленное

17) Укажите правильный ответ:

Верно ли утверждение: что разработка модельных изменений воротника, лацкана, борта – это конструктивное моделирование первого вида.

- А. *Да*
- Б. Нет

18) Укажите правильный ответ:

Основным приемом какого метода построения чертежа развертки деталей, является наколка?

- А. Геодезического
- Б. *Муляжного*
- В. Аналитического
- Г. Расчетно-мерочный



19) Какой метод конструирования используется в условиях индивидуального изготовления одежды?

- А. Аналитический
- Б. Муляжный
- В. *Расчетно-мерочный*
- Г. Математический

20) Сколько этапов проектирования одежды предусмотрено ЕСКД?

- А. 4
- Б. 2
- В. 5
- Г. 3

21) Что не является элементом технического моделирования?

- А. Перемещение вытачек
- Б. Построение кокеток
- В. *Построение средней линии спинки*
- Г. Построение фалд
- Д. Проектирование складок.

22) Что является основным приемом конструктивного моделирования с изменением силуэта?

- А. перевод вытачек.
- Б. горизонтальное членение.
- В. *параллельно-коническое расширение.*
- Г. вертикальное членение.

23) Как называют сведение многообразия видов изделий, срезов, конструктивно-технологических узлов к минимальному количеству типов, определенных размеров, форм и качества?

- А. *Унификацией*
- Б. Агрегатированием
- В. Типизацией
- Г. Модификацией

24) Укажите правильный ответ:

Возможна ли разработка серии моделей на основе одной базовой конструкции? А. *Да*

- Б. Нет

25) Укажите правильный ответ:

Верно ли утверждение: наиболее пластичные формы могут быть получены при направлении шва стачивания вытачки под углом 45 градусов к нити основы.

- А. *Да*
- Б. Нет

26) Укажите правильный ответ:

Верно ли утверждение: за центр раствора выточки принимается точка, соответствующая центру выпуклости.

А. Да

Б. Нет

27) Укажите правильный ответ:

При оформлении линий стачивания выточки на какое расстояние располагают ее внутренний конец от центра раствора?

А. 0,5-1,5 см

Б. 1,5-2,5 см

В. 1,0-1,5 см

Г. 2,0-3,5 см

28) Укажите правильный ответ:

Верно ли утверждение: что наиболее точно линия кокетки будет проведена

на детали, предварительно наколотой на манекен.

А. Да

Б. Нет

29) Укажите правильный ответ:

Верно ли утверждение, что бывает параллельное и коническое расширение деталей.

А. Да

Б. Нет

30) Как называется метод моделирования основанный на переносе конструктивных элементов дугами и засечками при помощи циркуля и линейки?

А. Комбинированный

Б. Макетный

В. Графический

Г. Расчетно-аналитический

Д. Метод шаблона

31) Укажите правильный ответ:

Верно ли утверждение: изменение направления выточки меняет пластичность формы.

А. Нет

Б. Да

32) Укажите правильный ответ:

Верно ли утверждение: отклонение рельефного шва от экстремальной точки ухудшают условия образования объемной формы детали.

А. Нет

Б. Да

33) Укажите правильный ответ:

Верно ли утверждение: при разработке конструкции по рисунку модели величину расширения деталей определяют ориентировочно по силуэту модели.

А. Нет

Б. Да

34) Укажите правильный ответ:

Верно ли утверждение: лацкан пиджачного воротника на чертеже конструкции сначала строят в отогнутом виде.

А. Да

Б. Нет

35) Выберите правильный вариант ответа: под углом какого радиуса должен быть расположен шов стачивания вытачки, что бы получилась наиболее пластичная форма.

А. 20 градусов

Б. 45 градусов

В. 35 градусов

Г. 40 градусов

36) Укажите правильный ответ:

Верно ли утверждение: изменение направления вытачки меняет площадь, которую занимает деталь.

А. Да

Б. Нет

37) Укажите правильный ответ:

Верно ли утверждение, что сущность приёмов конструктивного моделирования второго вида заключается в изменении силуэта основы параллельным и коническим расширением или сужением.

А. Да

Б. Нет

38) Как называется метод моделирования, основанный на нанесении и разрезании на лекала новых линий расположений вытачек?

А. Комбинированный

Б. Макетный

В. Графический

Г. Расчётно-аналитический

Д. Шаблон

49) Укажите правильный ответ:

Что относится к приёмам конструктивного моделирования первого вида?

А. Изменение покроя рукава

Б. Перенос вытачек

- В. Разработка драпировок
- Г. Моделирование фалд

40) Укажите правильный ответ:

Верно ли утверждение: если линия кокетки проходит значительно выше концов вытачек (центра выпуклости), закрывают только верхнюю часть вытачки, а оставшуюся часть используют для сборок, защипов, рельефа и т.д.

- А. Да
- Б. Нет

41) Укажите правильный ответ:

На сколько сантиметров в юбках уменьшают глубину складок к низу?

- А. 1,0-1,5 см
- Б. 2,0-2,5 см
- В. 0,5-1,0 см
- Г. 3,0-3,5 см

42) Укажите правильный ответ:

Верно ли утверждение, что сущность приёмов конструктивного моделирования третьего вида заключается в преобразовании базовой конструкции одежды с втачными рукавами в конструкцию одежды другого покроя.

- А. Да
- Б. Нет

43) Укажите правильный ответ:

Необходимо ли переводить нагрудную вытачку из первоначального положения?

- А. Да
- Б. Нет

44) Укажите правильный ответ:

На сколько нагрудная вытачка не доходит до центра при переводе в линию проймы?

- А. 2,0 - 2,5 см
- Б. 1,5 - 2,0 см
- В. 0,5 - 1,0 см
- Г. 1,0 - 1,5 см

45) Сколько видов конструктивного моделирования существует?

- А Четыре вида
- Б Пять видов
- В Два вида
- Г Три вида

46) К какому виду конструктивного моделирования относится перевод нагрудной вытачки?

- А. 3
- Б. 1
- В. 2
- Г. 5

47) К какому виду конструктивного моделирования относится дополнительное членение деталей?

- А. 3
- Б. 2
- В. 4
- Г. 1

48) Укажите правильный ответ:

Верно ли утверждение: конструктивное или техническое моделирование – это способ получения чертежей деталей новой модели на базе основной схемы чертежа путём её трансформации.

- А. Нет
- Б. Да

49. Укажите правильный ответ:

Верно ли утверждение: расширение и заужение деталей может быть коническим и параллельным.

- А. Да
- Б. Нет

50. Что не является функцией одежды?

- А. Защитная;
- Б. Сезонная;
- В. Информационная;
- Г. Эстетическая.

51. Что такое форма одежды?

- А. *Пространственная поверхность, которую одежда образует непосредственно на фигуре или манекене;*
- Б. Совокупность внешних черт одежды;
- В. Конструкция одежды;
- Г. Покрой одежды.

52. Выберите верные названия форм одежды:

- А. Мягкая, тяжелая;
- Б. Свободная, прилегающая;
- В. Объемная, мягкая;
- Г. Малообъемная, объемная.

53. Выберите неправильный термин названия силуэта одежды:

- А. Прямой;

- Б. Объемный;
- В. Полуприлегающий;
- Г. Приталенный;
- Д. Трапециевидный;
- Е. Прилегающий.

54. Что такое покрой одежды?

- a) Совокупность припусков для построения конструкции одежды;
- b) *Конструктивное построение одежды, определяемое характером членения изделия на детали и узлы;*
- c) Совокупность внешних очертаний одежды.

55. Одежду по месту расположения на теле человека делят на:

- a) *Плечевую; поясную;*
- b) Нагрудную; набедренную.

56. Что такое некроеная конструкция:

- a) *Конструкция, полученная без расчленения поверхности на детали;*
- b) Конструкция, полученная путем расчленения поверхности на детали;
- c) Конструкция, построенная в САПР.

57. Выберите основные факторы формообразования одежды:

- a) Разработка конструкции изделия с членением его на части;
- b) Макетирование;
- c) Разработка эскиза изделия;
- d) *Изменение геометрических размеров материала на отдельных участках деталей, с использованием деформационных свойств материала.*

58. Внешняя форма одежды не определяется линиями:

- a) Силуэтными;
- b) Конструктивными;
- c) Декоративными;
- d) *Прямыми.*

59. По виду конструкции делят на: - исключить неправильный ответ

- a) Базовая;
- b) Типовая;
- c) *Стандартная;*
- d) Модельная.

60. Как называются точки пересечения конструктивных линий базисной сетки чертежа?

- a) Базисные точки;
- b) Главные точки чертежа;
- c) *Основные конструктивные точки*



61. Что такое баланс изделия?

- a) *Критерий посадки изделия;*
- b) Равновесие кроя;
- c) Критерий расчетов базовой конструкции
- d) Соотношение конструктивных уровней

62. От чего зависит величина нижнего передне-заднего баланса конструкции?

- a) От размера фигуры;
- b) От покроя одежды;
- c) От степени выступания грудных желез;
- d) От силуэта одежды;
- e) *Все варианты верны.*

63. Для каких размеров величина нижнего передне-заднего баланса равна нулю?

- a) 84-88;
- b) 92-96;
- c) 100-104

64. Конструктивными элементами формообразования одежды являются: - исключить неверный ответ.

- a) Сборки
- b) Складки
- c) *Мелкие детали*
- d) Швы
- e) Вытачки

65. Выберите неверный вариант ответа: К основным приближенным методам конструирования одежды относят...

- a) Муляжный метод;
- b) Расчетно - графический метод;
- c) *Координатный метод.*

66. Выберите неверный вариант ответа: Основные методы перевода вытачек...

- a) Метод перпендикуляров;
- b) Метод шаблонов;
- c) *Метод параллельного переноса;*
- d) Метод дуг и засечек;

67. Выберите картинку с изображением перевода нагрудной вытачки методом шаблонов:

- a) Рисунок 1;
- b) Рисунок 2;
- c) *Рисунок 3;*

- d) Все рисунки верны;
- e) Все рисунки неверны.

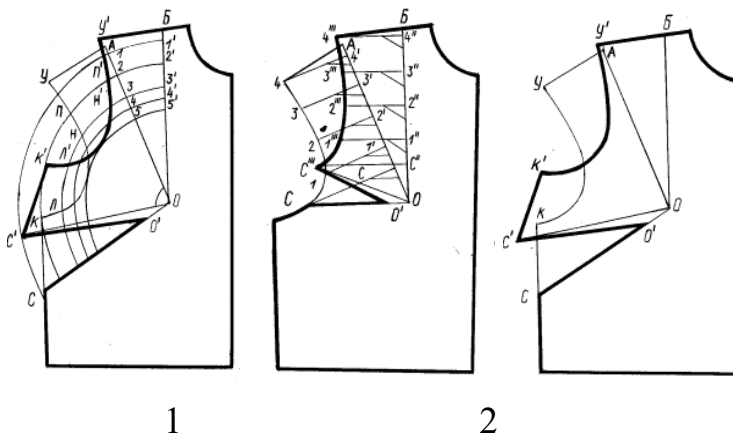

68. Выберите верное значение перевода части плечевой вытачки в среднюю линию спинки:

- a) до 0,2 см;
- b) до 0,3 см;
- c) до 0,4 см;
- d) до 0,5 см.

69. Выберите верное значение перевода части нагрудной вытачки в линию перегиба лацкана или в среднюю линию переда в распашных изделиях верхнего ассортимента:

- a) до 0,5 см;
- b) до 1-1,2 см;
- c) до 1,5 см.

70. Что не является функцией воротника:

- a) Защитная;
- b) Сезонная;
- c) Технологическая;
- d) Эстетическая.

71. Выберите верное значение нст пиджачного воротника для пиджака:

- a) 1,5-2,0;
- b) 2,5-3,0;
- c) 3,5-4,0.

72. Выберите верное значение нст пиджачного воротника для пальто:

- a) 2,5-3,0;
- b) 3,5- 4,0;
- c) 4,5-5,0.

73. Выберите верное значение нст для сорочечного воротника с отрезной стойкой:

- a) 1,0-2,0;
- b) 2,5-4,0;

c) 1,5-3,0.

74. Выберите верную величину конструктивного отрезка /33-331/ для демисезонного пальто:

a) 2,0-3,5;

b) 3,0-4,5;

c) 4,0-5,5.

75. Выберите лишнее : существующие виды модификаций ИК

a) Модификация без изменения формы изделия;

b) Изменение силуэта модели без изменения объемной формы в области опорных участков;

c) *Изменение покроя воротника;*

d) Изменение покроя рукава;

e) Полное изменение объемной формы.

76. Укажите неверный ответ: Процесс разработки новой модельной конструкции включает в себя следующие этапы

a) Изучение и анализ модели;

b) *Изготовление пробного образца модели;*

c) Модификация исходной формы конструкции в модельную и оформление модельных линий членения;

d) Подбор соответствующей ИК;

e) Проектирование элементов км 1-го; 2-го...и последующих видов;

f) Проверка качества разработанной конструкции модели.

77. Выберите формулу для определения масштаба (или коэффициента) подобия модели:

a)  $M = P_n * P_p$ ;

b)  $M = P_p / P_n$ ;

c)  $M = P_n + P_p$ ;

d)  $M = P_n / P_p$ .

78. Выберите верное значение ширины борта (полузаноса) в изделиях с центральной застежкой для костюмной группы:

a) 2,5-3,0 см;

b) 1,8-2,5 см;

c) 2,7 -3,5 см.

d) 2,0-4,0 см

79. Выберите рекомендованное значение ширины борта (полузаноса) в изделиях с двубортной застежкой для пальтовой группы:

a) 6-9 см;

b) 7-9 см;

c) 8-10 см

d) 9-12см

80. Выберите типовые значения длины входа в боковой карман для женского жакета:

- a) 13-15 см;
- b) 12-14 см;
- c) 14-15 см;
- d) 15-16 см.

81. Выберите типовые значения длины входа в боковой карман для женского пальто (плаща):

- a) 16-17 см;
- b) 15-17 см;
- c) 13-15 см;
- d) 15-16 см.

82. Выберите верное значение ширины борта (полузаноса) в изделиях с центральной застежкой для костюмной группы:

- e) 1,5-2,5 см;
- f) 1,8-2,5 см;
- g) 2-2,5 см.

83. Выберите верное значение ширины борта (полузаноса) в изделиях со смещенной застежкой для пальтовой группы:

- e) 6-8 см;
- f) 7-9 см;
- g) 8-10 см

84. Выберите правильный вариант соотношения рисунков (пара соответствия) внешнего вида воротника и схемы построения развертки воротника:

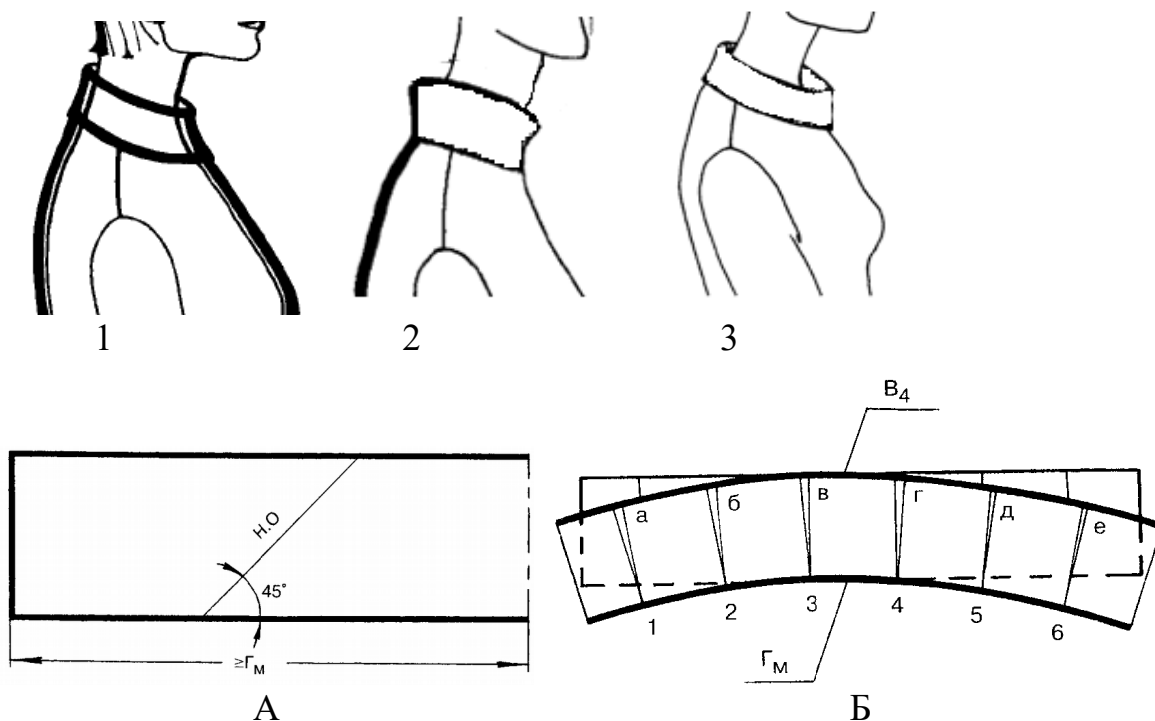

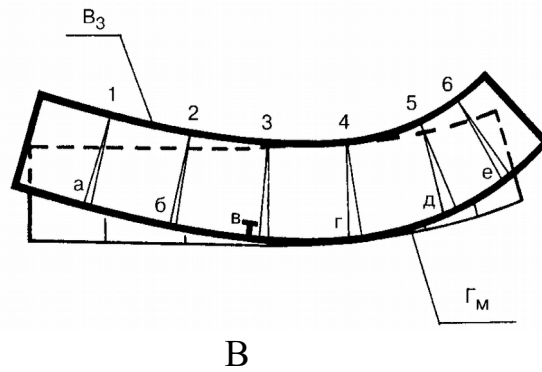

- a) 1-А,2-Б, 3-В;
- b) 1-Б, 2-В,3-А;
- c) 1-В, 2-Б, 3-А

85. Выберите типовое значение глубины складок для юбки:

- a) 4 см;
- b) 6 см;
- c) 8 см

86. Выберите неверное требование к конструкции воротников:

- a) Длина среза стойки воротника должна быть равна длине горловины изделия;
- b) Линии среза стойки и отлета должны пересекаться с линией середины воротника под прямым углом;
- c) На срезе стойки должна быть надсечка соответствующая положению плечевого шва;
- d) *Контур воротника не обязательно должен совпадать с контуром горловины переда.*

87. Выберите схему с правильным оформлением вытачки на чертеже:

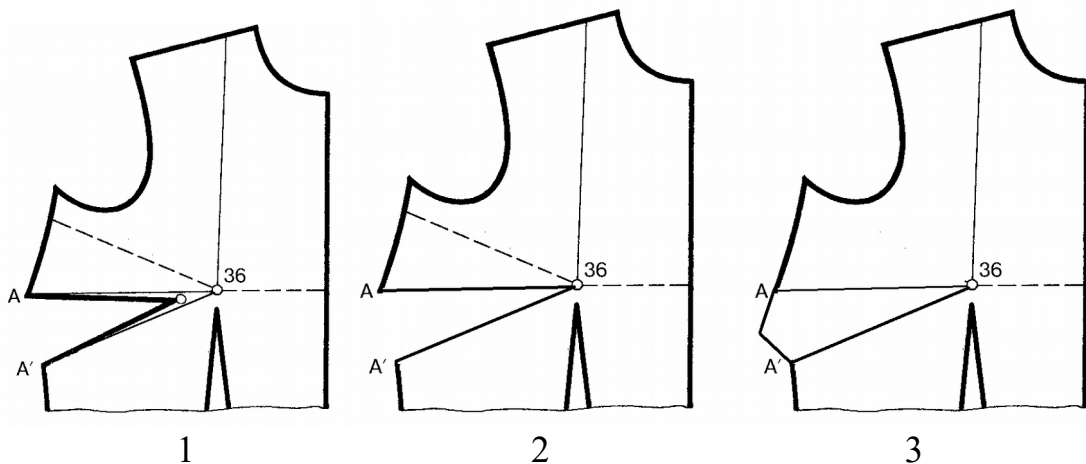

- a) рисунок 1;
- b) рисунок 2;
- c) рисунок 3;
- d) все рисунки верные;
- e) все рисунки неверные

88. Выберите неверный вариант ответа: необходимое(-ые) условие(-я) для перевода вытачки....

- a) За центр раствора вытачки принимают точку, откуда необходимо сделать перевод;
- b) За центр раствора вытачки принимают точку, соответствующую центру выпуклости;
- c) При оформлении сторон модельной вытачки её внутренний конец располагают на расстоянии 1,5-3 см от центра выпуклости;

89. Выберите верные величины перевода плечевой вытачки в срезы (1,2,3,4):

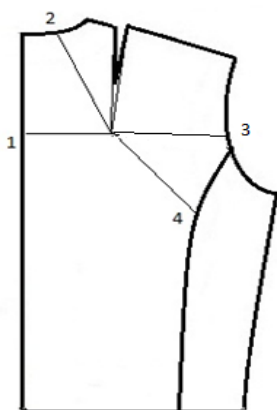

- a) (1)- до 0,8 см, (2)- до 0,2 см, (3)-  $0,3 \div 0,5$  см, (4)- до 0,5 см;
- b) (1)- до 0,5 см, (2)-  $0,3 \div 0,5$  см, (3)- до 1,5 см, (4)- до 0,5 см;
- c) (1)- до 0,5 см, (2)- до 0,3 см, (3)- до 1 см, (4)- до 0,7 см;
- d) (1)- до 0,5 см, (2)-  $0,3 \div 0,5$  см, (3)-  $0,4 \div 0,6$  см, (4)- до 1 см.

90. Выберите типовое значение глубины складок для пальто (плаща):

- a) 6 см;
- b) 8 см;
- c) 10 см

91. Выберите верную последовательность оформления рельефов из проймы по спинке: 1. Закрывать вытачку. 2. Продлить вытачку до центра выпуклости. 3. Разрезать деталь до центра вытачки. 4. Уравнять срезы на пройме



- a) 2,1,4;
- b) 3,1,4;
- c) 2,3,1,4.

92. Как изменяется расход ткани на изделие, если ткань имеет геометрический рисунок?

- a) Не изменяется;

- b) Увеличивается на 3-5 процентов в зависимости от размера рапорта;
- c) Увеличивается до 15 процентов в зависимости от размера рапорта;
- d) Увеличивается до 10 процентов в зависимости от размера рапорта;
- e) Увеличивается на 15 процентов

93. Для каких изделий применяется перевод вытачек изображенный ниже:

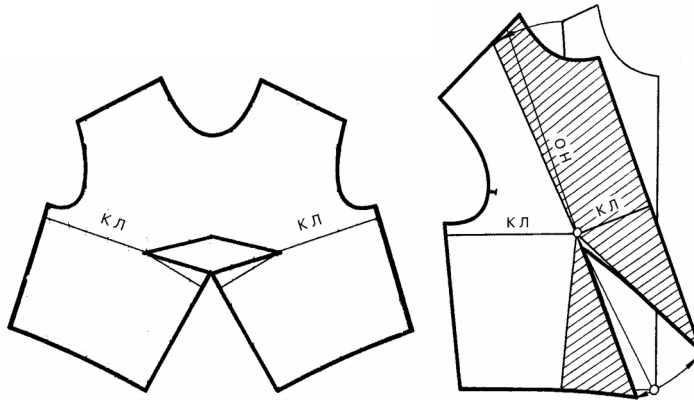

- a) В изделиях верхнего ассортимента;
- b) В изделиях с применением края по косой;
- c) В изделиях из тканей в полосу

94. Исключите лишнее в классификации воротников.

- a) Отложные;
- b) Стоячие (стойки);
- c) Фантази;
- d) Классические;
- e) Плосколежащие

95. Выберите схему правильно оформленной вытачки

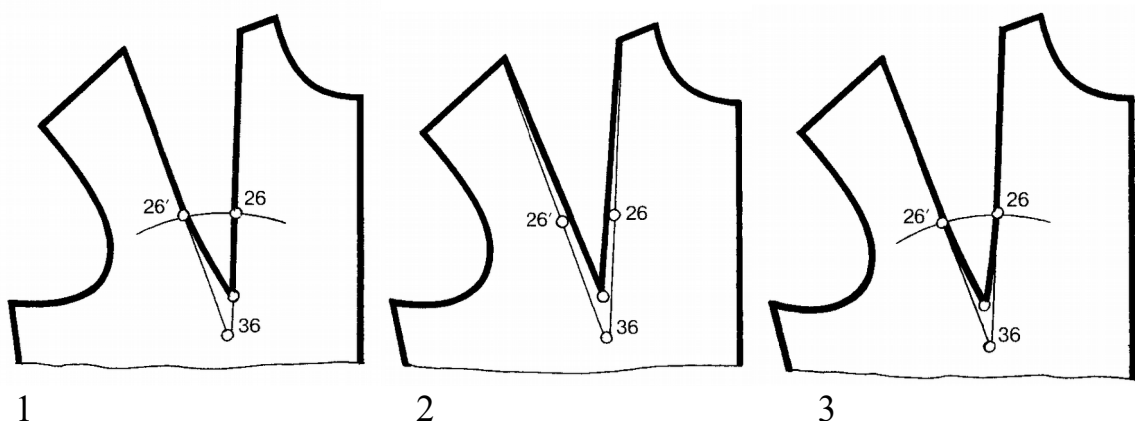

- a) рисунок 1;
- b) рисунок 2;
- c) рисунок 3;
- d) все рисунки верны;
- e) все рисунки неверны.

96. В какой (-ие) срез(-ы) переводится нагрудная вытачка при моделировании показанном на рисунке ниже:

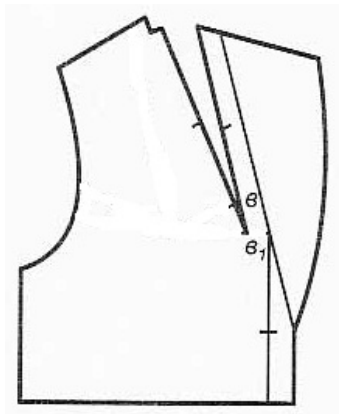

- a) Полностью в подрез под лацканом;
- b) Часть в срез проймы и часть в срез низа;
- c) Часть в срез проймы и часть в подрез под лацканом;
- d) Часть в срез низа и часть в подрез под лацканом.

97. Выберите изображение внешнего вида складки соответствующее схеме складки представленной на рисунке ниже:

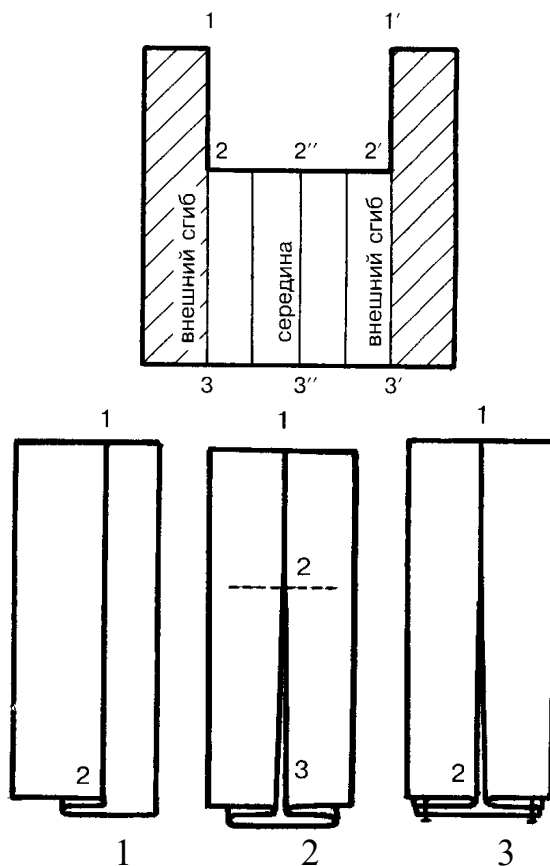

- a) рисунок 1;
- b) рисунок 2;
- c) рисунок 3;
- d) все рисунки неверны

98. Выберите верную схему моделирования, соответствующую внешнему виду вытачек на полочке на рисунке:



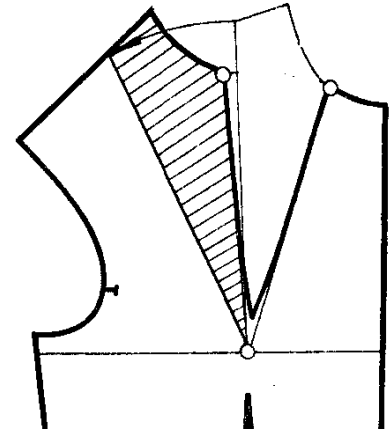
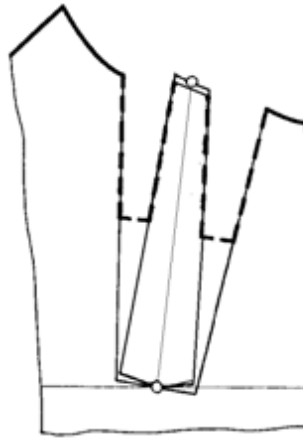
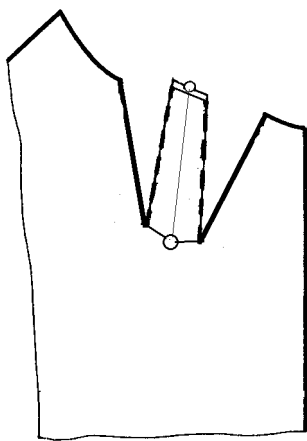
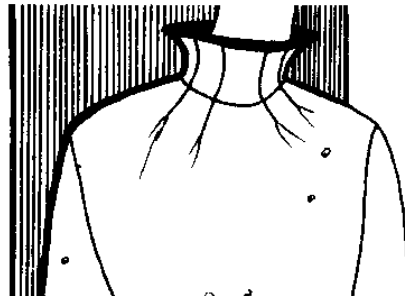

1

2

3

- a) рисунок 1;
- b) рисунок 2;
- c) рисунок 3;
- d) все неверны.

99. Ниже представлена схема воротника, на которой верхний срез стойки воротника спереди ( $B_2$ ) короче среза горловины ( $\Gamma$ ). Определите форму воротника:

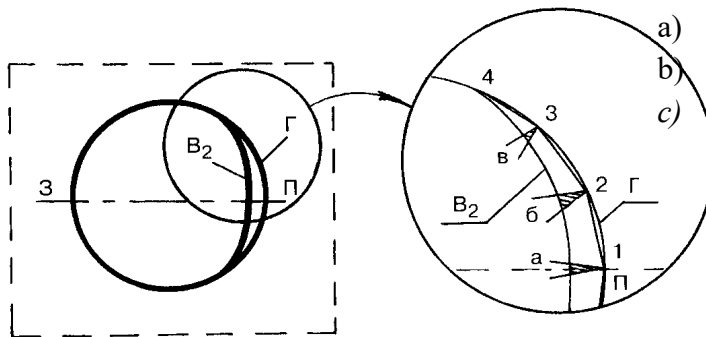

- a) Воронкообразная стойка;
- b) Цельнокроеная стойка;
- c) Классическая стойка

100. При максимально возможной кривизне среза стойки воротник превращается в:

- a) Стойку;
- b) Воротник «воронку»;
- c) Плосколежащий;
- d) Воротник «фентези»

## Вопросы для проведения промежуточной аттестации в 7 семестре.

1. Назовите основное отличие покроя изделий с рукавами рубашечного покроя:

- a) Углубленная пройма;
- b) Удлиненная линия плеча;
- c) Расширенная линия проймы;
- d) Расширенный рукав.

2. Отличие покроя изделий с рукавами покроя реглан:

- a) Незамкнутая линия проймы, идущая от линии горловины;
- b) Рукав, цельнокроеный с плечевой частью изделия;
- c) Удлиненная линия плеча.

3. Отличие покроя изделий с цельнокроеным рукавом и ластовицей:

- a) Углубленная пройма
- b) Отсутствие членения по месту предполагаемой проймы
- c) Рукав выкраивается целой деталью с полочкой и спинкой;
- d) Линия проймы отсутствует;

4. Выберите оптимальный конструктивный параметр Пг, см. женского платья полуприлегающего силуэта с покроем рукава «реглан»:

- a) 3, 5–4;
- b) 4,5–5;
- c) 5, 5–7.

5. Выберите оптимальный конструктивный параметр Поп, см. женского платья полуприлегающего силуэта с покроем рукава «реглан»:

- a) 4,5-5;
- b) 6,5-7;
- c) 5,5-6.

6. Выберите оптимальный конструктивный параметр Пс.пр, см. женского платья полуприлегающего силуэта с покроем рукава «реглан»:

- a) 2-2,5;
- b) 2,5-3;
- c) 3,5-4,5.

7. Выберите оптимальный конструктивный параметр Пг, см. женского платья полуприлегающего силуэта с покроем цельновыкроенного рукава:

- a) 3–4;
- b) 4, 5–5;
- c) 5,5–6,5.

8. Выберите оптимальный конструктивный параметр Поп, см. женского платья полуприлегающего силуэта с покроем цельновыкроенного рукава:

- a) 4,5-5;

- b) 6-7,5;
- c) 8,5-9.

9. Выберите оптимальный конструктивный параметр Пс.пр, см. женского платья полуприлегающего силуэта с покрытием цельновыкроенного рукава:

- a) 2,5-3;
- b) 3,5-4,5;
- c) 5-6,5.

10. Щелевидная пройма изображена на рисунке: вариант а

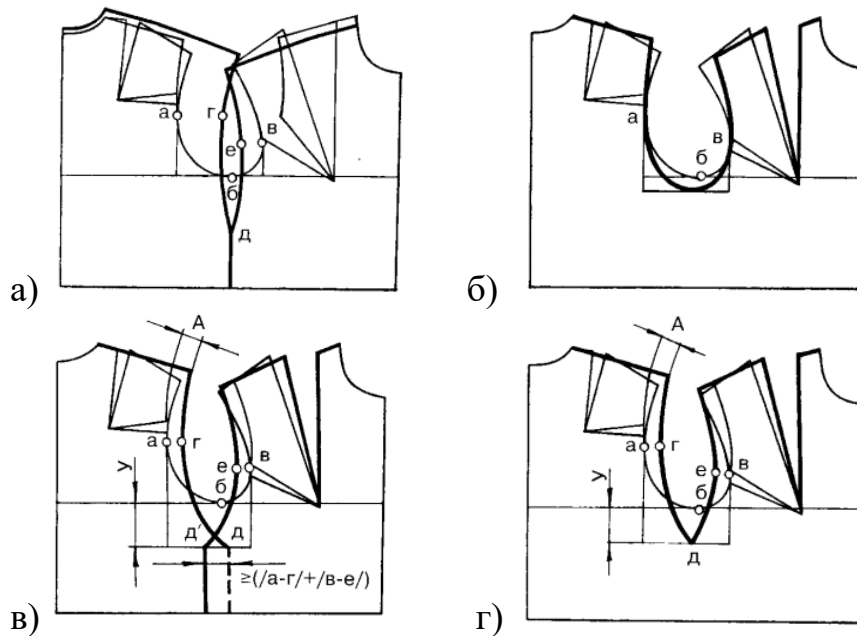

11. Схема МК оката рукава при введении подплечника приведена на рисунке: вариант а

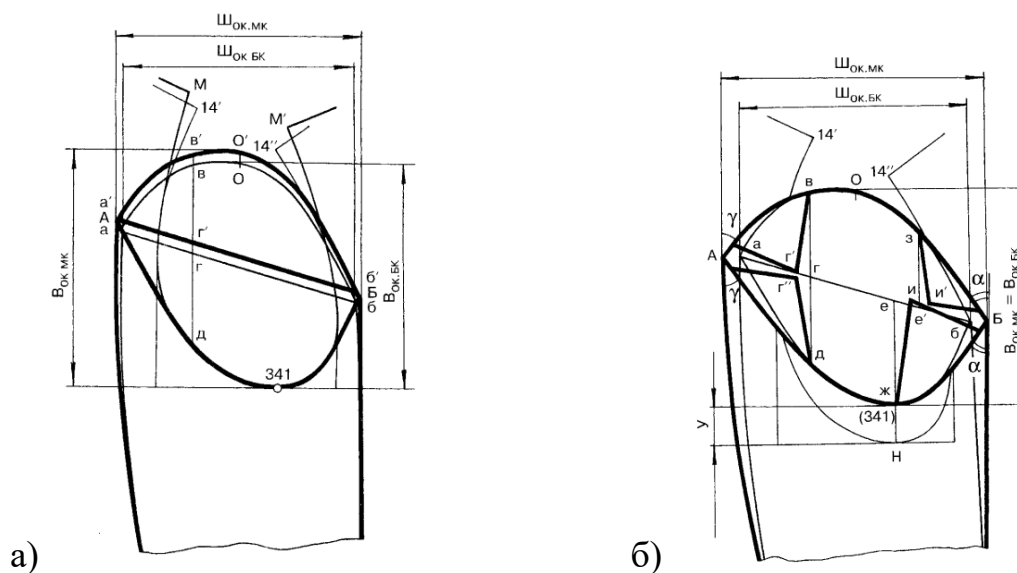

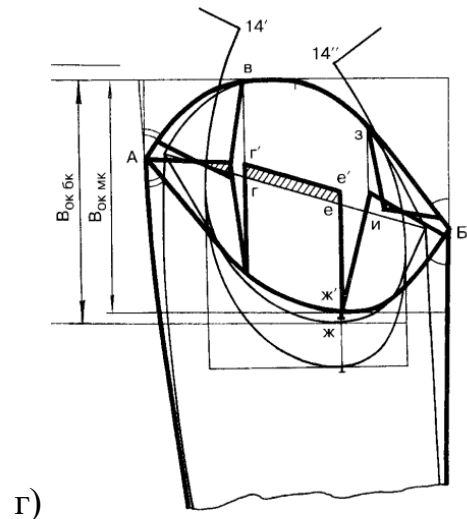
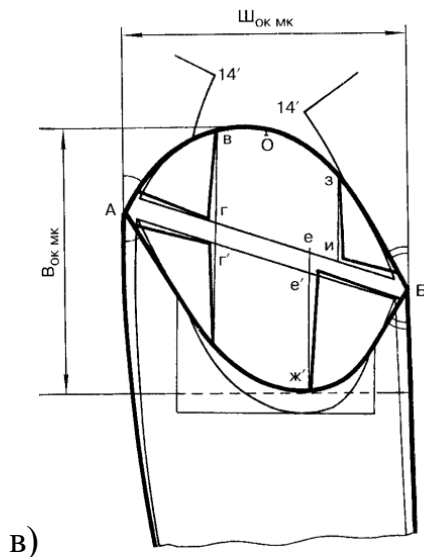

12. Какая существует зависимость между углублением проймы, шириной рукава и высотой оката?

а) Когда высоту оката уменьшают, то ширину рукава под проймой увеличивают, углубление проймы оставляют прежним (увеличивают)

б) Когда углубление проймы увеличивают, то высоту оката увеличивают пропорционально

в) Когда высоту оката увеличивают, то углубление проймы не меняют, но уменьшают ширину рукава.

г) когда ширину рукава под проймой увеличивают, то высоту оката не меняют, но увеличивают углубление проймы.

13. На рисунке изображена схема МК ...

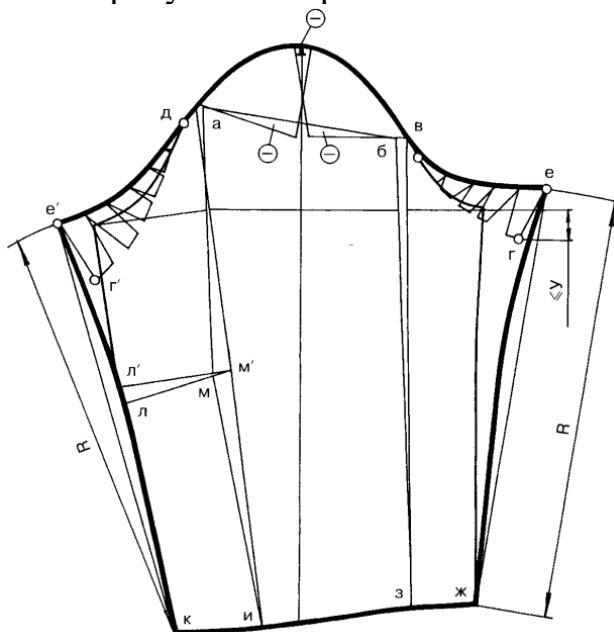

а) Втачного одношовного рукава изделия с углубленной проймой, подплечником и удлиненным плечевым швом.

б) Втачного одношовного рукава изделия с «квадратной» проймой.

с) Втачного одношовного рукава изделия с углубленной проймой и подплечником.

d) Втачного двухшовного рукава изделия с подплечником и укороченным плечевым швом.

14. На рисунке изображена схема МК ...

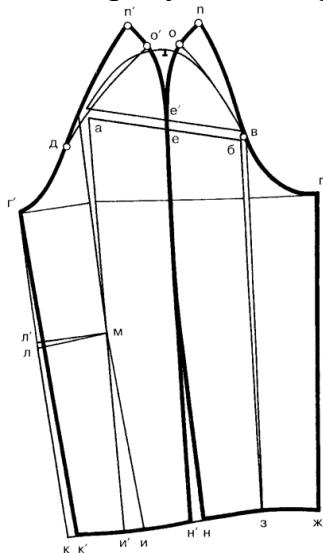

- a) Втачного двухшовного рукава изделия с подплечником и укороченным плечевым швом.
- b) Рукав покроя реглан.
- c) Втачного одношовного рукава изделия с углубленной проймой и укороченным плечевым швом.
- d) Втачного двухшовного рукава изделия с углубленной проймой, подплечником и удлинённым плечевым швом.

15. Чем характеризуется конструкция с рубашечным покроем рукава?

- a) Углубленной проймой
- б) Удлиненной проймой
- в) Увеличенной высотой оката.

16. Что является характерной особенностью изделий с покроем рукава реглан?

- a) Незамкнутая линия проймы
- б) Замкнутая линия проймы
- в) Уменьшение высоты оката рукава
- г) Увеличение ширины рукава
- д) Отсутствие линии проймы

17. Как определяют выбор прибавок к основе изделия для построения чертежа конструкции покроя реглан?

- a) Пг увеличивают
- б) Пг уменьшают
- в) Пг оставляют неизменной
- г) уменьшают Пспр по глубине

18. Величина углов (в градусах)  $\alpha_1$  и  $\alpha_2$  в рукаве покроя реглан составляют:

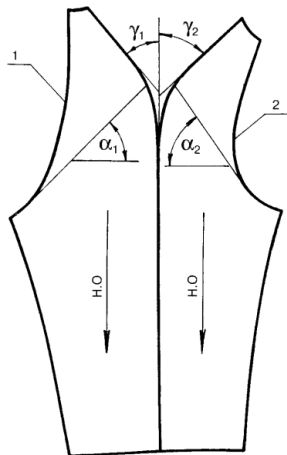

- а)  $\alpha_1 = 45^\circ$   $\alpha_2 = 60^\circ$
- б)  $\alpha_1 = 60^\circ$   $\alpha_2 = 45^\circ$
- в)  $\alpha_1 = 30^\circ$   $\alpha_2 = 60^\circ$
- г)  $\alpha_1 = 60^\circ$   $\alpha_2 = 30^\circ$
- д)  $\alpha_1 = 45^\circ$   $\alpha_2 = 50^\circ$

19. Увеличение высоты оката при проектировании рукава покроя реглан может быть рассчитана по формуле  $\Delta \text{Вок} = \text{Вок} * k$

а) где  $k = 0 \dots 0,1$  б) где  $k = 0 \dots 1$  в) где  $k = 0,5 \dots 1$  г) где  $k = 0,1 \dots 0,5$  д) где  $k = 0 \dots 0,3$

20. Какая разновидность конфигурации проймы реглан представлена на схеме?

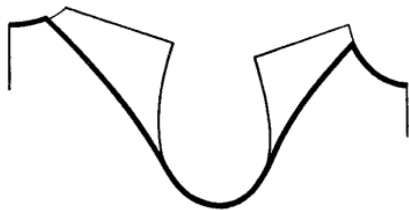

- а) *типовой*
- б) «нулевой»
- в) полуреглан
- г) арочный

21. Какая разновидность конфигурации проймы реглан представлена на схеме?

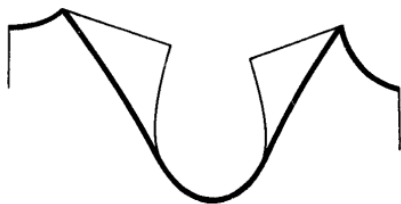

- а) «нулевой»
- б) *типовой*
- в) полуреглан
- г) реглан-погон

22. Какая разновидность конфигурации проймы реглан представлена на схеме?

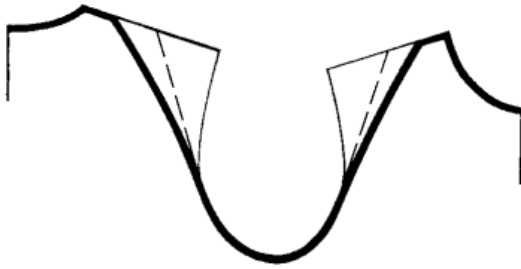

- а) полуреглан
- б) типовой
- в) «нулевой»
- г) реглан-погон

23. На какой схеме (схемах) представлена конструкция покроя реглан с рукавом строгой формы?

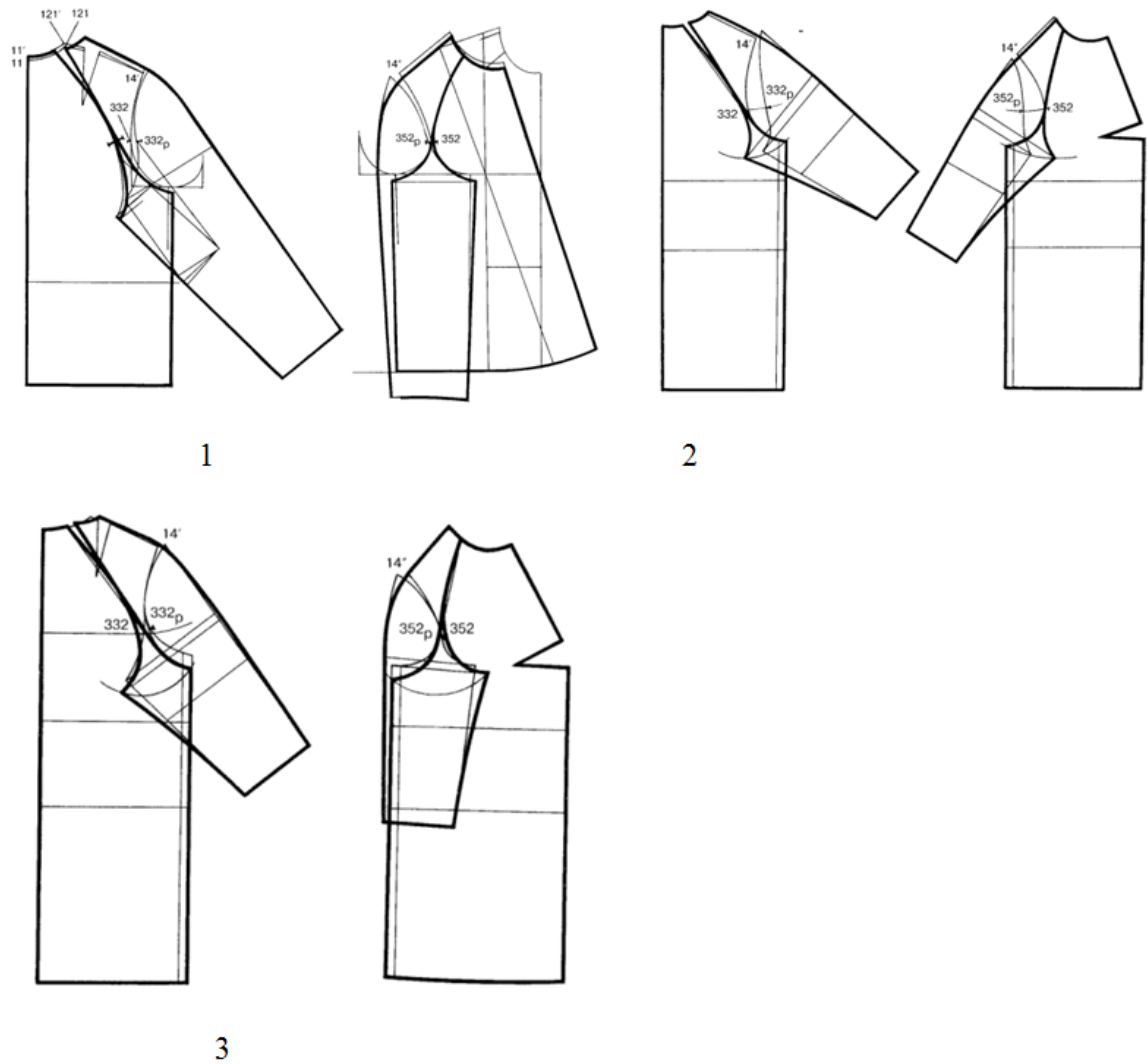

- а) 1,3
- б) 2, 3
- в) 2
- г) 1, 2, 3

24. Угол наклона плечевых участков  $\alpha$  (в градусах) составляет:

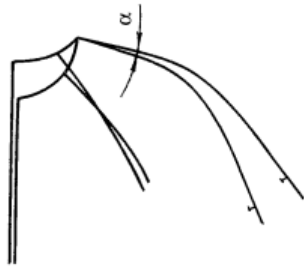

а) 0...5 град

б) 0...3 град

в) 3...5 град

г) 5...8 град

25. Выберите правильный вариант ответа

На какой схеме представлена конструкция покроя реглан с рукавом мягкой формы?

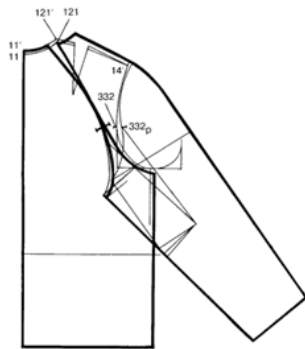

1

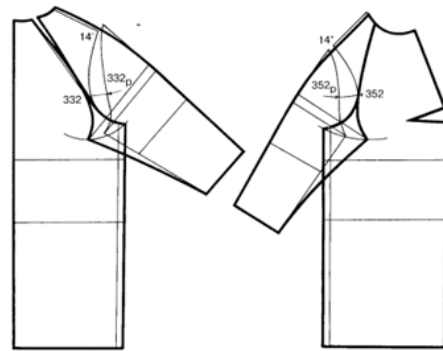
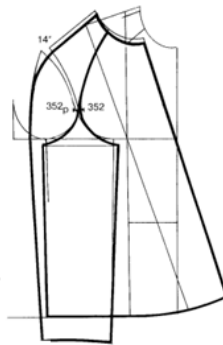

2

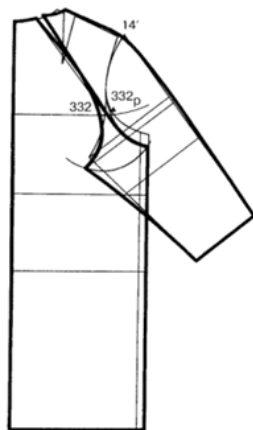

3

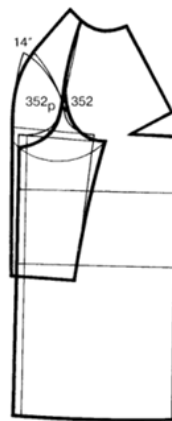

а) 2

б) 2, 3

в) 1, 3

г) 1, 2, 3

26. Какая разновидность конфигурации проймы реглан представлена на схеме?

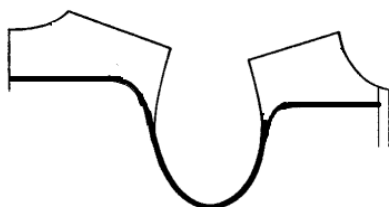

а) арочный



- б) «нулевой»
- в) полуреглан
- г) типовой

27. Какая разновидность конфигурации проймы реглан представлена на схеме?

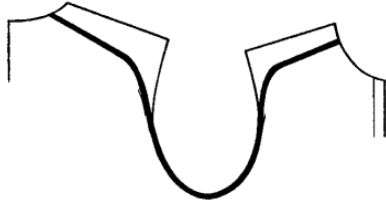

- а) реглан-погон
- б) «нулевой»
- в) полуреглан
- г) типовой

28. При проектировании каких кроев рукавов необходимо увеличение высоты оката  $\Delta B_{ок}$ ?

- а) реглан строгой формы
- б) цельнокроеный
- в) реглан мягкой формы
- г) цельнокроеный с ластовицей

29. В изделиях с цельнокроеными рукавами рукава выкраиваются с полочкой и

спинкой, что придает изделию...

- а) мягкую плавную линию в области плеча и проймы
- б) мягкую форму
- в) четкую форму
- г) более четкую линию в области плеча и проймы

30. При проектировании изделий с цельнокроеным рукавом углы  $\alpha_c$  и  $\alpha_{п}$  (укажите зависимость): вариант а

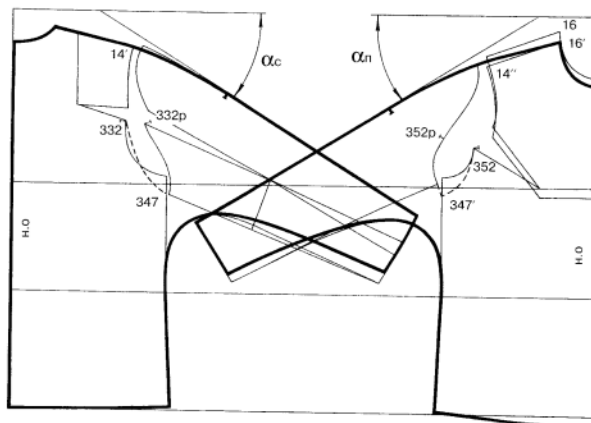

- а)  $\alpha_c = \alpha_{п}$
- б)  $\alpha_c < \alpha_{п}$
- в)  $\alpha_c > \alpha_{п}$
- г)  $\alpha_c$  и  $\alpha_{п}$  не зависимы друг от друга

31. Какой вид покроя рукава предполагает максимальное приближение замкнутой проймы к условной линии соединения руки с туловищем, а также повторение рукавом расположения руки относительно тела человека?

- a) Рубашечный
- b) *Втачной*
- c) Цельновыкроенный.

32. При каком значении  $\alpha$ , конструкция цельновыкроенного рукава будет проектироваться с ластовицей? *Вариант а*

- a)  $\alpha > \alpha_1$
- б)  $\alpha = \alpha_1$
- в)  $\alpha = 0$

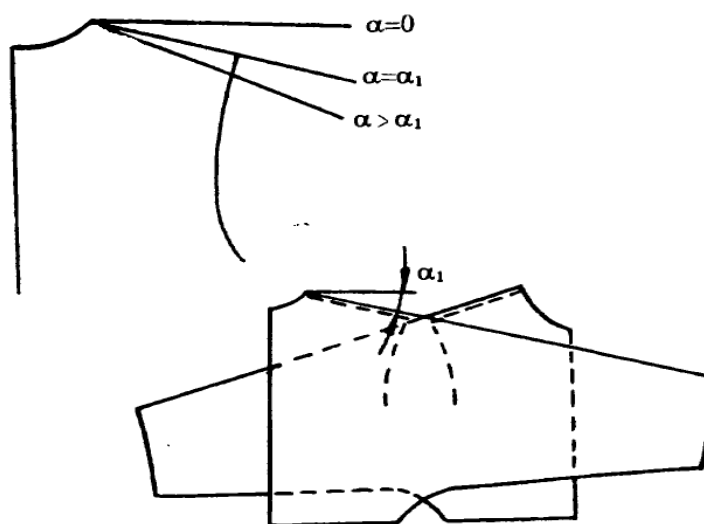

33. Рукав комбинированного покроя-это:

- a) Рукав с ластовицей цельновыкроенной с нижней частью рукава
- b) Рукав цельновыкроенный с верхними участками спинки и переда
- c) *Рукав который объединяет в себе разные конструкции рукавов*

34. Назовите приём конструктивного моделирования, который использован при разработке модели рукава.

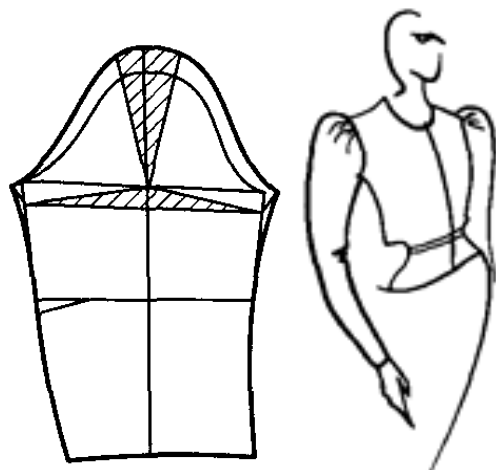

- a) *Параллельно-коническое расширение*

- b) Параллельное расширение
- c) Раздвижка деталей рукава

35. Как осуществляется контроль ширины ластовицы?

- a) Шласт. =  $d_{прз} - 1 \dots 2 \text{ см}$
- b) Шласт. =  $d_{прз}$
- в) Шласт. =  $d_{прз} + 1 \dots 2 \text{ см}$

36. Как изменяется раствор нагрудной вытачки, при построении конструкции изделия с цельнокроеными рукавами?

- a) сокращается
- б) увеличивается
- в) не изменяется

37. Выберите для какой модели представлена схема детали рукава?

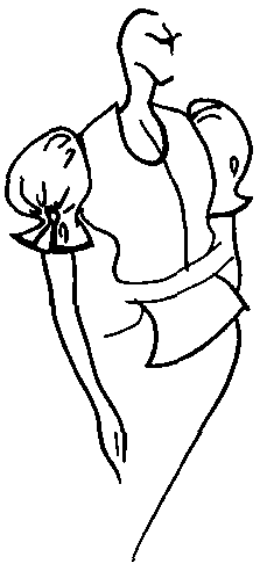
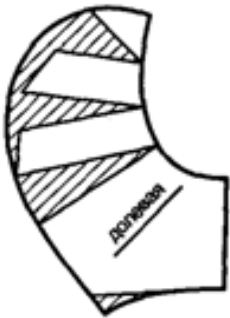

1

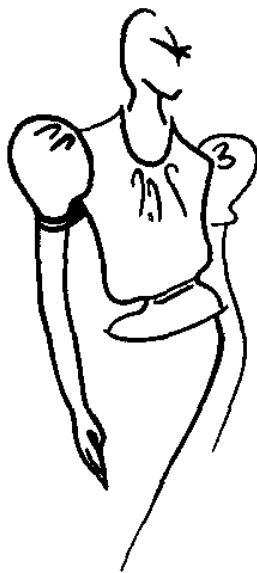

2



3

Ответ: 3

38. При построении конструкции изделия с цельнокроеными рукавами, что происходит с прибавкой по груди?

- a) увеличивается
- б) уменьшается
- в) не изменяется

39. При построении конструкции изделия с комбинированными рукавами проектируются с...

- a) рельефами
- б) нагрудными вытачками
- в) подрезным бочком

40. На каком рисунке представлен «нулевой» реглан

- a) а
- б) б
- в) в

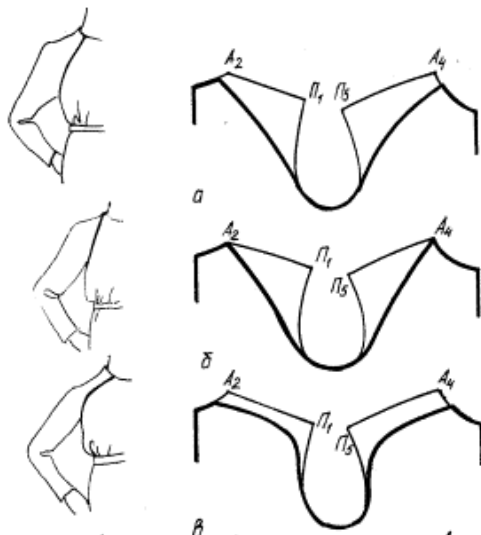

41. Какая разновидность построения рукава реглан изображена на рисунке:

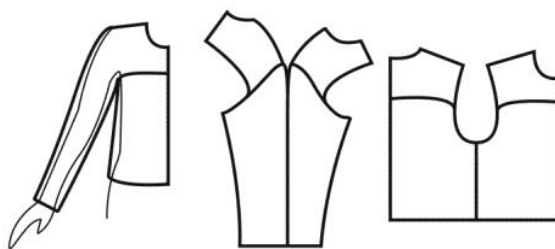

- a) Типовой
- б) Нулевой
- с) Полуреглан
- д) Арочный

42. Конструктивное моделирование какого рукава представлено на рисунке:

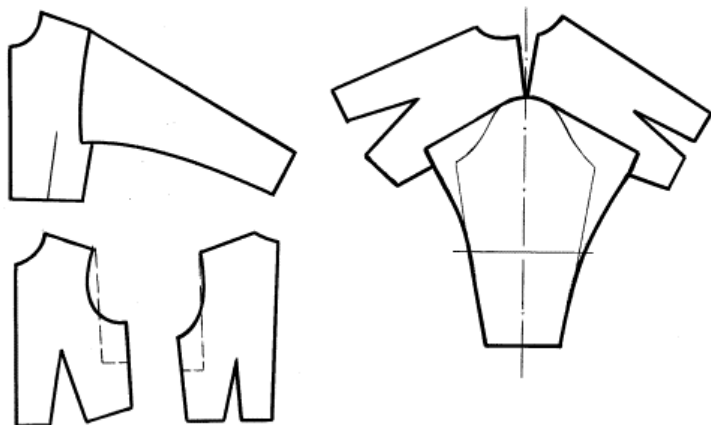

- a) Конструктивное моделирование рукава рубашечного покроя
- b) Конструктивное моделирование рукава реглан
- c) Конструктивное моделирование цельновыкроенного рукава
- d) конструктивное моделирование рукава со щелевидной проймой

43. Какой вид проймы изображен на рисунке:

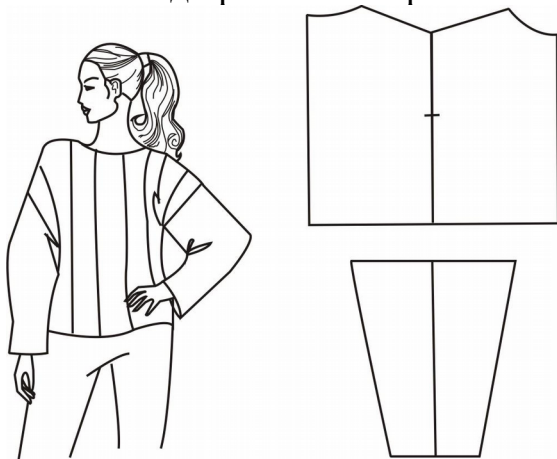

- a) Конструкция с квадратной проймой
- b) Конструкция с щелевидной проймой
- c) Конструкция с углубленной проймой
- d) Конструкция с рубашечным рукавом

44. Для каких изделий предусмотрен данный способ оформления складок:

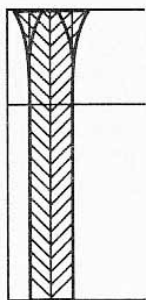

- a) Для юбок в складку из материалов в клетку и продольную полосу;
- b) Для юбок в складку из материалов с рисунком в крупный горох;
- c) Для юбок в складку под углом 45 градусов к н.о. (крой по косой).

45. Выберите типовое значение расстояния от первой петли до точки перегиба лацкана Л для пиджака:

- a) 1-2 см;
- b) 1-1,5 см;
- c) 1,5-2 см.

46. Для чего, в каких случаях, применяют данный способ оформления встречных складок:

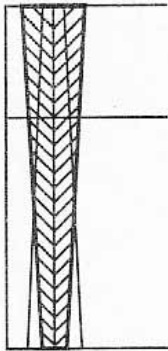

- a) для изготовления юбок из трикотажных полотен;
- b) для предотвращения раскрывания складок в статике;
- c) для юбок из материалов в клетку и продольную полоску.

47. Выберите самый конструктивно-технологически нерациональный вариант расположения вытачки:

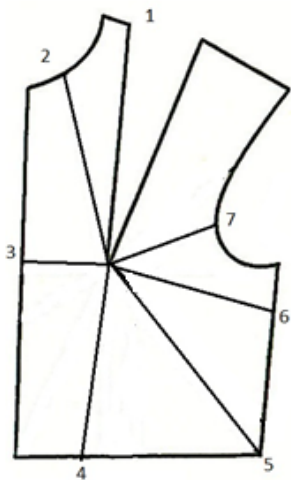

- a) 1;
- b) 2;
- c) 3;
- d) 4;
- e) 5;
- f) 6;
- g) 7.

48. При построении чертежа цельновыкроенной стойки первым действием является:

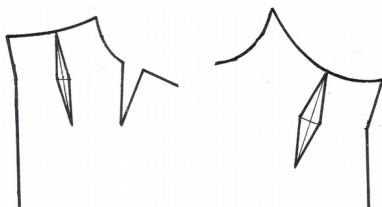

- a) Уменьшение горловины переда и спинки на 1-2 см;
- b) Изменение переднезаднего баланса  $/11-11'/=0-1$  см;
- c) Расширение горловины переда и спинки на 1,5-2,5 см;
- d) Изменение переднезаднего баланса  $/11-11'/=0,5-1$  см

49. Выберите верные параметры стойки и отлета для классического воротника мужского пиджака:

- a)  $Вст. = 2,5 \div 3,5$  см,  $Шот. = В ст. + 1 \div 1,5$  см;
- b)  $Вст. = 2 \div 3$  см,  $Шот. = В ст. - 1 \div 1,5$  см;
- c)  $Вст. = 1 \div 2,5$  см,  $Шот. = 1 \div 1,5$  см

50. Какой прием изменения конструкции рукава изображен на рисунке:

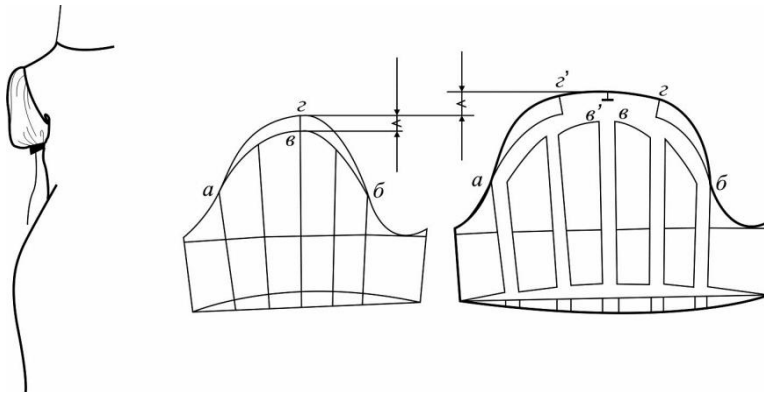

- a) Прием конического расширения рукава
- b) Приёмы параллельного расширения рукава
- c) Прием параллельно-конического расширения рукава

51. Что изображено на рисунке:



Схема корректировки базовой конструкции для втачных рубашечных рукавов

- a) Схема корректировки базовой конструкции для рукавов реглан
- b) Схема корректировки базовой конструкции для цельновыкроенных рукавов
- c) Схема корректировки базовой конструкции для рукавов с щелевидной проймой
- d) Схема корректировки базовой конструкции для цельновыкроенных рукавов с ластовицей.

52. Какая разновидность рукава покроя реглан изображена на рисунке.

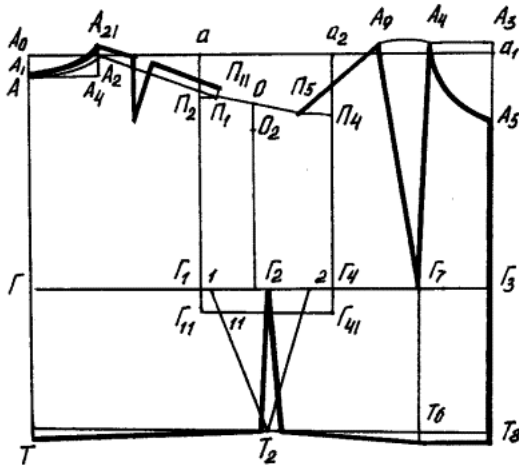
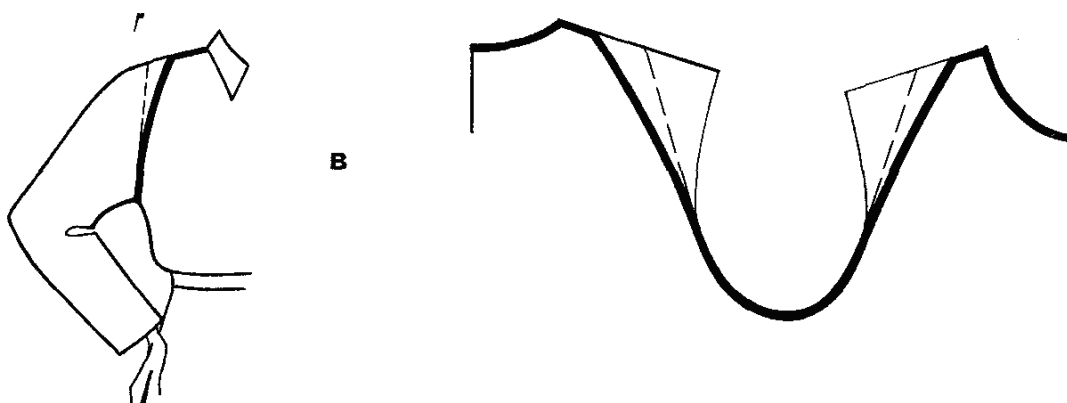

- a) Полуреглан
- b) Нулевой реглан
- c) Классический реглан

53. Какой вид покроя рукава предполагает максимальное приближение замкнутой проймы к условной линии соединения руки с туловищем, а также повторение рукавом расположения руки относительно тела человека?

- a) Рубашечный
- b) Втачной
- c) Цельновыкроенный.

54. В зависимости от силуэта модели коническое расширение деталей может начинаться:

- a) на любом уровне: линии плеча, груди, талии, бедер, коленей и ниже.
- b) только на уровне линии плеча и талии.

55. Если рельеф на спинке начинается от проймы, то плечевую вытачку переносят:

- a) В горловину.
- b) В рельеф.
- c) Оставляют неизменной.

56. Для характеристики конструкции цельнокроеного рукава справедливо:

- a) Уменьшение прибавки по линии груди и к обхвату плеча по сравнению с втачным рукавом;
- b) Большая величина передне-заднего баланса.
- c) Меньшая величина передне-заднего баланса.
- d) Увеличенные прибавки по линии груди и к обхвату плеча по сравнению с втачным рукавом; меньшая величина передне-заднего баланса

58. Какая дополнительная деталь в рукаве, вводится для увеличения свободы движения

- a) Манжета.
- b) Ластовица.
- c) Пата.



d) Пластрон.

59. Конструктивное моделирование, выполняемое с использованием БК, начинают с изменения формы проектируемого изделия в области

- a) Рукава и проймы
- b) Полочки и спинки
- c) *Груды и лопаток*

60. Покрой рукава реглан-погон характерен для:

- a) Романтического стиля одежды
- b) Классического стиля одежды
- c) *Спортивного стиля одежды*

61. Какими бывают рельефы:

- a) *Конструктивными и декоративными*
- b) Фантазийными и фасонными
- c) Удлиненными и укороченными

62. Процесс разработки модельной конструкции нового изделия включает:

- a) *Изучение и анализ модели, подбор соответствующей базовой основы изделия, уточнение или изменение основы и перенос на нее модельных особенностей, проверка правильности разработанной конструкции.*
- b) Воспроизведение уже существующей модели по образцу или фотографии.
- c) Создания новой модели изделия с учетом ее назначения.

63. Характерной особенностью конструкции покроя реглан являются:

- a) Незамкнутая линия проймы
- b) *Незамкнутая линия проймы, начинающаяся от линии горловины, и рукав цельнокроеный с плечевой частью изделия.*
- c) Незамкнутая линия проймы, начинающаяся от линии горловины

64. Для изменения опорного баланса рукава:

- a) *Переносят положение надсечки на окате рукава для плечевого шва*
- b) Уменьшают его ширину под проймой

65. Что меняется при изменении объема и формы изделия в плечевой области:

- a) Пропорции
- b) Силуэт
- c) *Дополнительные конструктивные членения*

66. Что происходит при увеличении объема изделия:

- a) Уменьшаются растворы вытачек
- b) Увеличиваются зазоры между одеждой и телом человека

c) *Изменяется характер его поверхности*

67. Факторы, определяющие характер преобразования БК втачного рукава в МК (указать неверный ответ):

- a) Изменение длины проймы спинки
- b) Форма оката, его наполненность
- c) Углубление проймы
- d) Конфигурация проймы
- e) *Изменение длины среза проймы*

68. Какой прием конструктивного моделирования не применяют при изменении покроя рукава (указать неверный ответ):

- a) Перенос вытачек
- b) Размоделирование вытачек
- c) Перераспределение вытачек
- d) *Закрывание вытачек*

69. Перечислите основные виды работ при конструктивном моделировании без изменения формы изделия

- a) *Перенос вытачек*
- b) Перераспределение вытачек
- c) Размоделирование вытачек

70. Параметры проймы не определяет этот фактор:

- a) Проектируемая форма деталей спинки и переда
- b) Часть от общей величины прибавки по линии груди на участке проймы
- c) *Модельная ширина рукава*
- d) Оформление плечевых срезов
- e) Технологические требования
- f) Свойства материалов

71. Укажите основной прием при конструктивном моделировании при полном изменении объемной формы

- a) *Размоделирование вытачек*
- b) Перенос вытачек
- c) Перераспределение вытачек

72. При расширении рукава на уровне глубины проймы... (продолжите):

- a) Уменьшается локтевая вытачка
- b) Полностью утрачивается локтевая вытачка
- c) *Полностью меняется форма и конструкция рукава*
- d) Меняется ширина рукава

73. При подготовке конструкции с втачным рукавом к модификации покроя реглан необходимо:

- a) *Расширить рукав сверху на 2-4 см и увеличить прибавку по линии груди на 2-4 см*
- b) Увеличить прибавку по линии груди на 2-4 см
- c) Уменьшить прибавку по линии груди на 2-4 см

74. Выберите фактор определяющий характер преобразования БК вытачного рукава в МК (указать неверный вариант) :

- a) Изменение толщины подплечника
- b) Введение толщины подплечника
- c) Изменение длины плечевой линии
- d) Форма плечевого ската или характер перехода от плечевого шва к рукаву
- e) Кривизна проймы и величина ее углубления/повышения
- f) *Свойства материала*

75. Оформление проймы внизу рубашечного рукава может быть:

- a) Щелевидным, ромбовидным, круглым.
- b) *Овальным, ромбовидным, щелевидным.*
- c) Овальным, треугольным, ромбовидным

76. Что является особенностью цельнокроеного рукава с ластовицей в отличие от других кроев?

- a) Перевод плечевого шва в сторону переда.
- b) *Ограничение на углубление проймы.*
- c) Углубление проймы.

77. Рукав рубашечного типа чаще всего используют для проектирования:

- a) а) куртки
- b) б) блузы
- c) в) платья
- d) г) пальто

78. Отсутствие замкнутой на конце плеча проймы в цельнокроеном рукаве и рукава-реглан ведет к:

- a) а) увеличению высоты оката.
- b) б) уменьшению раствора локтевой вытачки.
- c) в) корректировки посадки оката.
- d) г) *изменению балансовой характеристики.*

79. Для обеспечения композиционного равновесия формы при проектировании рукава-реглан прибавка на свободу облегания варьируется в пределах:

- 1. 0...2 см
- 2. 0,5...6 см
- 3. 2...4 см
- 4. 1...2 см

80. Во избежание появления наклонных складок на спинке величину передне-заднего баланса за счет подъема горловины спинки:

- a) Увеличивают
- b) Уменьшают
- c) Не изменяют

81. Особенностью конструкции покроя реглан является необходимый перевод перевода плечевого шва вперед, который равен:

- a) 1...1,5 см
- b) 0,8...2 см
- c) 0... 1 см
- d) 1...2 см

82. При каком покрое рукава реглан линия проймы пересекает плечевой шов:

- a) Реглан-погон
- b) Полуреглан
- c) «нулевой» реглан
- d) Классический

83. Особенностью цельнокроеного рукава с ластовицей является:

- a) Ограничение на углубление проймы.
- b) Меньшая величина переднее-заднего баланса.
- c) Перевод плечевого шва в сторону спинки.
- d) Увеличение прибавки по линии груди.

84. Укорочение ластовицы по линии бокового шва в изделии без дополнительного отведения рукава приводит к ее:

- a) Ничего не изменится.
- b) Укорачиванию по линии шва рукава) сужению
- c) Удлинению по линии шва рукава

85. Какой вариант распределения прибавки на посадку к окату рукава по участкам проймы верный? (указано в процентах от общего значения величины прибавки)

- a) Передний нижний – 7,5%  
Передний верхний – 35%  
Задний верхний – 35%  
Задний нижний – 22,5%
- б) Передний нижний – 5,5%  
Передний верхний – 37%  
Задний верхний – 39%  
Задний нижний – 18,5%

- в) Передний нижний – 8,5%
- Передний верхний – 33%
- Задний верхний – 37%
- Задний нижний – 21,5%

86. При проектировании втачного рукава для фигур больших размеров на уменьшение посадки не влияет:

- а) Введение плечевых накладок
- б) Сутюживание
- в) Введение вытачки (вытачек) по линии оката
- г) Введение верхнего шва

87. Ширина ластовицы контролируется, сопоставляя ее с измерением фигуры дп.р.з:

- а)  $3-5=3-1+1'-5= \text{дп.р.з} -1..1,5 \text{ см}$
- б)  $3-5=3-1+1'-5= \text{дп.р.з} -1..2 \text{ см}$
- в)  $3-5=3-1+1'-5= \text{дп.р.з} -0..0,5 \text{ см}$
- г)  $3-5=3-1+1'-5= \text{дп.р.з} -0,5..2 \text{ см}$

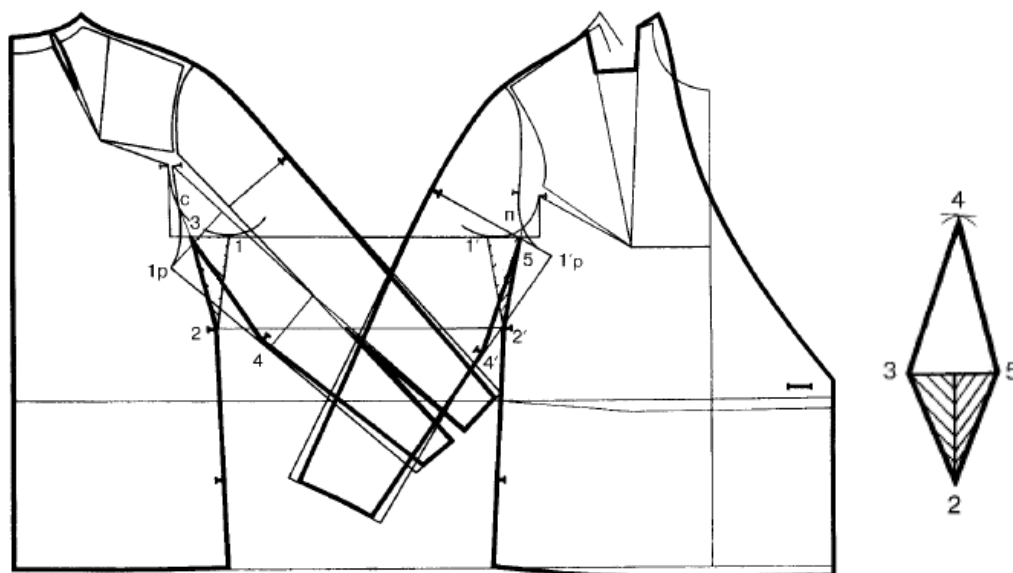

88. При проектировании цельнокроеного рукава угол наклона варьируется:

- а) 5...49 градусов
- б) 0...55 градусов
- в) 0...50 градусов
- г) 3...45 градусов

89. Для улучшения свободы движения рук в цельнокроеном рукаве оттяжка верхнего среза варьируется в пределах:

- а) 0,5 см...1 см

- б) 1 см...1,5 см
- в) 1,5 см...2,5 см
- г) 0,5 см...2 см

90. Какой способ получения цельнокроеного рукава заключается в совмещении передней и локтевой половинок втачного рукава с деталью спинки и полочки:

- а) Шаблона
- б) Расчетно-графического
- в) Макетирования
- г) Графического

91. По визуальным-конструктивным признакам рукав-реглан классифицируется по конфигурациям линий проймы. Выберите неправильный вариант

- а) прямая
- б) выпуклая
- в) изогнутая
- г) вогнутая

93. При проектировании цельнокроеного рукава оптимально использовать угол наклона  $\alpha$ :

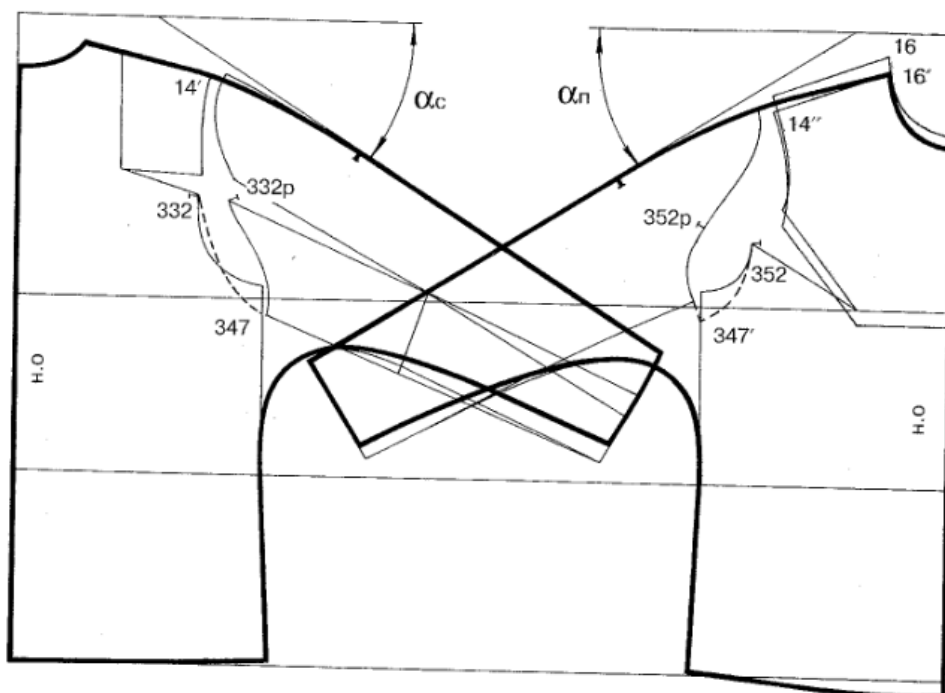

- а) 52 градуса
- б) 39 градусов
- в) 45 градусов
- г) 41 градус

92. На каком из рисунков указан реглан «нулевой»?  
Вариант г

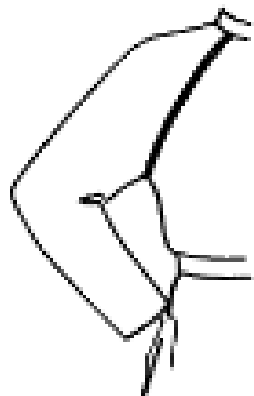

а)

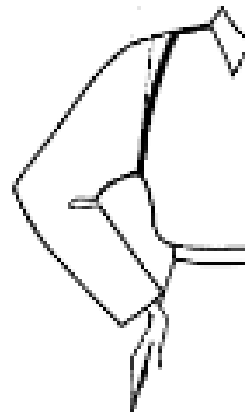

б)

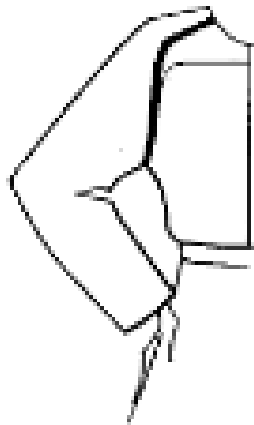

в)

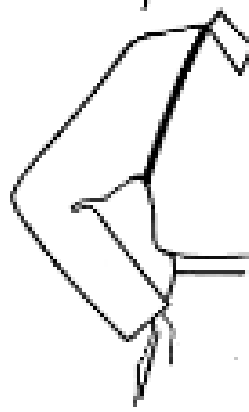

г)

98. В изделиях из каких материала применяют приведенный на рисунке рукав покроя реглан?

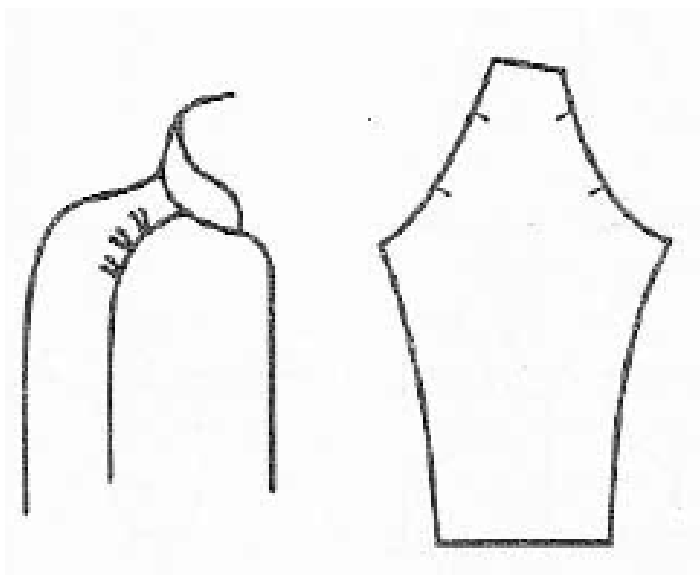

а) Натуральная кожа

- б) Дубленочные материалы, мех
- в) Трикотаж
- г) Нетканые и пленочные материалы

94. Какому варианту проймы соответствует указанный вид втачного рукава? *Вариант б*

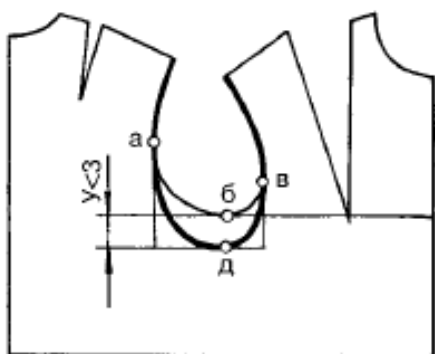
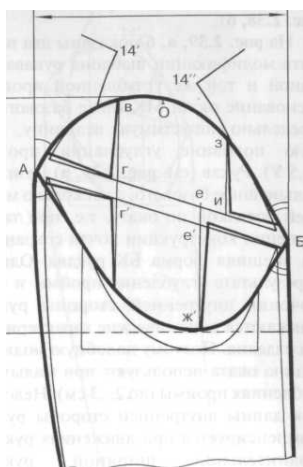

а)

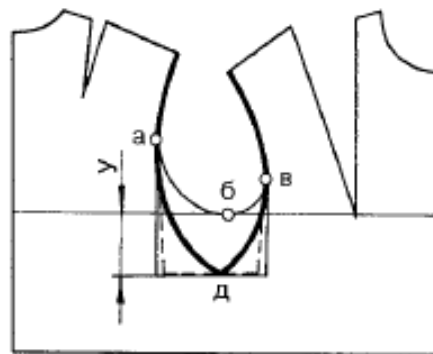

б)

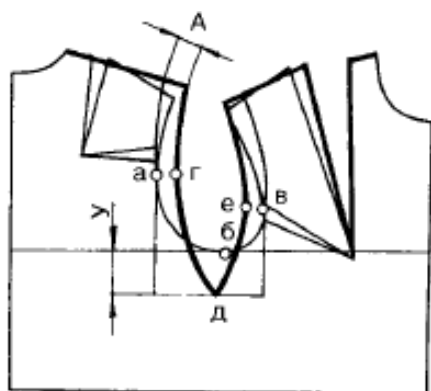

в)

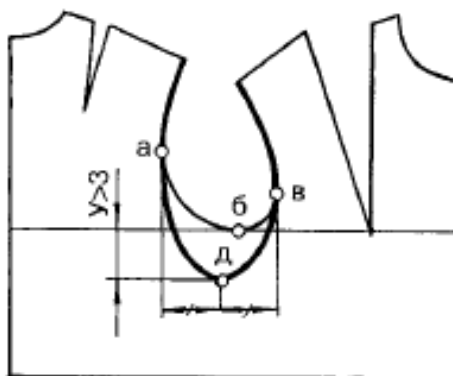

г)

97. На рисунке изображена схема МК...



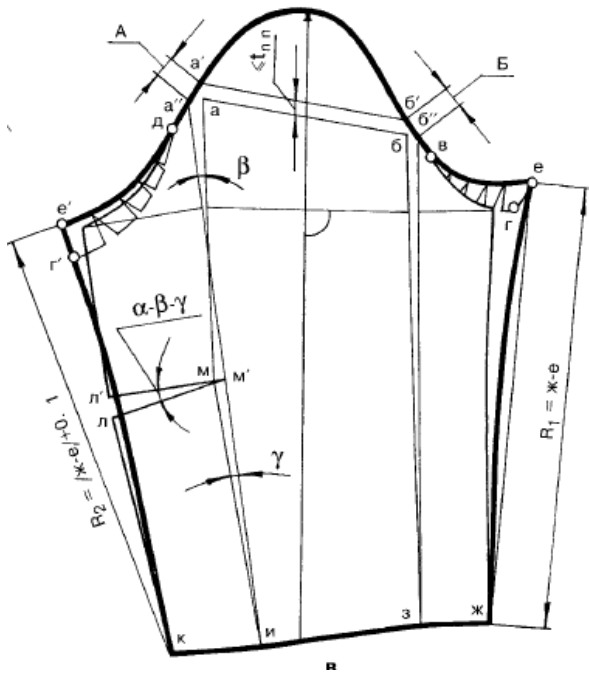

- а) Втачного одношовного рукава изделия с «квадратной» проймой
- б) Втачного одношовного рукава изделия с углубленной проймой и подплечником
- в) Втачного одношовного рукава изделия с подплечником и укороченным плечевым швом
- г) Втачного одношовного рукава изделия с углубленной проймой, подплечником и удлиненным плечевым швом

99. Укажите, какому варианту схемы соответствует покрой рукава готового изделия

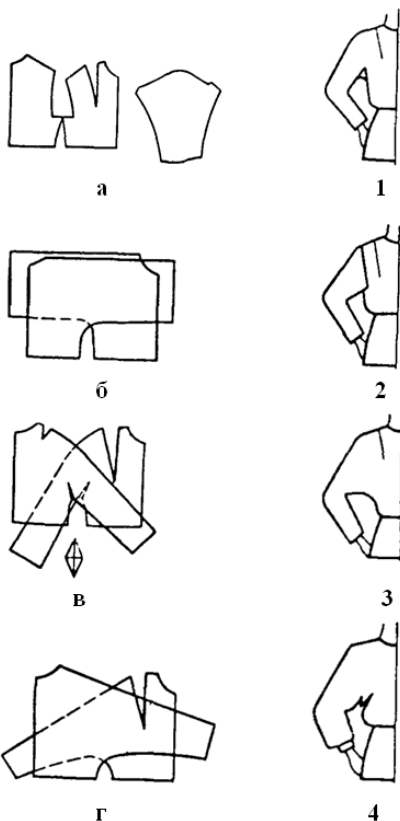

- а) а-2, б-4, в-1, г-3
- б) а-2, б-3, в-4, г-1
- в) а-4, б-3, в-1, г-2
- г) а-1, б-2, в-3, г-4

95. Какой признак не влияет на форму рукава?

- а) Ширина на различных участках
- б) Конфигурация линий нижнего (переднего и локтевого) швов
- в) Количество швов (нижний, передний, локтевой и т.д.)
- г) Особенность оформления верхних швов на плечевом, локтевом и нижнем участках

100. Кокой вид цельновыкроенного покроя рукава выбирают, в тех случаях, когда хотят придать рукаву более отвесное положение и при этом применение методов ВТО ограничено свойствами материала. *Вариант а*

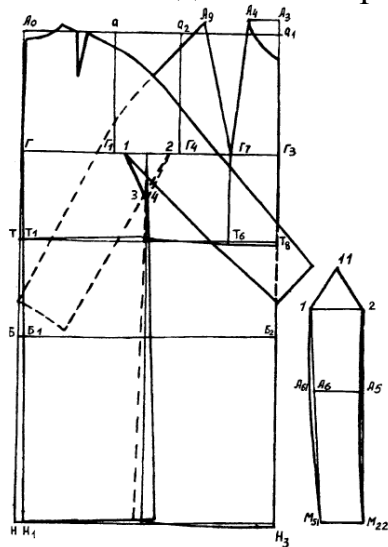

а)

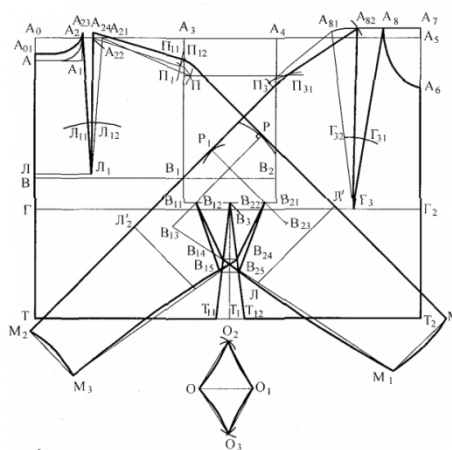

б)

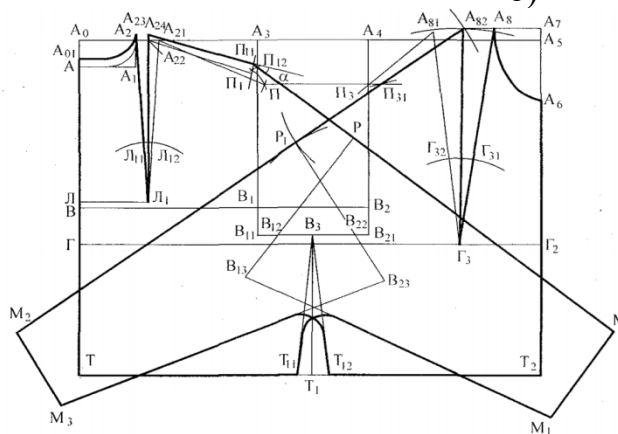

в)

**Шкала оценивания результатов тестирования:** в соответствии с действующей в университете балльно-рейтинговой системой оценивание результатов промежуточной аттестации обучающихся осуществляется в рамках 100-балльной шкалы, при этом максимальный балл по промежуточной аттестации обучающихся по очной форме обучения составляет 36 баллов, по очно-заочной и заочной формам обучения – 60 баллов (установлено положением П 02.016).

Максимальный балл за тестирование представляет собой разность двух чисел: максимального балла по промежуточной аттестации для данной формы обучения (36 или 60).

Общий балл по промежуточной аттестации суммируется с баллами, полученными обучающимся по результатам текущего контроля успеваемости в течение семестра; сумма баллов переводится в оценку по шкале следующим образом:

Соответствие 100-балльной и 5-балльной шкал

<i>Сумма баллов по 100-балльной шкале</i>	<i>Оценка по 5-балльной шкале</i>
100-85	отлично
84-70	хорошо
69-50	удовлетворительно
49 и менее	неудовлетворительно

***Критерии оценивания результатов тестирования:***

Каждый вопрос (задание) в тестовой форме оценивается по дихотомической шкале: выполнено – **2 балла**, не выполнено – **0 баллов**.