

Документ подписан простой электронной подписью
Информация о владельце:
ФИО: Шлеенко Алексей Васильевич
Должность: Заведующий кафедрой
Дата подписания: 23.09.2024 15:01:56
Уникальный программный ключ:
5f5bf1acee89a66c219718baf8e79671be8cb993

МИНОБРНАУКИ РОССИИ
Юго-Западный государственный университет

УТВЕРЖДАЮ:

Зав. кафедрой промышленного и
гражданского строительства

А.В. Шлеенко
(подпись)

«02» июля 2024 г.

ОЦЕНОЧНЫЕ СРЕДСТВА
для текущего контроля успеваемости и
промежуточной аттестации обучающихся
по дисциплине

«Фундаменты, подпорные стены и ограждения котлованов»
(наименование дисциплины)

ОПОП ВО 08.04.01 «Строительство»
(код и наименование ОПОП ВО)

1. ОЦЕНОЧНЫЕ СРЕДСТВА ДЛЯ ТЕКУЩЕГО КОНТРОЛЯ УСПЕВАЕМОСТИ

1.1 ВОПРОСЫ ДЛЯ СОБЕСЕДОВАНИЯ

Проектирование фундаментов мелкозаложенного.

1. Из какого количества фаз состоит грунт?
 - а) одной;
 - б) трех;
 - в) четырех.
2. Что такое плотность грунта?
 - а) отношение массы к объему;
 - б) масса грунта.
3. Чему равна плотность твердых частиц (песка)?
 - а) 1,5;
 - б) 2,0;
 - в) 2,5.
4. Что нужно знать для определения пористости грунта?
 - а) плотность твердых частиц и скелета;
 - б) объем и массу;
 - в) влажность.
5. По какому показателю оценивается состояние глинистых грунтов?
 - а) нижний предел текучести;
 - б) верхний предел текучести;
 - в) показатель текучести.
6. По каким показателям оценивается деформативность грунта?
 - а) прочность на сжатие и изгиб;
 - б) коэффициент сжимаемости;
 - в) коэффициент пористости.
7. Показатель сопротивления сдвига?
 - а) угол внутреннего трения;
 - б) прочность на сдвиг;
8. Как определяется напряжение в грунте от нагрузки?
 - а) по нагрузке и относительной глубине;
 - б) с помощью коэффициента.
9. Какой грунт увеличивается в объеме при замерзании?
 - а) песок;
 - б) глина;
 - в) супеси.
10. По каким показателям определяется прочность глинистых грунтов?
 - а) по плотности;
 - б) по коэффициенту пористости;
 - в) по показателю пластичности.
11. Основные факторы, влияющие на глубину заложения фундамента.
 - а) вода;
 - б) масса сооружения;

в) глубина промерзания.

12. Что такое слабые грунты?

- а) показатель текучести 0;
- б) показатель текучести 0,4;
- в) показатель текучести 0,6.

13. Какие грунты нельзя использовать под фундаменты опор?

- а) с показателем текучести 0;
- б) с показателем текучести 0,6.

14. Какая минимальная глубина заложения фундаментов под колонны?

- а) 1 м;
- б) 1,5 м;
- в) 2 м.

15. На какую величину следует округлять размеры фундамента?

- а) 1 см;
- б) 10 см;
- в) 20 см.

16. Что является основным условием расчета фундамента?

- а) давление под фундаментом больше сопротивления грунта;
- б) давление меньше сопротивления грунта.

17. Какая должна быть разница между давлением под подошвой фундамента и сопротивлением грунта при проектировании фундаментов?

- а) 50%;
- б) 20%;
- в) 15%.

18. Чему равна глубина заделки колонны в стакан?

- а) ширина + 50 мм;
- б) ширина + 150 мм;
- в) ширина + 100 мм.

19. Чему равна минимальная толщина дна стакана?

- а) 50 мм;
- б) 100 мм;
- в) 200 мм.

20. Как определяется высота ступеньки фундамента под колонну?

- а) произвольно;
- б) расчетом;
- в) по таблице.

21. Каковы основные принципы возведения фундаментов на вечно мерзлых грунтах?

- а) принцип сохранения мерзлого состояния и принцип приспособления;
- б) принцип оттаивания и искусственного размораживания.

22. Что такое модуль деформации грунта?

- а) отношение прочности к усадке;
- б) отношение усадки к объему;

в) отношение коэффициента, учитывающего отсутствие поперечной деформации к относительной сжимаемости.

23. Сколько существует типов моделей в механике грунтов для расчета напряжений?

- а) одна;
- б) две;
- в) три.

24. Как определяется напряжение грунта от собственного веса?

- а) по сцеплению;
- б) по углу внутреннего трения;
- в) по весу столба грунта.

25. Чему равен коэффициент устойчивости стены?

- а) 1,5;
- б) 1,2;

26. Что может служить критерием образования нормальных трещин в бетоне, если неупругие деформации не учитываются?

- а) Величина максимальных сжимающих напряжений в бетоне
- б) Величина максимальной поперечной силы в балке
- в) Величина максимальных растягивающих напряжений в арматуре
- г) Величина максимальных растягивающих напряжений в бетоне

27. Из какого уравнения определяется площадь сечения растянутой арматуры (при изгибе элементов с двойной арматурой) при известных значениях $x = \xi h_0$ и A_s

- а) Уравнения моментов сил относительно оси, проходящей через центр тяжести растянутой арматуры
- б) Уравнения Кулона
- в) Уравнения проекций

28. Сколько неизвестных величин при проверке прочности внецентренно сжатого элемента, когда известны размеры прямоугольного сечения, классы бетона и арматуры, площади растянутой и сжатой арматуры (1 случай – большие эксцентриситеты)?

- а) 5
- б) 1
- в) 3

29. Принятая в нормах методика расчета учитывает ли в явном виде силы зацепления по берегам наклонной трещины (Т) ?

- а) Не учитывает
- б) Учитывает в отдельных случаях
- в) Учитывает

30. Прочность здания – это:

- а) Способность воспринимать действующие нагрузки, а также усилия, возникающие в его конструктивных элементах.
- б) Степень занятости материалов конструкции, из которых оно сооружено.
- в) Уменьшение затрат стоимости и трудоемкости материалов, снижения массы здания и трудовых затрат на возведение.

Проектирование свайных фундаментов.

1. Что такое активное давление грунта и как определяется его величина? То же пассивное? То же покоя?
2. Есть ли принципиальная разница в теоретическом подходе к расчету
3. активного, пассивного давления и давления покоя?
4. Как учитывается влияние сцепления на расчет активного и пассивного
5. давления пылевато-глинистого грунта?
6. Как учитывается влияние пригрузки на поверхности засыпки при расчете
7. давления грунта на ограждение?
8. Влияет ли на величину давления грунта на ограждение наклон и шероховатость его задней грани?
9. Каким принимались наклон и шероховатость зубьев в курсовой работе?
10. На основе какой теории (автор?) производился расчет активного и пассивного давления грунта в курсовой работе?
11. Есть ли более общая теория давления грунта на ограждение, чем та, которая использовалась в курсовой работе?
12. Кто из российских ученых советского периода внес большой вклад в ее развитие?
13. Какое очертание имеет простейшая (сопроматовская) эпюра контактных
14. напряжений под подошвой фундамента (сооружения) в случае центральной нагрузки?
15. Внецентренно приложенной нагрузки?
16. Каким требованиям должна удовлетворять эпюра контактных напряжений под подошвой напорного гидротехнического сооружения? Чем вызваны эти требования?
17. Запишите и объясните условие расчета основания по I-му предельному состоянию (формула (3) СНиП 2.02.02-85). Для чего этот расчет производится?
18. Из чего складывается сдвигающая нагрузка на напорное гидротехническое сооружение?
19. Из чего складывается предельное сопротивление основания сдвигу, от чего оно зависит?
20. Запишите Закон Кулона для несвязного и связного грунтов, в размерности напряжения, в размерности силы.
21. Какую роль играет Закон Кулона в оценке устойчивости сооружения на плоский сдвиг?
22. Какие конструктивные изменения следует ввести в проект сооружения, если его устойчивость при плоском сдвиге не обеспечивается? (Предложите несколько возможных вариантов).
23. Почему для сооружений, используемых в задании на курсовую работу не проводится расчет на опрокидывание?
24. Какие факторы влияют на характер нарушения прочности грунта при сдвиге сооружения и определяют: будет ли плоский сдвиг, смешанный сдвиг или глубинный сдвиг?

25. Что такое коэффициент надежности по степени ответственности сооружения?
26. Какова величина коэффициента надёжности для сооружений 1, II, III и IV классов?
27. Как вы понимаете степень ответственности?
28. Оценка факторов на территориях при природных факторах.
29. Рельеф и его градостроительная оценка.
30. Методы проектирования вертикальной планировки.

Проектирование массивных и угловых подпорных стен.

1. Конструктивные решения подпорных стен.
2. Выбор материала.
3. Проектирование массивных и угловых подпорных стен.
4. Проектирование массивных и угловых подпорных стен. История развития
5. Проектирование массивных и угловых подпорных стен. Достоинства
6. Проектирование массивных и угловых подпорных стен. Недостатки
7. Определение активного давления грунта.
8. Нагрузки.
9. Классификация нагрузок.
10. Типы подпорных стен.
11. Варианты конструкций дамб обвалования.
12. Искусственное повышение поверхности территории.
13. Для чего нужно повышать поверхность территории?
14. Варианты искусственного повышения поверхности территории.
15. Отвод поверхностного стока с защищенной территории.
16. Регулирование и отвод поверхностных вод с защищаемой территории.
17. Учет естественной водной эрозии почвенного покрова.
18. Перехват и отвод поверхностных вод.
19. Руслорегулирующие сооружения на водотоках, расположенных на защищаемых территориях.
20. Состав защитных сооружений на подтопленных территориях.
21. Перехват инфильтрационных вод в виде утечек из водовмещающих наземных и подземных емкостей и сооружений.
22. Особые требования к инженерной защите в зоне распространения вечномёрзлых грунтов.
23. Защита от воздействия криогенных процессов и явлений, развивающихся в естественных вечномёрзлых грунтах под влиянием подтопления и затопления территории и народнохозяйственные объекты северных районов.
24. Требования к проектированию дамб обвалования в зоне распространения вечномёрзлых грунтов.
25. Природоохранные, санитарно-гигиенические и противопаразитные требования.

26. Вопросы к собеседованию по разделу (теме) 4. «Основные сооружения и мероприятия инженерной защиты от подтопления и затопления».
27. Основные сооружения и мероприятия инженерной защиты от затопления и подтопления.
28. Системы, объекты, сооружения и мероприятия инженерной защиты от затопления и подтопления.
29. Различия территорий при проектировании.
30. Применения дренажей.

Ограждения котлованов.

1. Строительная классификация грунтов
2. Основные физические характеристики грунтов
3. Физическое состояние воды в порах грунта
4. Жесткие фундаменты неглубокого заложения.
5. Виды фундаментов
6. Конструктивные формы сборных фундаментов
7. Ленточные сборные фундаменты под стены
8. Прерывистые фундаменты
9. Сваи и свайные фундаменты.
10. Назначение и работа свай
11. Основы классификации свай
12. Характеристики отдельных видов забивных свай
13. Основные виды набивных свай
14. Устройство искусственных оснований.
15. Виды искусственных оснований
16. Уплотнение грунтов механическими воздействиями
17. Устройство песчаных и грунтовых подушек
18. Физико-химическое закрепление грунтов
19. Особенности деформирования грунтов.
20. Две группы предельных состояний.
21. Классификация нагрузок по продолжительности действия.
22. Снеговые и ветровые нагрузки.
23. Нагрузки от автотранспорта.
24. Классификация нагрузок по времени действия.
25. Нормативные и расчетные нагрузки.
26. Сочетания нагрузок.
27. Снижение нагрузок.
28. Коэффициенты надежности по степени ответственности.
29. Коэффициенты надежности по нагрузке.
30. Коэффициенты надежности по материалам.

Критерии оценивания (нижеследующие критерии оценки являются примерными и могут корректироваться):

6 баллов (или оценка «отлично») выставляется обучающемуся, если он принимает активное участие в беседе по большинству обсуждаемых вопросов (в том числе самых сложных); демонстрирует сформированную способность к диалогическому мышлению, проявляет уважение и интерес к иным мнениям; владеет глубокими (в том числе дополнительными) знаниями по существу обсуждаемых вопросов, ораторскими способностями и правилами ведения полемики; строит логичные, аргументированные, точные и лаконичные высказывания, сопровождаемые яркими примерами; легко и заинтересованно откликается на неожиданные ракурсы беседы; не нуждается в уточняющих и (или) дополнительных вопросах преподавателя.

4 балла (или оценка «хорошо») выставляется обучающемуся, если он принимает участие в обсуждении не менее 50% дискуссионных вопросов; проявляет уважение и интерес к иным мнениям, доказательно и корректно защищает свое мнение; владеет хорошими знаниями вопросов, в обсуждении которых принимает участие; умеет не столько вести полемику, сколько участвовать в ней; строит логичные, аргументированные высказывания, сопровождаемые подходящими примерами; не всегда откликается на неожиданные ракурсы беседы; не нуждается в уточняющих и (или) дополнительных вопросах преподавателя.

2 балла (или оценка «удовлетворительно») выставляется обучающемуся, если он принимает участие в беседе по одному-двум наиболее простым обсуждаемым вопросам; корректно выслушивает иные мнения; неуверенно ориентируется в содержании обсуждаемых вопросов, порой допуская ошибки; в полемике предпочитает занимать позицию заинтересованного слушателя; строит краткие, но в целом логичные высказывания, сопровождаемые наиболее очевидными примерами; теряет при возникновении неожиданных ракурсов беседы и в этом случае нуждается в уточняющих и (или) дополнительных вопросах преподавателя.

0 баллов (или оценка «неудовлетворительно») выставляется обучающемуся, если он не владеет содержанием обсуждаемых вопросов или допускает грубые ошибки; пассивен в обмене мнениями или вообще не участвует в дискуссии; затрудняется в построении монологического высказывания и (или) допускает ошибочные высказывания; постоянно нуждается в уточняющих и (или) дополнительных вопросах преподавателя.

2 ОЦЕНОЧНЫЕ СРЕДСТВА ДЛЯ ПРОМЕЖУТОЧНОЙ АТТЕСТАЦИИ ОБУЧАЮЩИХСЯ

2.1. БАНК ВОПРОСОВ И ЗАДАНИЙ В ТЕСТОВОЙ ФОРМЕ

1 Вопросы в закрытой форме

1.1 Что может служить критерием образования нормальных трещин в бетоне, если неупругие деформации не учитываются?

- а) Величина максимальных сжимающих напряжений в бетоне
- б) Величина максимальной поперечной силы в балке
- в) Величина максимальных растягивающих напряжений в арматуре
- г) Величина максимальных растягивающих напряжений в бетоне

1.2. Из каких элементов состоит тавровое сечение?

- а) Из ребра и стенки
- б) Из плиты и полки
- в) Из плиты и арки
- г) Из полки и ребра

1.3. По какой причине нормы ограничивают расстояние между поперечными стержнями (хомутами) условием $S \leq bh R / Q$

- а) Чтобы исключить условие $\xi < \xi_{0.2} bt R$
- б) Из уравнения проекций на продольную ось
- в) Чтобы исключить возможность разрушения по наклонной трещине, не пересекающей ни одного хомута
- г) Чтобы удовлетворить уравнению моментов сил относительно оси, проходящей через центр тяжести растянутой арматуры

1.4. При рассмотрении первого случая внецентренного сжатия сколько линейно независимых уравнений равновесия можно использовать (из множества возможных) для решения задач и определения неизвестных величин?

- а) 2
- б) 4
- в) 1

1.5. Из какого уравнения определяется площадь сечения растянутой арматуры (при изгибе элементов с двойной арматурой) при известных значениях $x = \xi h_0$ и $A's$

- а) Уравнения моментов сил относительно оси, проходящей через центр тяжести растянутой арматуры
- б) Уравнения Кулона
- в) Уравнения проекций

1.6. Сколько неизвестных величин при проверке прочности внецентренно сжатого элемента, когда известны размеры прямоугольного сечения, классы бетона и арматуры, площади растянутой и сжатой арматуры (1 случай – большие эксцентриситеты)?

- а) 5
- б) 1
- в) 3

1.7. Какая формула является правильной для расчета продольной арматуры при одиночном армировании ($\xi < \xi$)?

- а) $A = M / (xh_0 R_b)$
- б) $A = M / (\eta h_0 R_b)$
- в) $A = Q / (xh_0 R_b)$

1.8. Принятая в нормах методика расчета учитывает ли в явном виде силы зацепления по берегам наклонной трещины (Т) ?

- а) Не учитывает
- б) Учитывает в отдельных случаях
- в) Учитывает

1.9. Какой тип железобетонного фундамента представлен на картинке.

- а) монолитный
- б) сборный составной

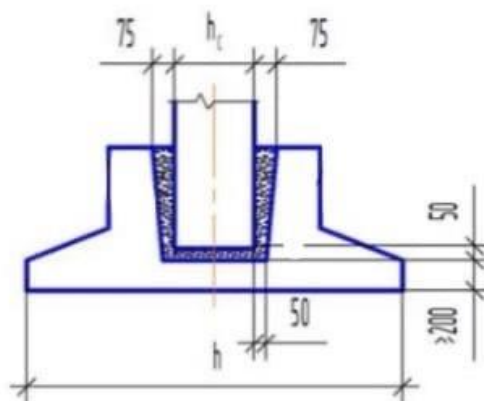

1.10. Чему равно напряжение в арматуре A_s (более удаленной от внешней сжимающей силы) при 2 случае внецентренного сжатия (малые эксцентриситеты), если $\xi = 1$

- а) R (растяжение)
- б) R (сжатие)
- в) $0.5R$ (растяжение)

1.11. Конструктивный элемент под цифрой 1, изображённый на рисунке, - это:

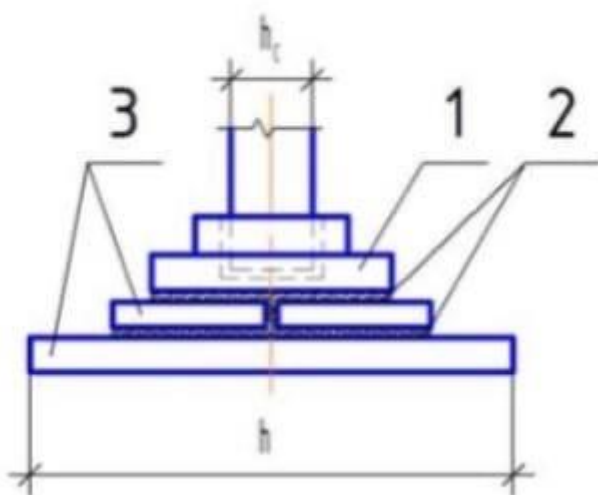

- а) подколонник со стаканом
- б) бетон
- в) бетонная плита
- г) колонна

1.12. Балка это

- а) прямолинейный стержень, работающий на изгиб (или комбинацию сопротивлений, где преобладает изгиб)
- б) прямолинейный элемент двутаврового профиля
- в) это брус или арка, работающие на изгиб

1.13. По характеру действия нагрузки делятся на

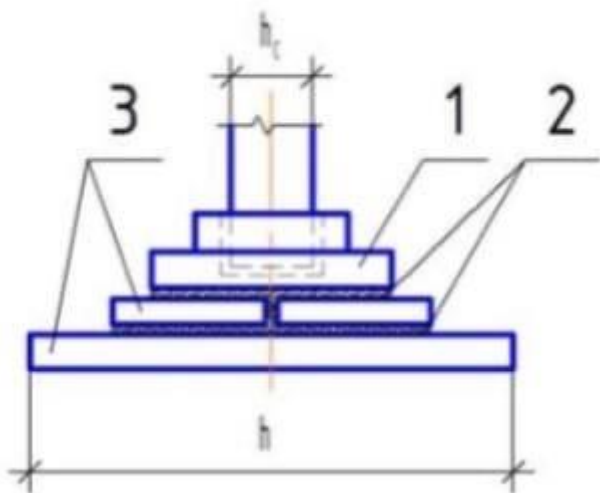

- а) подколонник со стаканом
- б) бетон
- в) бетонная плита
- г) колонна

1.14. Конструктивный элемент под цифрой 1, изображённый на рисунке, - это:

- а) подколонник со стаканом
- б) бетон
- в) бетонная плита
- г) колонна

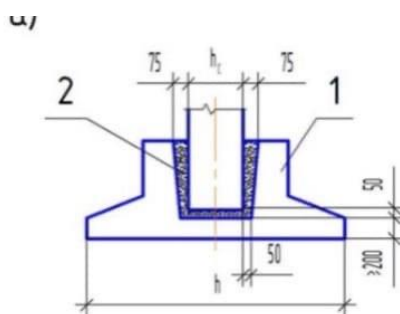

1.15. Какой тип железобетонного фундамента представлен на картинке.

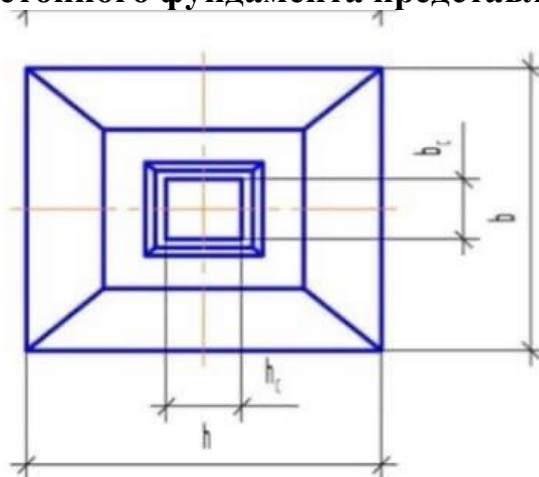

- а) монолитный
- б) сборный составной

1.16. Конструктивный элемент под цифрой 2, изображённый на рисунке, - это:

- а) подколонник со стаканом
- б) бетон
- в) бетонная плита
- г) колонна

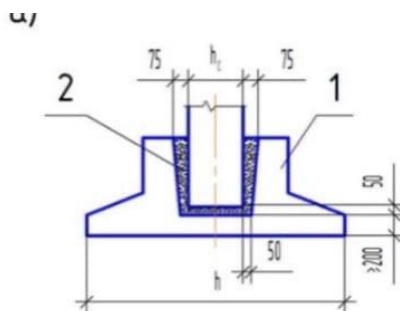

1.17. Конструктивный элемент под цифрой 2, изображённый на рисунке, - это:

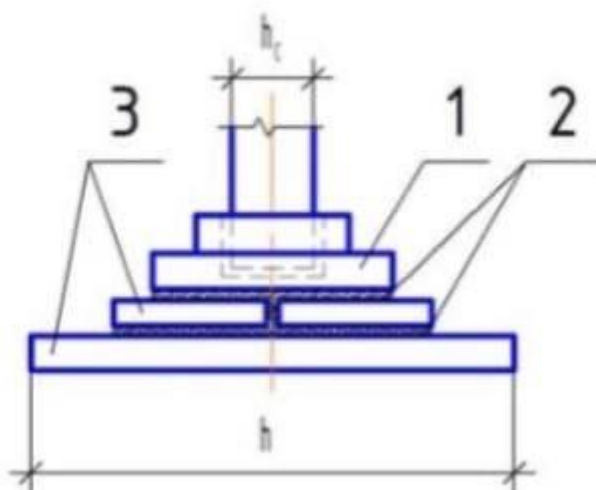

- а) подколонник со стаканом
- б) бетон
- в) бетонная плита
- г) колонна

1.18. Прочность здания – это:

- а) Способность воспринимать действующие нагрузки, а также усилия, возникающие в его конструктивных элементах.
- б) Степень занятости материалов конструкции, из которых оно сооружено.
- в) Уменьшение затрат стоимости и трудоемкости материалов, снижения массы здания и трудовых затрат на возведение.

1.19. Важной характеристикой поверхности является:

- а) Гауссова кривизна.
- б) Напряжение в сечении.
- в) Пролет конструкции.

1.20 Какой тип гнутого арматурного стержня представлен на картинке:

- а) шпилька
- б) закрытый хомут
- в) открытый хомут

1.21. Какой тип гнутого арматурного стержня представлен на картинке:

- а) шпилька
- б) закрытый хомут
- в) открытый хомут

1.22. Для решения стыков и узлов соединения железобетонных изделий применяются закладные детали следующих типов:

- а) из листового, сортового или фасонного проката с применением приварных анкеров;
- б) только из листового, сортового или фасонного проката.
- в) верны оба варианта.

1.23. Сборочные чертежи железобетонных изделий состоят из:

- а) разрезов
- б) схем армирования
- в) верны оба варианта
- г) оба варианта неверны

1.24. Какой тип гнутого арматурного стержня представлен на картинках 1, 2:

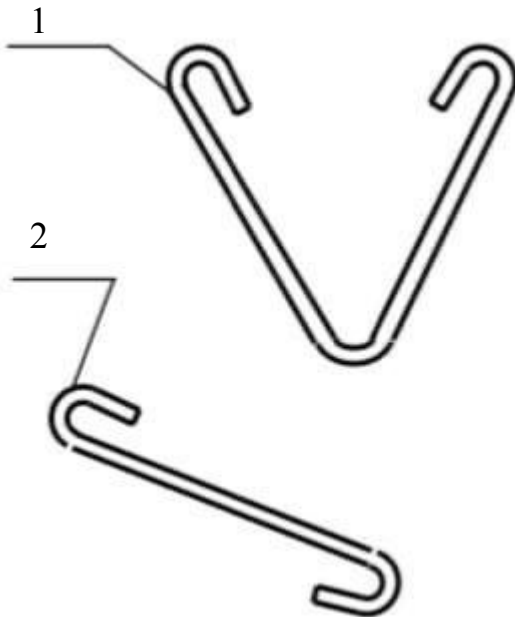

- а) шпилька
- б) закрытый хомут
- в) открытый хомут

1.25. Выберите самое выгодное сечение при кручении:

- а) Кольцевое
- б) Круглое
- в) Эллипсоидное
- г) Овоидное

1.26. Для армирования железобетонных конструкций применяются следующие виды арматуры:

- а) только горячекатаная гладкая и периодического профиля с постоянной и переменной высотой выступов;
- б) только термомеханически упрочнённая периодического профиля с постоянной и переменной высотой выступов;
- в) только холоднодеформируемая периодического профиля диаметром 3 – 12 мм.
- г) верны варианты а и б;
- д) верны варианты а, б и в.

1.27. Формула Эйлера для расчёта стержней на устойчивость применима при:

- а) напряжениях в сечении, не превосходящих предел пропорциональности материала стержня.
- б) напряжениях в сечении, не превосходящих предел прочности материала стержня.
- в) напряжениях в сечении, не превосходящих предел расчётного сопротивления материала стержня.
- г) напряжениях в сечении, не превосходящих предел длительной прочности материала стержня.

1.28. С чего начинается разрушение «нормально» армированного изгибаемого элемента (стадия III) по нормальному сечению:

- а) С появления косых
- б) трещин С текучести растянутой.
- в) С разрушения сжатой зона бетона

1.29. Практическая формула для расчёта на устойчивость применима при:

- а) любых напряжениях в сечении стержня
- б) напряжениях в сечении, превосходящих предел пропорциональности материала стержня.
- в) напряжениях в сечении, не превосходящих предел пропорциональности материала стержня.
- г) напряжениях в сечении, превосходящих предел временной прочности материала стержня.

1.30 Расчётная длина стержня при расчёте на устойчивость зависит от:

- а) Геометрической длины и способа закрепления концов стержня.
- б) Геометрической длины, способа закрепления концов стержня и расчётного сопротивления материала стержня.
- в) Геометрической длины и и расчётного сопротивления материала стержня.
- г) Геометрической длины, способа закрепления концов стержня и гибкости стержня.

2 Вопросы в открытой форме

- 2.1. Железобетоном называется материал, в котором совместно работают бетон и ...
- 2.2. Одиночные арматурные стержни изготавливаются из горячекатаной стержневой арматуры и ...
- 2.3. _____ армирования называют изображения (виды, разрезы, сечения) железобетонного изделия в предположении прозрачности бетона.
- 2.4. _____ – арматура, воспринимающая расчетные усилия, возникающие в конструкции.
- 2.5. Монтажная арматура может быть _____ и устанавливается без расчета по конструктивным или технологическим соображениям.
- 2.6. Выбор той или иной формы пространственных конструкций осуществляют с учетом _____.
- 2.7. Изделия закладные служат для _____ отдельных элементов между собой при монтаже.
- 2.8. Защитный слой бетона служит для _____ железобетонных элементов с целью предупреждения коррозии арматуру защищают от внешней среды.
- 2.9. Как называются деформации, возрастающие с течением времени при постоянном напряжении?
- 2.10. Что такое плечо внутренней пары сил изгибаемого железобетонного элемента?
- 2.11. Как изменяется ширина раскрытия нормальных трещин $\sigma_{ср}$ с увеличением напряжений в растянутой арматуре?
- 2.12. Учитывается ли работа растянутого бетона при расчете прочности по нормальным сечениям изгибаемых железобетонных элементов?
- 2.13. Фундамент относится к группе элементов конструкций _____.
- 2.14. Какие деформации являются полностью необратимыми при полной разгрузке?
- 2.15. Из какого уравнения определяется положение нейтральной оси тавровых сечений при расчете площади растянутой арматуры?
- 2.16. При плоском напряженном состоянии прочность при сжатии в направлении оси X , если в направлении Y (оси X и Y перпендикулярны) приложено растягивающее напряжение...
- 2.17. Действительно ли, что модуль мгновенных деформаций больше модуля полных деформаций?
- 2.18. Для известных материалов коэффициент Пуассона находится в пределах _____.
- 2.19. Чем может быть объяснено появление наклонных трещин у опор балок?
- 2.20. Чем характеризуется 2 случай внецентренного сжатия (малые эксцентриситеты)?

- 2.21. Как вычислить коэффициент Пуассона?
- 2.22. При плоском напряженном состоянии прочность при сжатии в направлении X ..., если в направлении Y (оси X и Y перпендикулярны) приложено небольшое сжимающее напряжение ...
- 2.23. Действительно ли, что модуль мгновенных деформаций всегда равен модулю полных деформаций?
- 2.24. В чем экономия от замены прямоугольных сечений тавровыми при их одинаковой высоте?
- 2.25. Какие деформации являются полностью обратимыми при полной разгрузке?
- 2.26. С увеличением эксцентриситета продольной сжимающей силы величина критической силы ...
- 2.27. Если по формуле для расчета площади сжатой арматуры $A's$ (первый случай внецентренного сжатия - большие эксцентриситеты) площадь $A's$ получается отрицательной, это значит, что...
- 2.28. Величина случайного эксцентриситета при сжатии должна приниматься не менее...
- 2.29. Прочность бетона при растяжении составляет примерно... от прочности бетона при сжатии.
- 2.30. Из какого дополнительного условия рассчитывается количество сжатой арматуры (случай действия моментов разных знаков в одном и том же сечении не рассматривается)?

3 Вопросы на установление соответствия

3.1. Установите соответствие (присутствуют лишние варианты):

	1. Утеплитель
	2. Воронка внутреннего водостока
	3. Колонна
	4. Балка покрытия
	5. Фундамент
	6. Кровельный ковёр
	7. Стеновая панель
	8. Выравнивающий слой
	9. Плита междуэтажного перекрытия
	10. Плита покрытия
	11. Подкрановая балка
	12. Пароизоляция
	13. Фундаментная балка
	14. Оконная панель
	15. Ригель междуэтажного перекрытия
	16. Отмостка

3.2. Установите соответствие (присутствуют лишние варианты):

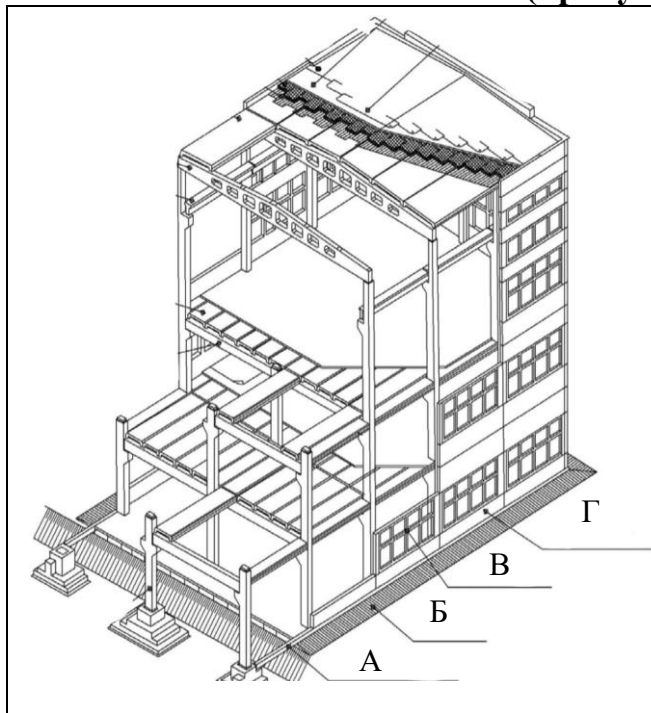

- | |
|-------------------------------------|
| 1. Утеплитель |
| 2. Воронка внутреннего водостока |
| 3. Колонна |
| 4. Балка покрытия |
| 5. Фундамент |
| 6. Кровельный ковёр |
| 7. Стеновая панель |
| 8. Выравнивающий слой |
| 9. Плита междуэтажного перекрытия |
| 10. Плита покрытия |
| 11. Подкрановая балка |
| 12. Пароизоляция |
| 13. Фундаментная балка |
| 14. Оконная панель |
| 15. Ригель междуэтажного перекрытия |
| 16. Отмостка |

3.3. Установите соответствие (присутствуют лишние варианты):

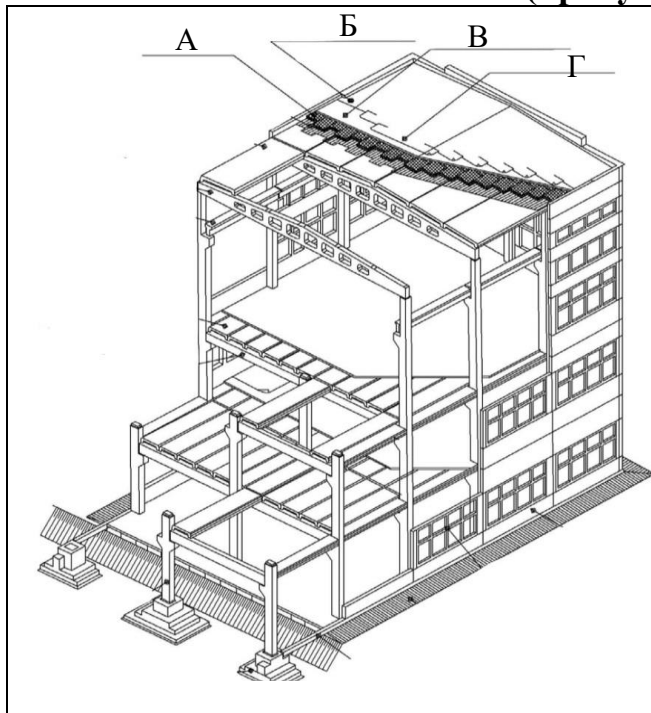

- | |
|-------------------------------------|
| 1. Утеплитель |
| 2. Воронка внутреннего водостока |
| 3. Колонна |
| 4. Балка покрытия |
| 5. Фундамент |
| 6. Кровельный ковёр |
| 7. Стеновая панель |
| 8. Выравнивающий слой |
| 9. Плита междуэтажного перекрытия |
| 10. Плита покрытия |
| 11. Подкрановая балка |
| 12. Пароизоляция |
| 13. Фундаментная балка |
| 14. Оконная панель |
| 15. Ригель междуэтажного перекрытия |
| 16. Отмостка |

3.4. Установите соответствие (присутствуют лишние варианты):

	1. Утеплитель
	2. Воронка внутреннего водостока
	3. Колонна
	4. Балка покрытия
	5. Фундамент
	6. Кровельный ковёр
	7. Стеновая панель
	8. Выравнивающий слой
	9. Плита междуэтажного перекрытия
	10. Плита покрытия
	11. Подкрановая балка
	12. Пароизоляция
	13. Фундаментная балка
	14. Оконная панель
	15. Ригель междуэтажного перекрытия
	16. Отмостка

3.5 Установите соответствие (присутствуют лишние варианты):

	1. Колонна
	2. Фундаментная балка
	3. Перемычка
	4. Гидроизоляция
	5. Подсыпка под балку
	6. Плита покрытия
	7. Стена
	8. Гидроизоляция
	9. Подоконные доски

3.6 Установите соответствие (присутствуют лишние варианты):

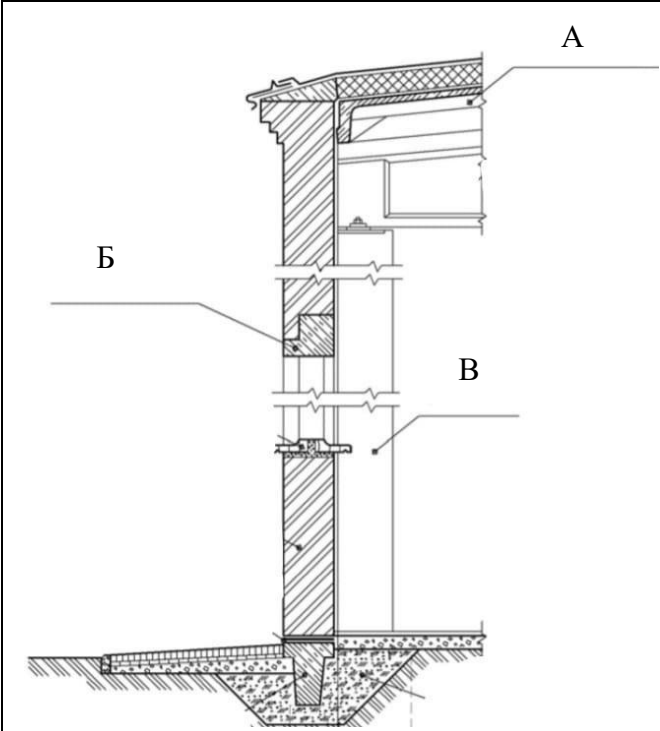
	1. Колонна
	2. Фундаментная балка
	3. Перемычка
	4. Гидроизоляция
	5. Подсыпка под балку
	6. Плита покрытия
	7. Стена
	8. Гидроизоляция
	9. Подоконные доски

3.7 Установите соответствие (присутствуют лишние варианты):

	1. Колонна
	2. Фундаментная балка
	3. Перемычка
	4. Гидроизоляция
	5. Подсыпка под балку
	6. Плита покрытия
	7. Стена
	8. Гидроизоляция
	9. Подоконные доски

3.8 Установите соответствие (возможно несколько вариантов):

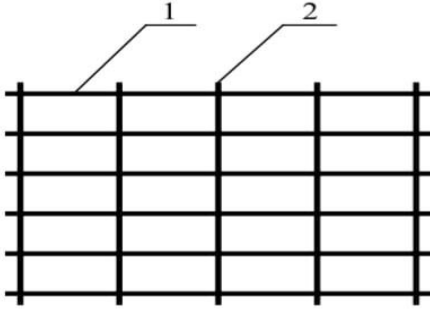
	
А. Продольные стержни	
Б. Поперечные стержни	

3.9 Установите соответствие (возможно несколько вариантов):

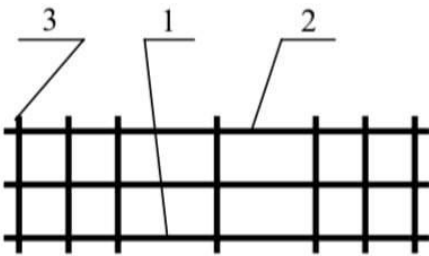
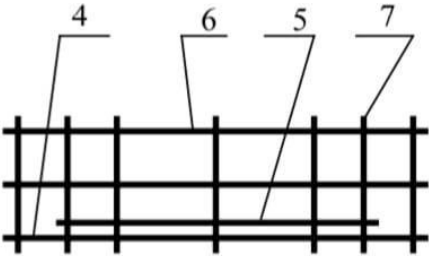
	
А. Рабочая арматура	
Б. Монтажная арматура	
В. Поперечные стержни	

3.10 Установите соответствие образования пространственных каркасов из плоских каркасов:

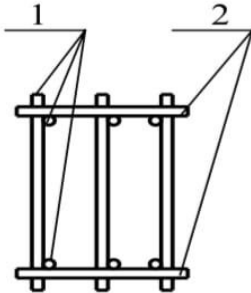
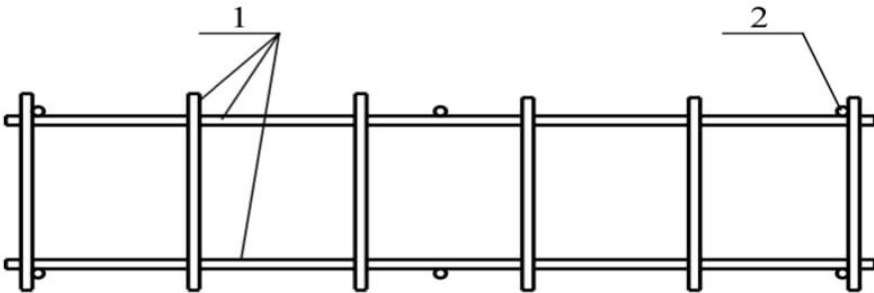
	
А. Каркасы плоские	
Б. Соединительные стержни	

3.11 Установите соответствие наращивания балок снизу при незначительном увеличении их несущей способности:

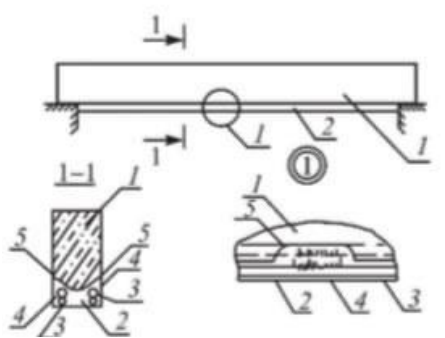
<p>Наращивание балок снизу при незначительном увеличении их несущей способности</p> 	<p>А. Железобетонное наращивание</p> <p>Б. Оголенная арматура балки</p> <p>В. Усиливаемая балка</p> <p>Г. Арматурные коротыши</p> <p>Д. Продольная арматура усиления</p>
---	--

3.12 Установите соответствие наращивания балок снизу при значительном увеличении их несущей способности:

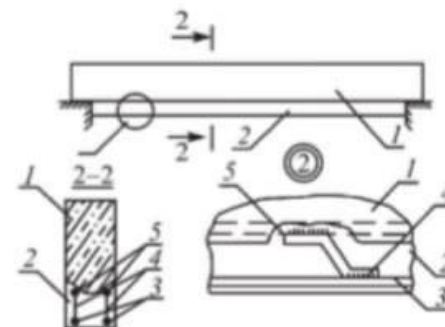
<p>Наращивание балок снизу при значительном увеличении их несущей способности</p> 	<p>А. Оголенная арматура балки</p> <p>Б. Арматурные коротыши</p> <p>В. Продольная арматура усиления</p> <p>Г. Железобетонное наращивание</p> <p>Д. Усиливаемая балка</p>
---	--

3.13 Установите соответствие устройства железобетонной обоймы:

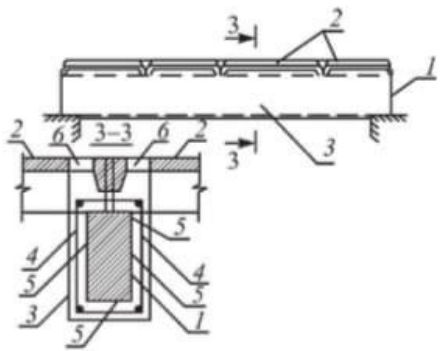
<p>Устройство железобетонной обоймы</p> 	<p>А. Железобетонные плиты</p> <p>Б. Арматура обоймы</p> <p>В. Поверхность балки, подготовленная к армированию</p> <p>Г. Железобетонная обойма</p> <p>Д. Усиливаемая балка</p> <p>Е. Отверстия, пробитые в полках плит для укладки бетона</p>
---	---

3.14 Установите соответствие установки внешней листовой арматуры на полимеррастворе:

<p>Установка внешней листовой арматуры на полимеррастворе</p>	А. Стальные анкерные связи
	Б. Адгезионная обмазка из защитно-конструкционного полимер-раствора по подготовительной поверхности
	В. Гнёзда, высверленные в балке
	Г. Усиливаемая балка
	Д. Стальной лист

3.15 Установите соответствие установки металлических уголков:

<p>Установка металлических уголков</p>	А. Арматурные коротыши
	Б. Сварка
	В. Существующая арматура балки
	Г. Металлические пластины
	Д. Усиливаемая балка
	Е. Прокатный уголок

3.16 Установите соответствие установки дополнительной арматуры на полимеррастворе:

<p>Установка дополнительной арматуры на полимеррастворе</p>	А. защитно-конструкционного полимер-раствор
	Б. Усиливаемая балка
	В. Дополнительная арматура
	Г. Пазы в бетоне, прорезанные фрезой

3.17 Установите соответствие:

<p>Diagram 3.17 shows a 3D cutaway of a building's structural frame. Labels А through М point to various components: А (wall panel), Б (roof beam), В (insulation), Г (roof drainage funnel), Д (roof covering), Е (roof slab), Ж (roof overhang), И (inter-story slab), К (inter-story beam), Л (window panel), М (inter-story beam), Н (foundation beam), О (leveling layer), П (inter-story slab), and 3 (downspout).</p>	1. Утеплитель
	2. Воронка внутреннего водостока
	3. Колонна
	4. Балка покрытия
	5. Фундамент
	6. Кровельный ковёр
	7. Стеновая панель
	8. Выравнивающий слой
	9. Плита междуэтажного перекрытия
	10. Плита покрытия
	11. Подкрановая балка
	12. Пароизоляция
	13. Фундаментная балка
	14. Оконная панель
	15. Ригель междуэтажного перекрытия
	16. Отмостка

3.18 Установите соответствие:

<p>Diagram 3.18 shows a 2D cross-section of a window frame. Labels А through И point to: А (column), Б (foundation beam), В (lintel), Г (hydroisolation), Д (filling under beam), Е (slab), Ж (wall), З (hydroisolation), and И (sill boards).</p>	1. Колонна
	2. Фундаментная балка
	3. Перемычка
	4. Гидроизоляция
	5. Подсыпка под балку
	6. Плита покрытия
	7. Стена
	8. Гидроизоляция
	9. Подоконные доски

3.19 Установите соответствие (присутствуют лишние варианты):

	а) подколонник со стаканом
	в) бетонная плита
	г) колонна
	а) подколонник со стаканом

3.20 Установите соответствие (присутствуют лишние варианты):

	а) подколонник со стаканом
	в) бетонная плита
	г) колонна
	а) подколонник со стаканом

3.21 Установите соответствие условных обозначений арматурных изделий (присутствуют лишние варианты):

a.		1. Анкерное кольцо или пластина (вид сбоку)
b.		2. Арматурный стержень с анкерровкой (с крюками)
c.		3. Анкерное кольцо или пластина (вид с торца)
d.		4. Арматурный стержень (вид сбоку)
		5. Предварительно напряжённый стержень или трос (сечение)
		6. Арматурный стержень (сечение)
		7. Арматурный стержень с отгибом под прямым углом, идущим в направлении от читателя
		8. Анкеровка у напрягаемых концов

3.22 Установите соответствие:

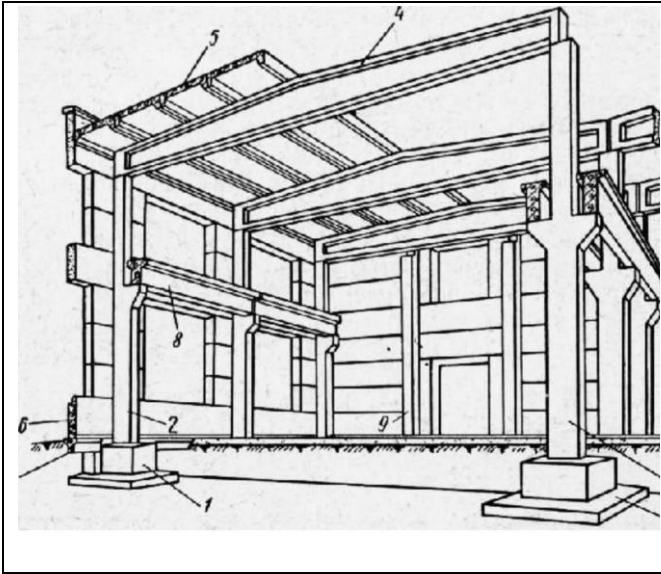

- | |
|--------------------------|
| А. Двускатная балка |
| Б. Фундаментная балка |
| В. Колонна среднего ряда |
| Г. Подкрановая балка |
| Д. Фундамент |
| Е. Стеновая панель |
| Ж. Фахверковая колонна |
| З. Колонна крайне ряда |
| И. Ребристые плиты |

3.23 Установите соответствие схемы армирования балки вязаными каркасами:

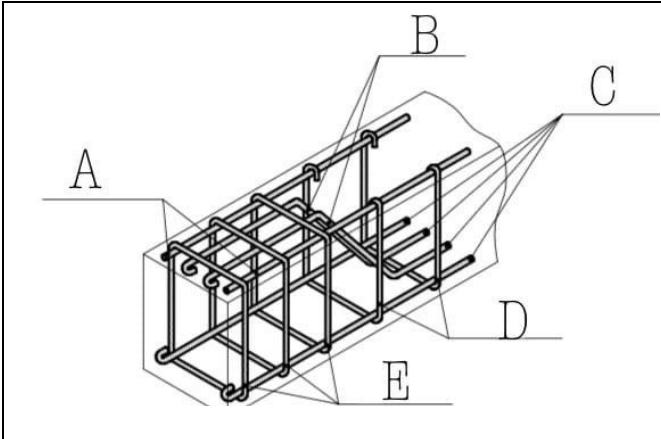

- | |
|----------------------|
| 1. Отгибы |
| 2. Хомуты открытые |
| 3. Монтажные стержни |
| 4. Хомуты закрытые |
| 5. Рабочие стержни |

3.24 Установите соответствие типовых железобетонных изделий и их армирование (возможно несколько вариантов ответов):

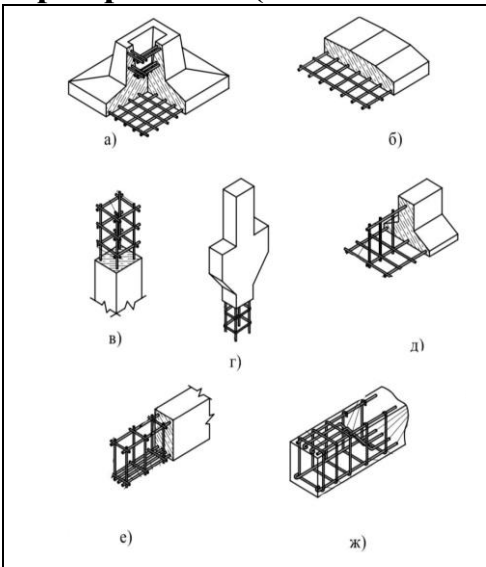

1. Колонны

2. Балки

3. Фундаменты

3.25 Установите соответствие железобетонных фундаментов и способ заделки в них колонн:

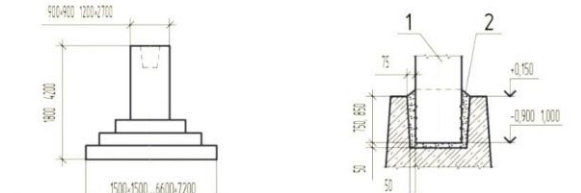
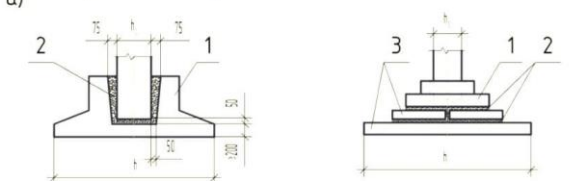
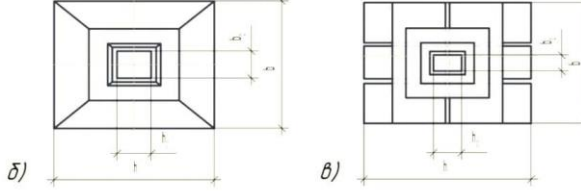
	1. Монолитный
	2. Сборный составной
	3. Сборный цельный

3.26 Установите соответствие:

	1. Штыри-анкеры
2. Существующее деревянное междуэтажное покрытие	3. Монолитное железобетонное междуэтажное покрытие

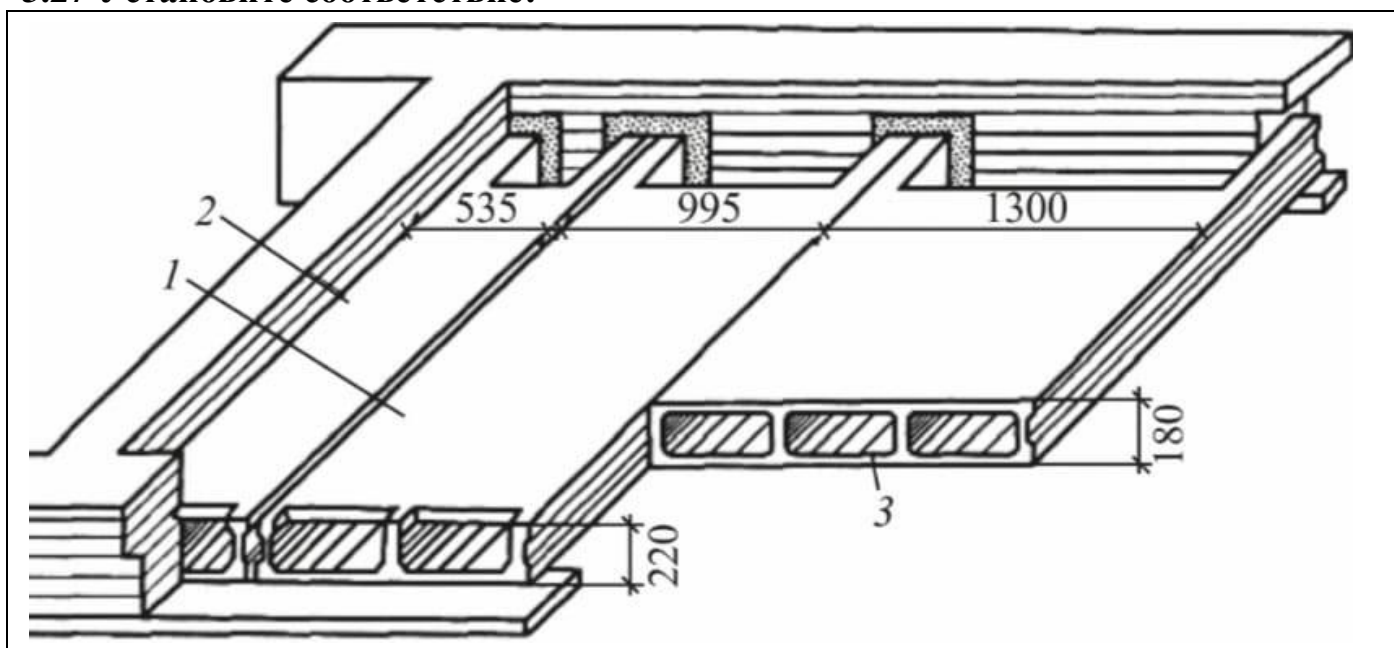
3.27 Установите соответствие:

1. Трёхпустотный сборный железобетонный настил для перекрытия малых пролётов
2. Двухпустотный сборный железобетонный настил
3. Однопустотный сборный железобетонный настил

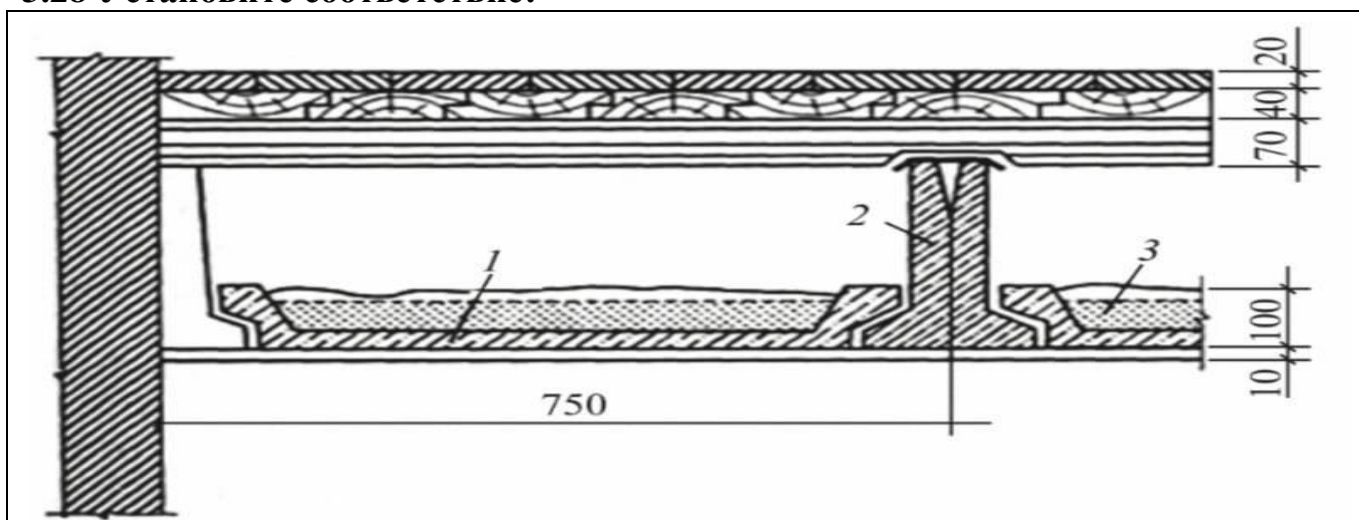
3.28 Установите соответствие:

1. Спаренные железобетонные балки
2. Железобетонные вкладки корытообразного сечения
3. Теплозвукоизоляционная засыпка

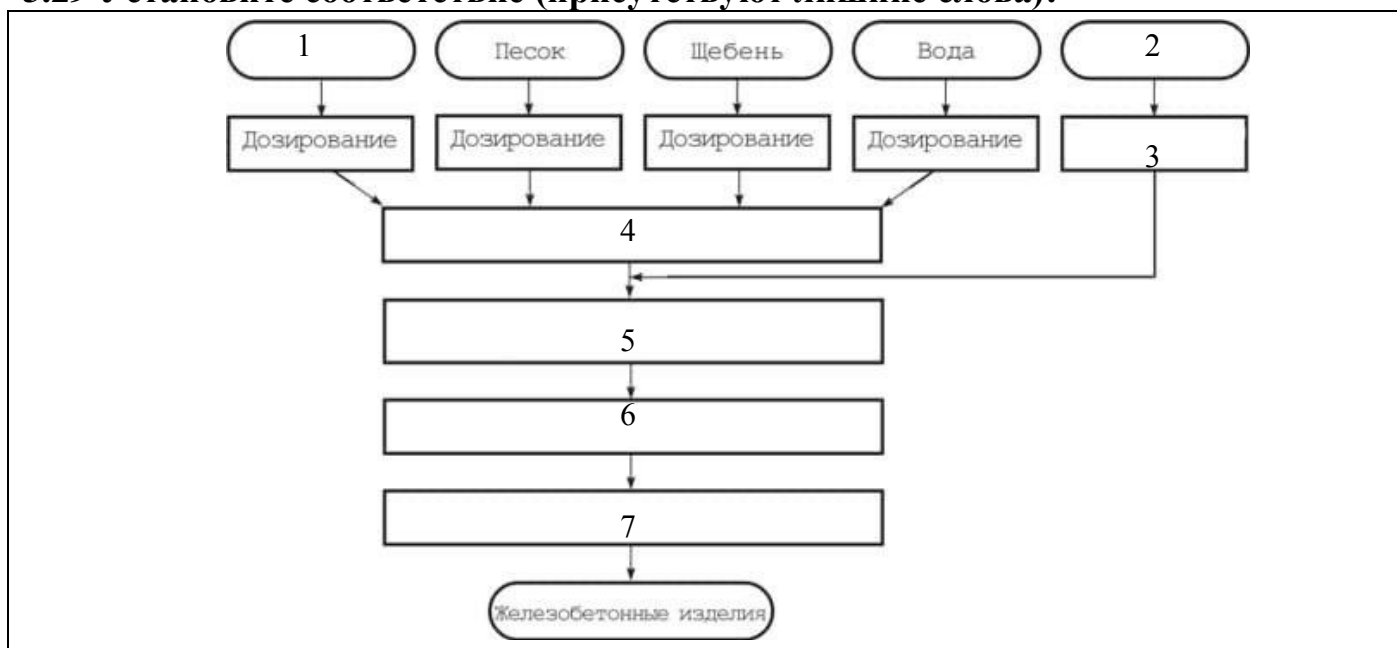
3.29 Установите соответствие (присутствуют лишние слова):

А. Перемещение бетонной смеси

Б. Сталь

В. Контроль качества

Г. Цемент

Д. Твердение бетона

Е. Арматура

Ж. Дозирование

З. Формирование изделий (укладка и уплотнение)

И. Укладка арматуры в формы

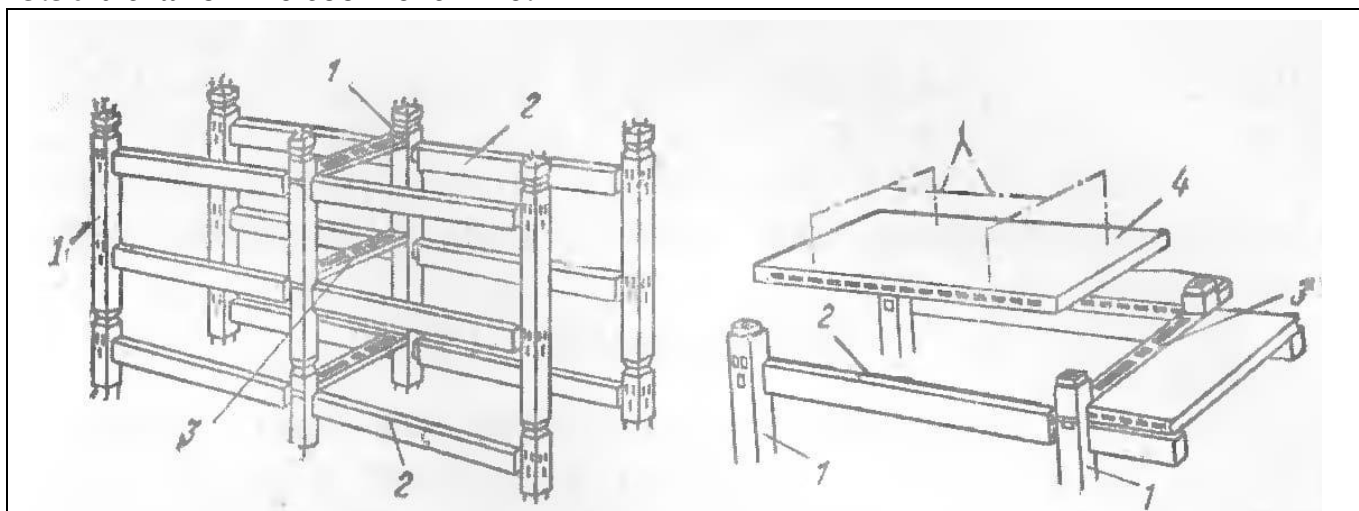
3.30 Установите соответствие:

1. Ригель

2. Плита перекрытия

3. Колонна

4. Распорка

4 Вопросы на установление последовательности**4.1 Правильная последовательность нахождения центра тяжести составного сечения:**

- 1 Разбить составное сечение на части с известными геометрическими характеристиками
- 2 Выбрать исходную оси (оси)
- 3 Определить координаты центров тяжести составляющих сечений относительно исходной оси (осей)
- 4 Вычислить координату (координаты) центра тяжести составного сечения
5. Сделать проверку правильности нахождения центра тяжести составного сечения

4.2 Последовательность проверки на устойчивость сжатого стержня:

1. Определить коэффициент приведения длины стержня
2. Определить радиус инерции сечения
3. Определить гибкость стержня
5. Определить коэффициент продольного изгиба
6. Определить напряжение в сечении стержня и сравнить его с расчётным сопротивлением материала

4.3 Для формулирования вычисления гибкости сжатого стержня составьте словосочетания в правильной последовательности. Лишние словосочетания не используйте:

- 1 Гибкость равна
- 2 приведенной длине стержня
- 3 отнесённой
- 4 к радиусу инерции сечения стержня
- 5 к коэффициенту приведения длины стержня
- 6 умноженному на момент инерции сечения стержня
- 7 третий приведенной длины стержня
- 8 умноженной на модуль упругости материала стержня

4.4 Для формулирования условия прочности при растяжении составьте словосочетания в правильной последовательности. Лишние словосочетания не используйте:

- 1 нормальное напряжение
- 2 продольное усилие
- 3 площадь сечения
- 4 разделить на
- 5 умножить на
- 6 расчётное сопротивление
- 7 равно
- 8 меньше или равно

4.5 Для формулирования условия прочности при плоском изгибе балки из пластичного материала составьте словосочетания в правильной последовательности. Лишние словосочетания не используйте:

- 1 нормальное напряжение
- 2 изгибающий момент
- 3 осевой момент сопротивления сечения
- 4 разделить на
- 5 умножить на
- 6 расчётное сопротивление
- 7 равно
- 8 меньше или равно

4.6 Для формулирования условия расчета внецентренно сжатых бетонных элементов по прочности составьте словосочетания в правильной последовательности. Лишние словосочетания не используйте:

- 1 по прочности
- 2 не следует учитывать
- 3 сжатых бетонных элементов
- 4 следует учитывать

- 5 на действие сжимающей поперечной силы
- 6 определённый
- 7 при расчёте
- 8 внецентренно
- 9 на действие сжимающей продольной силы
- 10 случайный
- 11 эксцентриситет

4.7 Для записи величины угла закручивания одного участка вала, нагруженного постоянным усилием, составьте словосочетания в правильной последовательности. Лишние словосочетания не используйте:

- 1 нормальное напряжение
- 2 угол закручивания
- 3 крутящий момент
- 4 угол закручивания
- 5 длина участка
- 6 полярный момент инерции сечения
- 7 в знаменателе дроби
- 8 умножить на
- 9 в числителе дроби
- 10 равно
- 11 меньше или равно
- 12 допускаемое удлинение
- 13 модуль сдвига материала

4.8 Для записи величины удлинения при растяжении одного участка, нагруженного постоянным усилием, составьте словосочетания в правильной последовательности. Лишние словосочетания не используйте:

- 1 нормальное напряжение
- 2 удлинение
- 3 продольное усилие
- 4 угол закручивания
- 5 длина участка
- 6 площадь сечения
- 7 в знаменателе дроби
- 8 умножить на
- 9 в числителе дроби
- 10 равно
- 11 меньше или равно
- 12 допускаемое удлинение
- 13 модуль упругости материала

4.9 Для записи условия жёсткости по прогибам при плоском изгибе, составьте словосочетания в правильной последовательности. Лишние словосочетания не используйте:

- 1 нормальное напряжение
- 2 прогиб
- 3 квадрат нормального напряжения
- 4 угол закручивания
- 5 разделить на
- 6 изгибающий момент
- 7 в знаменателе дроби
- 8 умножить на
- 9 в числителе дроби
- 10 равно
- 11 меньше или равно
- 12 допускаемый прогиб
- 13 минимальный момент инерции сечения
- 14 модуль упругости материала

4.10 Для записи условия жёсткости при сжатии, составьте словосочетания в правильной последовательности. Лишние словосочетания не используйте:

- 1 нормальное напряжение
- 2 корень квадратный из выражения
- 3 квадрат нормального напряжения
- 4 линейное перемещение
- 5 разделить на
- 6 изгибающий момент
- 7 в знаменателе дроби
- 8 умножить на
- 9 в числителе дроби
- 10 равно
- 11 меньше или равно
- 12 допускаемое линейное перемещение
- 13 минимальный момент инерции сечения
- 14 модуль упругости материала

Шкала оценивания результатов тестирования:

в соответствии с действующей в университете балльно-рейтинговой системой оценивание результатов промежуточной аттестации обучающихся осуществляется в рамках 100-балльной шкалы, при этом максимальный балл по промежуточной аттестации обучающихся по очной форме обучения составляет 36 баллов, по очно-заочной и заочной формам обучения – 60 баллов (установлено положением П 02.016). Максимальный балл за тестирование представляет собой разность двух чисел: максимального балла по промежуточной аттестации для данной формы обучения (36 или 60) и максимального балла за решение компетентностно-

ориентированной задачи (6).

Балл, полученный обучающимся за тестирование, суммируется с баллом, выставленным ему за решение компетентностно-ориентированной задачи. Общий балл по промежуточной аттестации суммируется с баллами, полученными обучающимся по результатам текущего контроля успеваемости в течение семестра; сумма баллов переводится в оценку по дихотомической следующим образом:

Соответствие 100-балльной и дихотомической шкал

Оценка по 100-балльной шкале	Оценка по дихотомической шкале
100-50	зачтено
49 и менее	не зачтено

2.2 КОМПЕТЕНТНОСТИ-ОРИЕНТИРОВАННЫЕ ЗАДАЧИ

Компетентностно-ориентированная задача № 1

Рассчитать несущую способность основания прямоугольного (круглого) фундамента. Размеры фундамента в плане получены из расчета по II группе предельных состояний с учетом веса фундамента и грунта на его обрезах.

Варианты к задаче №1

Варианты Хар-ки	1	2	3	4	5	6	7	8	9	10	11	12	13	14	15	16	17	18	19	20
e	0,45	0,55	0,65	0,75	0,45	0,55	0,65	0,75	0,85	0,85	0,45	0,55	0,65	0,75	0,85	0,95	0,55	0,65	0,75	0,85
J_L	0,1	0,15	0,2	0,25	0,3	0,35	0,4	0,45	0,5	0,55	0,1	0,2	0,3	0,4	0,5	0,6	0,2	0,3	0,4	0,5
γ_n, кН/м³	15,9	15,8	16,0	16,1	16,4	16,2	16,5	16,6	16,8	16,9	16,4	17,1	17,2	17,4	17,3	16,9	17,4	17,7	17,6	17,7
γ_n', кН/м³	16,1	16,2	16,4	16,0	16,2	16,3	16,3	17,0	17,1	16,5	16,9	17,2	17,4	16,9	16,7	17,5	16,4	18,0	17,5	18,1
F_{VI}', кН	200	210	220	230	240	250	180	190	200	210	220	230	240	250	180	190	200	210	220	230
F_н', кН	50	60	70	80	90	100	50	60	65	80	90	80	50	60	55	80	70	55	80	90
M_I', кНм	40	50	60	70	75	80	47	55	60	75	76	80	41	50	48	55	68	77	72	65
класс здания	I	II	III	I	II	III	I	II	III	I	II	III	I	II	III	I	II	III	I	II
e, м	1,2	1,5	1,8	2,1	2,4	2,7	3,0	1,2	1,5	1,8	2,1	2,4	2,7	3,0	1,2	1,5	1,8	2,1	2,4	2,7
d, м	1,1	1,15	1,2	1,25	1,3	1,35	1,4	1,45	1,5	1,1	1,15	1,2	1,25	1,3	1,35	1,4	1,45	1,5	1,55	1,6
l, м	0,6	0,9	1,2	1,5	1,8	2,1	2,4	0,6	0,9	1,2	$\pi R/2$									
грунт	супесь									суглинок							глина			

Задание с гибкой конструктивной схемой

Компетентностно-ориентированная задача № 2

Фундаменты с наклонной подошвой целесообразно применять вместо фундаментов с горизонтальной подошвой в тех случаях, когда для последних не выполняется условие $\operatorname{tg} \delta < \sin \varphi$. Коэффициенты формы и приведенные размеры фундамента определяются так же, как и для фундаментов с горизонтальной подошвой.

Требуется рассчитать несущую способность основания фундамента с наклонной подошвой.

Варианты к задаче №2

Варианты	1	2	3	4	5	6	7	8	9	10	11	12	13	14	15	16	17	18	19	20	
Хар-ки																					
грунт	В основании – пылеватые пески: $\gamma_I = \gamma_I' = 17,1 \text{ кН/м}^3$																				
φ_n, [°]	16,5	17	17,5	18	18,5	19	19,5	20	20,5	20	23	24	25	26	27	28	29	30	31	26	
C_n, [кПа]	4	5	6	7	8	2	3	4	5	6	7	8	2	3	4	5	6	7	8	2	
α, [°]	20	20	20	20	20	22	22	22	22	24	24	24	24	24	20	20	20	20	20	20	
b, м	2,1	2,4	2,7	1,5	1,8	2,1	2,4	2,7	1,5	1,8	2,1	2,4	2,7	1,5	1,8	2,1	2,4	1,5	1,8	2,1	
l, м	1,5	1,5	1,5	1,2	1,2	1,5	1,5	1,5	1,2	1,2	1,2	1,5	1,5	1,2	1,5	1,5	1,5	1,2	1,2	1,2	
d, м	1,5	1,5	1,7	1,7	1,7	1,6	1,6	1,6	1,5	1,5	1,5	1,7	1,7	1,7	1,6	1,6	1,6	1,5	1,5	1,5	
класс сооружения	I класс					II класс					I класс					II класс					
F_{V1}', кН	210	220	230	240	250	210	220	230	240	250	210	220	230	240	250	210	220	230	240	250	
F_{V2}', кН	94	90	87	72	65	85	79	77	69	65	89	75,2	76,1	77	80	80	75,5	70,4	70	69,6	
F_{V3}', кН	60,4	65,4	78	79,4	80,1	70,2	68	68,4	65,5	70	76,2	74,2	69	65	84,2	62,1	60,3	70,2	68,2	60,4	
F_{V4}', кН	25,4	29	28,1	25	26,3	27,1	27,5	28,5	29,4	29	28,6	28,3	27,9	27,4	26,1	26,3	28	24,5	25	27,5	
F_h', кН	180	180	180	180	180	170	170	170	170	170	175	175	175	175	175	180	180	180	180	180	
M, кНм	28	26	24	22	20	22	24	26	28	30	28	26	24	22	20	22	24	26	28	30	

Шкала оценивания решения компетентностно-ориентированной задачи:

в соответствии с действующей в университете балльно-рейтинговой системой оценивание результатов промежуточной аттестации обучающихся осуществляется в рамках 100-балльной шкалы, при этом максимальный балл по промежуточной аттестации обучающихся по очной форме обучения составляет 36 баллов, по очно-заочной и заочной формам обучения – 60 (установлено положением П 02.016). Максимальное количество баллов за решение компетентностно-ориентированной задачи – 6 баллов.

Балл, полученный обучающимся за решение компетентностно-ориентированной задачи, суммируется с баллом, выставленным ему по результатам тестирования. Общий балл промежуточной аттестации суммируется с баллами, полученными обучающимся по результатам текущего контроля успеваемости в течение семестра; сумма баллов переводится в оценку по дихотомической шкале следующим образом:

Соответствие 100-балльной и дихотомической шкал

Оценка по 100-балльной шкале	Оценка по дихотомической шкале
100-50	зачтено
49 и менее	не зачтено

Критерии оценивания решения компетентностно-ориентированной задачи:

6-5 баллов выставляется обучающемуся, если решение задачи демонстрирует глубокое понимание обучающимся предложенной проблемы и разностороннее ее рассмотрение; свободно конструируемая работа представляет собой логичное, ясное и при этом краткое, точное описание хода решения задачи (последовательности (или выполнения) необходимых трудовых действий) и формулировку доказанного, правильного вывода (ответа); при этом обучающимся предложено несколько вариантов решения или оригинальное, нестандартное решение (или наиболее эффективное, или наиболее рациональное, или оптимальное, или единственно правильное решение); задача решена в установленное преподавателем время или с опережением времени.

4-3 балла выставляется обучающемуся, если решение задачи демонстрирует понимание обучающимся предложенной проблемы; задача решена типовым способом в установленное преподавателем время; имеют место общие фразы и (или) несущественные недочеты в описании хода решения и (или) вывода (ответа).

2-1 балла выставляется обучающемуся, если решение задачи демонстрирует поверхностное понимание обучающимся предложенной проблемы; осуществлена попытка шаблонного решения задачи, но при ее решении допущены ошибки и (или) превышено установленное преподавателем время.

0 баллов выставляется обучающемуся, если решение задачи демонстрирует непонимание обучающимся предложенной проблемы, и (или) значительное место занимают общие фразы и голословные рассуждения, и (или) задача не решена.