

Документ подписан простой электронной подписью  
Информация о владельце:  
ФИО: Мальнева Юлия Андреевна  
Должность: Заведующий кафедрой  
Дата подписания: 05.09.2024 20:43:08  
Уникальный программный ключ:  
906c96d7f2988196b87f4d710bc02fbaf9772072

МИНОБРНАУКИ РОССИИ  
Юго-Западный государственный  
университет

УТВЕРЖДАЮ:  
Заведующий кафедрой  
дизайна и индустрии моды



Ю.А.Мальнева

(подпись)

«27» 06 2024г.

ОЦЕНОЧНЫЕ СРЕДСТВА  
для текущего контроля  
успеваемости  
и промежуточной аттестации  
обучающихся по дисциплине

Рисунок и живопись  
(наименование дисциплины)

29.03.05 Конструирование изделий лёгкой промышленности  
(код и наименование ОПОП ВО)

# 1 ОЦЕНОЧНЫЕ СРЕДСТВА ДЛЯ ТЕКУЩЕГО КОНТРОЛЯ УСПЕВАЕМОСТИ

## 1.1 ВОПРОСЫ ДЛЯ СОБЕСЕДОВАНИЯ.

Тема №1 Введение. История рисунка. Графические материалы, принадлежности и требования к ним. Средства художественной выразительности в рисунке.

1. Что такое рисунок?
2. Какую роль играет рисунок в различных видах изобразительного искусства и деятельности человека?
3. Расскажите о выразительных средствах в рисунке.
4. Перечислите художественные материалы для рисунка и назовите их особенности.
5. Каких художников, мастеров рисунка Вы знаете?

Тема №2 Эмоционально эстетическое содержание рисунка. Общие методические рекомендации и стадии работы над рисунком (основы композиции). Рисунок. Натюрморт из геометрических тел

1. Перечислите последовательность выполнения рисунка натюрморта.
2. Что такое планшет? Как подготовить планшет для рисунка?
3. Что такое перспектива?
4. Какие виды перспективы Вы знаете? Ответ, пожалуйста, проиллюстрируйте.

Тема №3 Рисунок. Натюрморт с драпировками. Рисунок. Натюрморт: аксессуары и драпировки.

1. Что такое натюрморт? Виды натюрморта. Ответ, пожалуйста, проиллюстрируйте.
2. Какие виды штриха применяются в натюрморте? Что такое светотень?
3. Что такое натюрморт? Перечислите основные виды натюрморта? Ответ, пожалуйста, проиллюстрируйте.
4. Что такое драпировка? Охарактеризуйте виды складок. Ответ, пожалуйста, проиллюстрируйте.
5. Что такое светотень? Дайте определения понятиям: тень, блик, рефлекс. Ответ, пожалуйста, проиллюстрируйте.
6. Какова последовательность выполнения композиции рисунка?

## 7. Какие виды теней Вы знаете?

Тема №4 Рисунок. Натюрморт декоративный. Натюрморт из трех предметов с драпировками.

1. Что такое уголь? Перечислите основные принципы работы углем. Ответ, пожалуйста, проиллюстрируйте.
2. Как распределяется светотень на сферической поверхности? Ответ, пожалуйста, проиллюстрируйте.
3. Каковы основные стадии работы над рисунком натюрморта?
4. Что такое «пятно» в рисунке и какую роль оно играет при выполнении учебного рисунка?
5. Что такое соус? Как его применять на рисунке? Какие свойства имеет соус как художественный материал? Ответ, пожалуйста, проиллюстрируйте.
6. Какие виды штриха применяются в рисунке сангиной? Какие основные принципы работы сангиной?

Тема №5 Рисунок фигуры человека/частей тела человека

1. Что такое зарисовки, эскизы?
2. Какие свойства имеет графитовый карандаш как художественный материал?
3. Какие виды штриха применяются в рисунке с натуры?
4. Из каких соединений состоит череп?
5. Какие опорные точки черепа Вы знаете?
6. Расскажите о внешнем строении глаза.
7. Что такое композиция рисунка? Какие методы можно применить при работе над натурными зарисовками человека?
8. Как применять методики и техники в рисунке? Какие свойства имеет графитовый карандаш как художественный материал?
9. Какие виды линий применяются в рисунке?
10. Что такое визирование?
11. Зачем нужен метод быстрого наброска?
12. Назовите основные пропорции в росте человека.
13. Назовите не менее пяти важных различий в морфологии мужской и женской фигур

Тема №6 Рисунок фигуры человека. Стилизация фигуры человека.

1. Расскажите о последовательности светотеневой проработки в рисовании фигуры человека.
2. Как выявить формы при работе тоном. Каковы соотношения

силы тонов друг к другу.

3. Проведите анализ анатомического строения человеческого тела.
4. Какова роль набросков при рисовании фигуры человека?
5. Схема положения фигуры в контрапосте. Изображение фигуры с двумя точками опоры.
6. Основные правила рисования фигуры в движении.
7. Роль рисования по памяти и представлению. Виды набросков.

Тема №7 Творческая работа. Композиция.

1. Каковы задачи рисунка человека в одежде?
2. Выполните несколько набросков драпировок на манекене и фигуре человека.
3. Сделайте сначала с натуры, а затем по памяти наброски фигуры человека в одежде и покажите взаимосвязь драпировок с формой тела и характером движения человека.
4. Выполните рисунки одетой фигуры в двух поворотах в технике алла-прима.

Тема №8 Основы живописи. Этюд букета цветов в вазе на нейтральном фоне.

1. Что такое живопись?
2. Какие основные средства художественной выразительности при работе с художественными красками применяются?
3. Перечислите последовательность выполнения натюрморта в технике «гризайль».
4. Что такое планшет? Как подготовить планшет для рисунка?
5. Что такое цвет?
6. Дайте объяснение понятию «растяжка».

Тема №9 Живопись. Натюрморт из трех предметов с драпировками.

1. На каких принципах основана техника «лессировка»?
2. В чем заключается специфика приема «а-ля-прима» и как его применяют при написании натюрморта?
3. Как Вы понимаете техники «по-сухому» и «по-сырому»? Поясните разницу в данных техниках живописи.
4. Что такое фактура этюда натюрморта?
5. Каковы основные этапы работы над этюдом натюрморта. Дайте их краткую характеристику.

6. Каким требованиям должен отвечать этюд учебного натюрморта?

Тема №10 Живопись. Натюрморт, выполненный в декоративно-плоскостной технике.

1. Что такое пастель?
2. Назовите характерные особенности пастели
3. В чем заключаются специфические особенности работы пастелью?
4. Что такое растушевка? Зачем она применяется в работе пастелью?
5. Что такое «пуантилизм»?
6. Как закрепить пастельную живопись и пастельный рисунок от осыпания?

Тема №11 Живопись. Костюм и аксессуары.

1. Что такое «декоративная живопись»?
2. Каковы признаки декоративной живописи?
3. Какие методы применяются при создании декоративной композиции?
4. Что такое роспись?
5. Как можно раскрыть понятие «батик»?
6. Какие виды батика Вы знаете?
7. Какие инструменты, материалы и приспособления используют при выполнении росписи ткани?

Тема №12 Живопись. Этюд фигуры человека в народном костюме.

1. Каковы задачи этюда человека в одежде?
2. Что такое «характеристика цвета»? Назовите основные характеристики.
3. Что такое костюм? Его роль в изобразительном искусстве?
4. Какие этапы работы над живописной постановкой Вы знаете? Охарактеризуйте каждый из них.

Тема №13 Авторская живопись. Творческая композиция

1. Какие основные средства художественной выразительности при работе с художественными красками применяются?
2. Как выявить формы при работе тоном. Каковы соотношения силы тонов друг к другу.

3. Какие основные средства художественной выразительности при выполнении рисунка применяются?
4. Что такое композиция рисунка?
5. Как применять методики и техники в рисунке? Какие свойства имеет графитовый карандаш как художественный материал. Какие виды линий применяются в рисунке?

**Шкала оценивания: 2-балльная.**

**Критерии оценивания**

Критерии оценки:

- 0 баллов, если ответ на вопрос не получен;
- 1 балл, если при ответе на вопрос допущены ошибки в базовой терминологии и основах курса, в примерах и аргументации;
- 2 балла, если при ответе на вопрос демонстрируются знания базовой терминологии и основ курса, приводит примеры, грамотную аргументацию.

Максимальное количество баллов за ответ - 2 балла.

## 1.2 ТЕМЫ РЕФЕРАТОВ

1. Перспектива. Виды перспективы. Рисунок линейной перспективы
2. Рисунок. Понятия и определения. Пропорции и их значение в рисовании.
3. Способы перспективного изображения различных форм на основе куба.
4. Блик. Светотень. Рефлекс. Виды штриха в рисунке
5. Закон света и теней в рисовании.
6. Живопись. Виды и жанры живописи
7. Пластическая анатомия костей черепа
8. Воздушная перспектива и эффект «сфумато» в живописных работах Леонардо Да Винчи.
9. Изображение человека в библейской серии графики А. Дюрера, Г. Доре.
10. Особенности фигуры человека.
11. Драпировка. Виды складок и принципы их изображения
12. Копия как метод формирования навыков рисунка
13. Стилистические направления XXI века. Современные рисовальщики мира.
14. Пастель. Виды пастели. Техника работы пастелью

## 15. Понятие «колорит». Декоративная живопись

Полностью оценочные средства представлены в учебно-методическом комплексе дисциплины

### **Шкала оценивания: 3-балльная.**

#### **Критерии оценивания:**

**3 балла** (или оценка «отлично») выставляется обучающемуся, если тема реферата раскрыта полно и глубоко, при этом убедительно и аргументированно изложена собственная позиция автора по рассматриваемому вопросу; структура реферата логична; изучено большое количество актуальных источников, грамотно сделаны ссылки на источники; самостоятельно подобран яркий иллюстративный материал; сделан обоснованный убедительный вывод; отсутствуют замечания по оформлению реферата.

**2 балла** (или оценка «хорошо») выставляется обучающемуся, если тема реферата раскрыта полно и глубоко, сделана попытка самостоятельного осмысления темы; структура реферата логична; изучено достаточное количество источников, имеются ссылки на источники; приведены уместные примеры; сделан обоснованный вывод; имеют место незначительные недочеты в содержании и (или) оформлении реферата.

**1 балл** (или оценка «удовлетворительно») выставляется обучающемуся, если тема реферата раскрыта неполно и (или) в изложении темы имеются недочеты и ошибки; структура реферата логична; количество изученных источников менее рекомендуемого, сделаны ссылки на источники; приведены общие примеры; вывод сделан, но имеет признаки неполноты и неточности; имеются замечания к содержанию и (или) оформлению реферата.

**0 баллов** (или оценка «неудовлетворительно») выставляется обучающемуся, если содержание реферата имеет явные признаки плагиата и (или) тема реферата не раскрыта и (или) в изложении темы имеются грубые ошибки; материал не структурирован, излагается непоследовательно и сбивчиво; количество изученных источников значительно менее рекомендуемого, неправильно сделаны ссылки на источники или они отсутствуют; не приведены примеры или приведены неверные примеры; отсутствует вывод или вывод расплывчат и неконкретен; оформление реферата не соответствует требованиям.

## 1.3 ПРОЕКТЫ

### 1.3.1 Проекты (творческие задания) в рамках выполнения лабораторных работ

Проект № 1. «Выполнение рисунка натюрморта из геометрических тел».

Отчетом о работе являются:

- Натюрморт с геометрическими телами, оформленный в рамку или паспарту;
- папка – сопровождающий материал к лабораторной работе (титул лабораторной работы, зарисовки, наброски)

Проект № 2 «Натюрморт. Драпировка»

Отчетом о работе являются:

- Натюрморт с драпировками, оформленный в рамку или паспарту;
- папка – сопровождающий материал к лабораторной работе (титул лабораторной работы, зарисовки, наброски, самостоятельная работа).

Проект № 3: «Натюрморт их трех предметов с драпировками».

Отчетом о работе являются:

- Натюрморт Аксессуары и драпировки (законченный вариант), оформленный в рамку или паспарту;
- папка – сопровождающий материал к лабораторной работе (титул лабораторной работы, зарисовки, наброски, выполненные углем, сангиной, соусом, самостоятельные рисунки драпировок, предметов быта, аксессуаров)

. Проект № 4: «Декоративная переработка натюрморта»

Отчетом о работе являются:

- Натюрморт (законченный вариант), оформленный в рамку или паспарту (техника выполнения натюрморта – по выбору обучающихся);
- папка – сопровождающий материал к лабораторной работе (титул лабораторной работы, зарисовки, наброски, выполненные углем, сангиной, соусом, самостоятельная творческая работа в различных техниках).

Проект № 5 «Рисунок фигуры человека/ частей тела человека»



Отчетом о работе являются:

- Рисунки (законченные варианты), оформленные в рамку или паспарту;
- папка – сопровождающий материал к лабораторной работе (титул лабораторной работы, зарисовки, наброски, выполненные углем, сангиной, соусом).

. Проект № 6 «Рисунок фигуры человека.

Рисование с натуры. Манекен человека (гестальда с подвижными деталями)»

Отчетом о работе являются:

- Рисунки 3-6 (законченные варианты), оформленные в рамку или паспарту;
- папка – сопровождающий материал к лабораторной работе (титул лабораторной работы, зарисовки, наброски, выполненные графитовыми карандашами).

Проект № 7: «Рисунок фигуры человека.

Стилизация фигуры человека»

Отчетом о работе являются:

- Рисунки (законченный вариант), оформленные в рамку или паспарту;
- папка – сопровождающий материал к лабораторной работе (титул лабораторной работы, зарисовки, наброски, выполненные графитовыми карандашами).

Проект № 8: «Живопись. Основы живописи. Этюд с фруктами»

Отчетом о работе являются:

- Натюрморт, выполненный в технике «гризайль», оформленный в рамку или паспарту;
- папка – сопровождающий материал к работе (зарисовки, наброски, растяжки, самостоятельно выполненные этюды).

Проект № 9: «Живопись с ограничением использования цвета. Натюрморт. Драпировки и фрукты»

Отчетом о работе являются:

- Натюрморт, выполненный гуашью, оформленный в рамку или паспарту;
- папка – сопровождающий материал к работе (зарисовки, наброски, растяжки, самостоятельно выполненные этюды).

Проект № 10: «Натюрморт. «Цветы»

Отчетом о работе являются:

- Натюрморт, выполненный пастелью, оформленный в рамку или паспарту;
- папка – сопровождающий материал к работе (зарисовки, наброски, растяжки, самостоятельно выполненные этюды)

Проект № 11: «Декоративная композиция. Батик на шелке».

Отчетом о работе являются:

- декоративная роспись по шелку, выполненная в техниках «холодный батик», «узелковый батик»;
- папка – сопровождающий материал к работе (зарисовки, наброски, самостоятельно выполненные этюды, образцы техник росписи по ткани)

Проект № 12: «Народный традиционный костюм».

Отчетом о работе являются:

- выполненный этюд фигуры человека в народном костюме, оформленный в паспарту;
- папка – сопровождающий материал к работе (зарисовки, наброски, самостоятельно выполненные этюды складок, фрагментов костюма, образцы смешанных техник живописи)

**Шкала оценивания: 3-балльная.**

**Критерии оценивания:**

**3 балла** (или оценка «отлично») выставляется обучающемуся, если задание на проект выполнено точно и полно; проект выполнен полностью самостоятельно демонстрирует сформированные у автора навыки проектной деятельности; в проекте реализован креативный подход: предложено оригинальное (или инновационное) решение; сформулированы мотивированные выводы; рекомендации обоснованы и объективны; безукоризненно выполнены требования к оформлению проекта; защита проекта (презентация и доклад) осуществлена в яркой, интересной форме.

**2 балла** (или оценка «хорошо») выставляется обучающемуся, если задание на проект в целом выполнено; проект выполнен с незначительным участием преподавателя (консультации) и демонстрирует владение автором большинством навыков, необходимых

для осуществления проектной деятельности; в проекте реализован предложено типовое решение; выводы (заключение) доказательны; осуществлена попытка сделать практические рекомендации; имеются незначительные погрешности в содержании и (или) оформлении проекта; защита проекта (презентация и доклад) осуществлена в традиционной академической форме.

**1 балл** (или оценка «удовлетворительно») выставляется обучающемуся, если задание на проект выполнено неточно и (или) неполно; выполнение проекта происходило при постоянном участии и помощи преподавателя; предложено наиболее простое, но допустимое решение; в проекте имеются недочеты и ошибки; выводы (заключение) не бесспорны; рекомендации имеются, но носят формальный характер; очевидны недочеты в оформлении проекта; защита проекта осуществлена в устной форме (без презентации) или доклад не отражал основное содержание проекта (или презентация не отражала основные положения доклада).

**0 баллов** (или оценка «неудовлетворительно») выставляется обучающемуся, если задание на проект не выполнено или выполнено менее чем наполовину, при этом автор не обращался (или недостаточно обращался) к преподавателю за консультацией или помощью; в проекте допущены грубые ошибки; отсутствует вывод или автор испытывает затруднения с выводами (заключение носит формальный характер); не соблюдаются требования к оформлению проекта; защита проекта представляла собой неструктурированные рассуждения автора с отклонением от темы проекта.

### 1.3.2 Научно-исследовательская индивидуальная работа (повышенный уровень)

Предлагаемые темы для научной работы выбираются индивидуально, в соответствии с личностными интересами.

1. Искусство как язык культуры
2. Проблема взаимоотношения науки и искусства
3. Конструктор-дизайнер: сопряжение технических инноваций и творчества
4. Канон, традиционная культура и художественное наследие.
5. Специфические аспекты и методы исследования народного искусства
6. Витрувианский канон в творчестве А. Дюрера и мастеров его круга
7. Проблемы терминологии развития изобразительного,

декоративно-прикладного и народного искусства, дизайна и архитектуры

8. Специфика изучения искусства XX века (на примере стиля Ар-деко; на примере конструктивизма и т.п.)

62

9. Русский авангард как форма организации предметной среды современности

10. Цифровые технологии в искусстве и дизайне

11. О средствах художественной выразительности и восприятии живописных произведений

12. Оп-арт: мотивы и истоки

### **Шкала оценивания: 5-балльная.**

#### **Критерии оценивания:**

**5 баллов** (или оценка «отлично») выставляется обучающемуся, если задание на проект выполнено точно и полно; проект выполнен полностью самостоятельно и демонстрирует сформированные у автора навыки проектной деятельности; в проекте реализован креативный подход: предложено оригинальное (или инновационное) решение; сформулированы мотивированные выводы; рекомендации обоснованы и объективны; безукоризненно выполнены требования к оформлению проекта; защита проекта (презентация и доклад) осуществлена в яркой, интересной форме.

**4 балла** (или оценка «хорошо») выставляется обучающемуся, если задание на проект в целом выполнено; проект выполнен с незначительным участием преподавателя (консультации) и демонстрирует владение автором большинством навыков, необходимых для осуществления проектной деятельности; в проекте реализован стандартный подход: предложено типовое решение; выводы (заключение) доказательны; осуществлена попытка сделать практические рекомендации; имеются незначительные погрешности в содержании и (или) оформлении проекта; защита проекта (презентация и доклад) осуществлена в традиционной академической форме.

**3 баллов** (или оценка «удовлетворительно») выставляется обучающемуся, если задание на проект выполнено неточно и (или) неполно; выполнение проекта происходило при постоянном участии и помощи преподавателя; предложено наиболее простое, но допустимое решение; в проекте имеются недочеты и ошибки;

выводы (заключение) не бесспорны; рекомендации имеются, но носят формальный характер; очевидны недочеты в оформлении проекта; защита проекта осуществлена в устной форме (без презентации) или доклад не отражал основное содержание проекта (или презентация не отражала основные положения доклада).

**2 баллов** (или оценка «неудовлетворительно») выставляется обучающемуся, если задание на проект не выполнено или выполнено менее чем наполовину, при этом автор не обращался (или недостаточно обращался) к преподавателю за консультацией или помощью; в проекте допущены грубые ошибки; отсутствует вывод или автор испытывает затруднения с выводами (заключение носит формальный характер); не соблюдаются требования к оформлению проекта; защита проекта представляла собой неструктурированные рассуждения автора с отклонением от темы проекта.

## 2 ОЦЕНОЧНЫЕ СРЕДСТВА ДЛЯ ПРОМЕЖУТОЧНОЙ АТТЕСТАЦИИ ОБУЧАЮЩИХСЯ

### 2.1 БАНК ВОПРОСОВ И ЗАДАНИЙ В ТЕСТОВОЙ ФОРМЕ

1 Вопросы в закрытой форме. Впишите пропущенный термин:

1.1 \_\_\_\_\_ – вид изобразительного искусства, включающий рисунок и многообразный круг печатных художественных произведений. Иллюстрации в книгах, рисунки в журналах и газетах, плакаты, различные гравюры, почтовые и денежные знаки, эмблемы и многое другое.

1.2 \_\_\_\_\_ – изобразительное начертание на какой-либо поверхности, сделанное от руки сухим или жидким красящим веществом (либо процарапанное твердым инструментом на более мягкой основе) с помощью таких выразительных средств, как линия, штрих, пятно

1.3 К художественно-выразительным средствам рисунка относятся: \_\_\_\_\_, \_\_\_\_\_, \_\_\_\_\_, \_\_\_\_\_.

1.4 \_\_\_\_\_ – искусство изображать на плоскости трехмерное пространство в соответствии с тем кажущимся

изменением величины, очертаний, четкости предметов, которое обусловлено степенью их отдаленности от точки наблюдения.

- 1.5 Перспектива подразделяется на \_\_\_\_\_ и \_\_\_\_\_.
- 1.6 \_\_\_\_\_ – это жанр изобразительного искусства, изображающий группу неодушевленных предметов. На картине или фотографии могут быть цветы, фрукты, посуда и другие предметы, расположенные так, чтобы получилась гармоничная композиция.
- 1.7 Ткань, наброшенная на предмет или закрепленная на плоскости в одной или нескольких точках, спадающая вниз и образующая различные складки называется \_\_\_\_\_.
- 1.8 \_\_\_\_\_ цветные мягкие, сухие мелки или карандаши без какой-либо оправы, сделанные из стертых в пудру и спрессованных красочных порошков (пигментов). Чтобы пигменты имели форму, обычно это бруски с квадратным или круглым сечением.
- 1.9 \_\_\_\_\_ — почти непрозрачная, плотная краска, разновидность клеевых водорастворимых. Укрывистость этой краски связана со значительным количеством пигмента в составе, по отношению к содержанию связующего вещества. Классический состав: пигмент, гуммиарабик и белила.
- 1.10 \_\_\_\_\_ – это краска на основе водорастворимого клея с добавлением красящего пигмента. Эти краски очень легко разводятся водой, отсюда и название, а также отлично смываются водой со всех поверхностей.
- 1.11 \_\_\_\_\_ краски бывают в нескольких формах – в жидком, твердом, полутвердом состоянии, а также в виде карандаша.
- 1.12 \_\_\_\_\_ краска-это тип медленно высыхающей краски, которая состоит из частиц пигмента, взвешенных в олифе, обычно льняном масле.
- 1.13 \_\_\_\_\_ – это метод, который используется при переносе и проверке пропорций натуры. Для этого нужно вытянуть руку, держа карандаш вертикально или горизонтально (в зависимости от того, по высоте или по длине вы соизмеряете пропорции)

- 1.14 Назовите не менее пяти важных различий в морфологии мужской и женской фигур:  
\_\_\_\_\_.
- 1.15 \_\_\_\_\_ - обобщение и упрощение изображаемых фигур с целью усиления декоративности, приведение их в удобную для орнамента форму или приближающую эту форму к модному идеалу
- 1.16 \_\_\_\_\_ — приём изображения фигуры человека в искусстве, при котором положение одной части тела контрастно противопоставлено положению другой части
- 1.17 \_\_\_\_\_ — техника живописи акварелью по сырому, подразумевающая законченную за один сеанс работу. Термин применим как для масляной, так и для акварельной живописи.
- 1.18 \_\_\_\_\_ – структурная основа формы, ее каркас, связующий взаиморасположенные в пространстве отдельные элементы и части в единый пластический объем.

2. Вопросы в открытой форме. Выберите правильные ответы:

2.1 Вид изобразительного искусства, включающий рисунок и многообразный круг печатных художественных произведений. Иллюстрации в книгах, рисунки в журналах и газетах, плакаты, различные гравюры, почтовые и денежные знаки, эмблемы и многое другое.

- а) живопись
- б) скульптура
- в) графика
- г) архитектура.

2.2 Изобразительное начертание на какой-либо поверхности, сделанное от руки сухим или жидким красящим веществом (либо процарапанное твердым инструментом на более мягкой основе) с помощью таких выразительных средств, как линия, штрих, пятно.

- а) рисунок
- б) скульптура
- в) графика
- г) архитектура.

2.3 К художественно-выразительным средствам рисунка относятся:

- а) квадрат;
- б) линия;

- в) клякса;
- г) пятно;
- д) тон;
- е) штрих.

2.4 искусство изображать на плоскости трехмерное пространство в соответствии с тем кажущимся изменением величины, очертаний, четкости предметов, которое обусловлено степенью их отдаленности от точки наблюдения, называется:

- а) живопись;
- б) перспектива;
- г) графика;
- д) композиция.

2.5 Перспектива подразделяется на:

- а) линейную;
- б) криволинейную;
- в) геометрическую;
- г) воздушную.

2.6 Почти непрозрачная, плотная краска, разновидность клеевых водорастворимых. Укрывистость этой краски связана со значительным количеством пигмента в составе, по отношению к содержанию связующего вещества. Классический состав: пигмент, гуммиарабик и белила:

- а) акварельная;
- б) гуашь;
- в) масляная;
- г) пастель.

2.7 Краска на основе водорастворимого клея с добавлением красящего пигмента. Эти краски очень легко разводятся водой, отсюда и название, а также отлично смываются водой со всех поверхностей. Эти краски бывают в нескольких формах – в жидком, твердом, полутвердом состоянии, а также в виде карандаша

- а) акварельная;
- б) гуашь;
- в) масляная;
- г) пастель.

2.8. Тип медленно высыхающей краски, которая состоит из частиц пигмента, взвешенных в олифе, обычно льняном масле.

- а) акварельная;
- б) гуашь;
- в) масляная;



г) пастель.

2.9 Цветные мягкие, сухие мелки или карандаши без какой-либо оправы, сделанные из стертых в пудру и спрессованных красочных порошков (пигментов). Чтобы пигменты имели форму, обычно это бруски с квадратным или круглым сечением

а) акварельная;

б) гуашь;

в) масляная;

г) пастель.

2.10 Обобщение и упрощение изображаемых фигур с целью усиления декоративности, приведение их в удобную для орнамента форму или приближающую эту форму к модному идеалу называется:

а) карикатура;

б) примитивизация;

в) стилизация;

г) трансформация.

2.11 Приём изображения фигуры человека в искусстве, при котором положение одной части тела контрастно противопоставлено положению другой части

а) контрапост;

б) хиазм;

в) пондерация.

2.12 Техника живописи акварелью по сырому, подразумевающая законченную за один сеанс работу. Термин применим как для масляной, так и для акварельной живописи.

а) лессировка;

б) алла-прима (аля-прима);

в) мазковая техника;

г) импрессионистическая техника.

2.13 Структурная основа формы, ее каркас, связующий взаиморасположенные в пространстве отдельные элементы и части в единый пластический объем:

а) перспектива;

б) пропорция;

в) конструкция;

в) схема.

3.1 Соотнесите термины:

1 Воздушная перспектива	а кажущиеся размерные изменения в пространстве по контурам предметов, которые можно изобразить линией.
2 Линейная перспектива	б это кажущиеся световые изменения в пространстве, которые передают тоном и цветом.
3 Рисунок	в искусство изображать на плоскости трехмерное пространство в соответствии с тем кажущимся изменением величины, очертаний, четкости предметов, которое обусловлено степенью их отдаленности от точки наблюдения, называется
4 Перспектива	г Изобразительное начертание на какой-либо поверхности, сделанное от руки сухим или жидким красящим веществом (либо процарапанное твердым инструментом на более мягкой основе) с помощью таких выразительных средств, как линия, штрих, пятно.
5 Графика	д Вид изобразительного искусства, включающий рисунок и многообразный круг печатных художественных произведений. Иллюстрации в книгах, рисунки в журналах и газетах, плакаты, различные гравюры, почтовые и денежные знаки, эмблемы и многое другое

### 3.2 Соотнесите термины:

1 Акварельная краска	а Краска на основе водорастворимого клея с добавлением красящего пигмента. Эти краски очень легко разводятся водой, отсюда и название, а также отлично смываются водой со всех поверхностей. Эти краски бывают в нескольких формах – в жидком, твердом, полутвердом состоянии, а также в виде карандаша
2 Масляная краска	б Тип медленно высыхающей краски, которая состоит из частиц пигмента, взвешенных в олифе, обычно льняном масле.
3 Гуашь	в Краска на основе водорастворимого клея с добавлением красящего пигмента. Эти краски очень легко разводятся водой, отсюда и название, а также отлично смываются водой со всех поверхностей. Эти краски бывают в нескольких формах – в жидком, твердом, полутвердом состоянии, а также в виде карандаша
4 Пастель	г Почти непрозрачная, плотная краска, разновидность клеевых водорастворимых. Укрывистость этой краски связана со значительным количеством пигмента в составе, по отношению к содержанию связующего

	вещества. Классический состав: пигмент, гуммиарабик и белила:
<b>3.3 Соотнесите термины:</b>	
1 Конструкция	а Техника живописи акварелью по сырому, подразумевающая законченную за один сеанс работу. Термин применим как для масляной, так и для акварельной живописи
2 Стилизация	б Структурная основа формы, ее каркас, связующий размещенные в пространстве отдельные элементы и части в единый пластический объем
3 Алла-прима (аля-прима)	в Приём изображения фигуры человека в искусстве, при котором положение одной части тела контрастно противопоставлено положению другой части
4 Контрапост	г Обобщение и упрощение изображаемых фигур с целью усиления декоративности, приведение их в удобную для орнамента форму или приближающую эту форму к модному идеалу называется

Шкала оценивания результатов тестирования: в соответствии с действующей в университете балльно-рейтинговой системой оценивание результатов промежуточной аттестации обучающихся осуществляется в рамках 100-балльной шкалы, при этом максимальный балл по промежуточной аттестации обучающихся по очной форме обучения составляет 36 баллов, по очно-заочной и заочной формам обучения – 60 баллов (установлено положением П 02.016).

Максимальный балл за тестирование представляет собой разность двух чисел: максимального балла по промежуточной аттестации для данной формы обучения (36 или 60) и максимального балла за решение компетентностно-ориентированной задачи (6). Балл, полученный обучающимся за

тестирование, суммируется с баллом, выставленным ему за решение компетентностно-ориентированной задачи.

Общий балл по промежуточной аттестации суммируется с баллами, полученными обучающимся по результатам текущего контроля успеваемости в течение семестра; сумма баллов переводится в оценку по \_\_\_\_\_ шкале (указать нужное: по 5-балльной шкале или дихотомической шкале) следующим образом:

Соответствие 100-балльной и дихотомической шкал

Сумма баллов по 100-балльной шкале	Оценка по дихотомической шкале
100-50 зачтено	49 и менее не зачтено

Критерии оценивания результатов тестирования:

Каждый вопрос (задание) в тестовой форме оценивается по дихотомической шкале:

выполнено – 2 балла, не выполнено – 0 баллов.

## 2.3 КОМПЕТЕНТНОСТНО-ОРИЕНТИРОВАННЫЕ ЗАДАЧИ

Задача 1. Подпишите градации света и тени на кубе

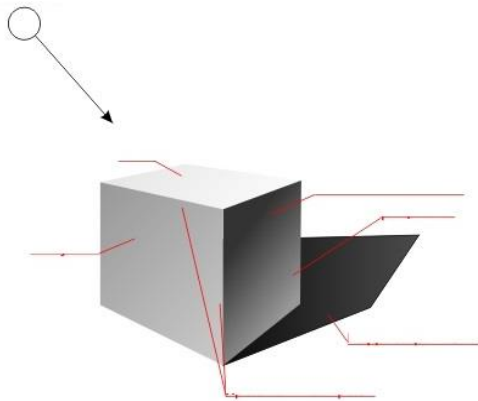

Задача 2. Подпишите этапы тональности шара

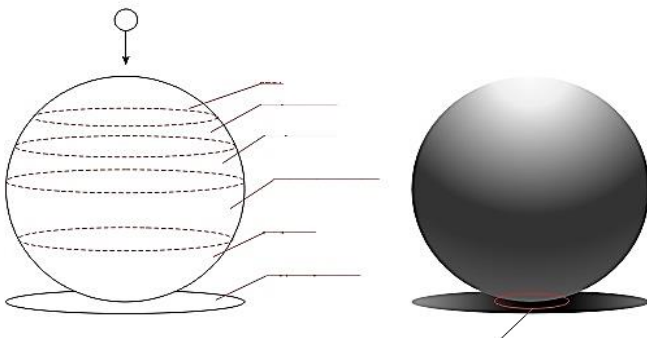

Задача 3. Подпишите градации света и тени на данном геометрическом теле:

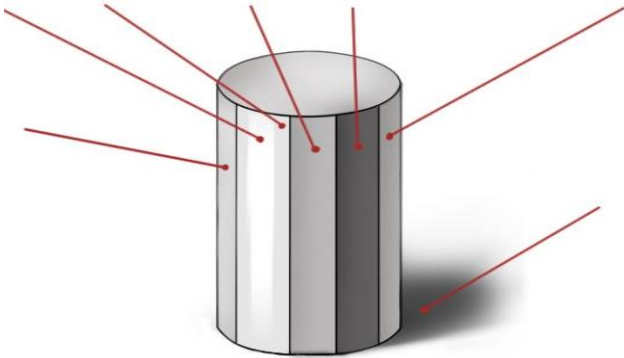

Задача 4. Подпишите линии и точки, обозначенные при построении. Выполните построение куба в перспективе, находящегося выше обозначенной горизонтальной линии.

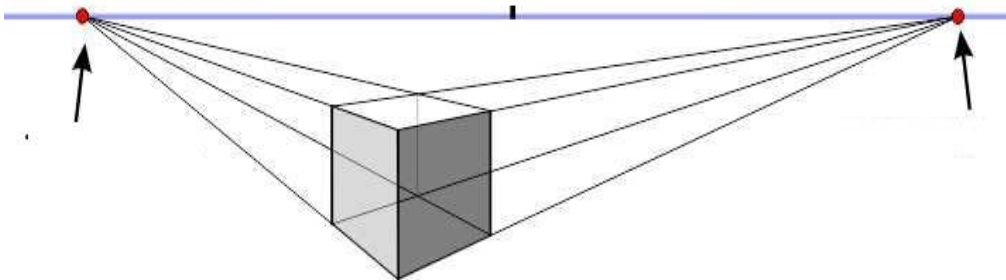

Задачи 5-8. Выполните построение фигуры в перспективе, находящейся выше обозначенной горизонтальной линии.

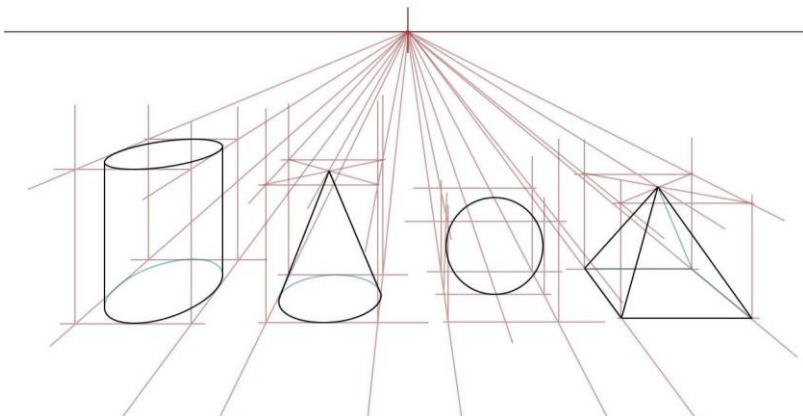

Задача 9. Опишите принцип построения и закономерность расположения цветов в круге Иттена



Задачи 10 –15

Дайте определение цветовому сочетанию, выполните небольшой этюд с учетом выбранной колористики:

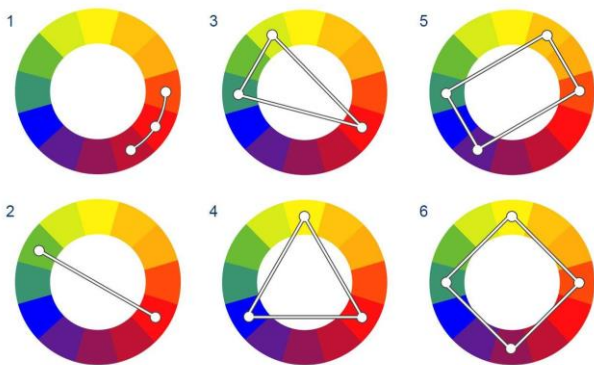

Задача 16. Определите, в каком из вариантов натюрморта нарушен баланс, дайте развернутый ответ. Приведите примеры иной постановки натюрморта без нарушения баланса.

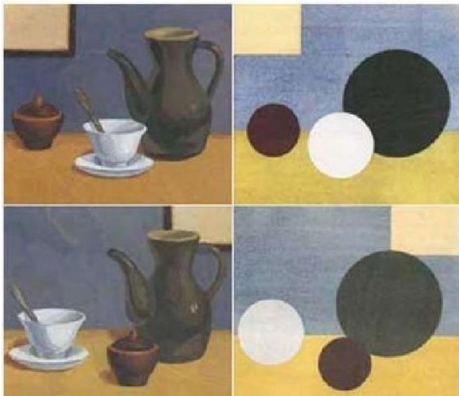

Задача 17 - 18. Выполните живописный этюд заданной композиции в холодной / теплой цветовой гамме:



Шкала оценивания решения компетентностно-ориентированной задачи: в соответствии с действующей в университете балльно-рейтинговой системой оценивание результатов промежуточной аттестации обучающихся осуществляется в рамках 100-балльной шкалы, при этом максимальный балл по промежуточной аттестации обучающихся по очной форме обучения составляет 36 баллов, по очно-заочной и заочной формам обучения – 60 (установлено положением П 02.016).

Максимальное количество баллов за решение компетентностно-ориентированной задачи – 6 баллов.

Балл, полученный обучающимся за решение компетентностно-ориентированной задачи, суммируется с баллом, выставленным ему по результатам тестирования.

Общий балл промежуточной аттестации суммируется с баллами, полученными обучающимся по результатам текущего контроля успеваемости в течение семестра; сумма баллов переводится в оценку по 100-балльной шкале или дихотомической шкале следующим образом .

Соответствие 100-балльной и дихотомической шкал

Сумма баллов по 100-балльной шкале	Оценка по дихотомической шкале
100-50	зачтено
49 и менее	не зачтено

Критерии оценивания решения компетентностно-ориентированной задачи:

6-5 баллов выставляется обучающемуся, если решение задачи демонстрирует глубокое понимание обучающимся предложенной проблемы и разностороннее ее рассмотрение; свободно конструируемая работа представляет собой логичное, ясное и при этом краткое, точное описание хода решения задачи (последовательности (или выполнения) необходимых трудовых действий) и формулировку доказанного, правильного вывода (ответа); при этом обучающимся предложено несколько вариантов решения или оригинальное, нестандартное решение (или наиболее эффективное, или наиболее рациональное, или оптимальное, или единственно правильное решение); задача решена в установленное преподавателем время или с опережением времени.

4-3 балла выставляется обучающемуся, если решение задачи демонстрирует понимание обучающимся предложенной проблемы; задача решена типовым способом в установленное преподавателем время; имеют место общие фразы и (или) несущественные недочеты в описании хода решения и (или) вывода (ответа).

2-1 балла выставляется обучающемуся, если решение задачи демонстрирует поверхностное понимание обучающимся предложенной проблемы; осуществлена попытка шаблонного решения задачи, но при ее решении допущены ошибки и (или) превышено установленное преподавателем время.

0 баллов выставляется обучающемуся, если решение задачи демонстрирует непонимание обучающимся предложенной проблемы, и (или) значительное место занимают общие фразы и голословные рассуждения, и (или) задача не решена.