

Документ подписан простой электронной подписью

Информация о владельце:

ФИО: Локтионова Оксана Геннадьевна

Должность: проректор по учебной работе

Дата подписания: 28.08.2024 02:29:41

Уникальный программный ключ:

0b817ca911e6668a0b1345d426d39e5f1c1feab075e145d14a4851da36d089

МИНОБРНАУКИ РОССИИ
Федеральное государственное бюджетное образовательное
учреждение высшего образования
«Юго-Западный государственный университет»
(ЮЗГУ)

Кафедра космического приборостроения и систем связи

УТВЕРЖДАЮ
Проректор по учебной работе
О.Г. Локтионова

«28» 08



ИССЛЕДОВАНИЕ СПЕКТРОВ
ПЕРИОДИЧЕСКИХ СИГНАЛОВ

Методические указания по выполнению лабораторной работы для студентов заочного отделения, обучающихся по направлению подготовки 11.04.02 «Информационные технологии и системы связи» направленность «Проектирование устройств, систем и сетей телекоммуникаций» по дисциплине «Теория построения инфокоммуникационных сетей и систем»

Курск 2024

УДК 621.396

Составители: А.А. Гуламов, Д.С. Коптев

Рецензент:

Доктор технических наук, старший научный сотрудник,
Зав. кафедры КПиСС *В.Г. Андронов*

Исследование спектров периодических сигналов: методические указания по выполнению лабораторной работы для студентов заочного отделения направления подготовки 11.04.02 направленность «Проектирование устройств, систем и сетей телекоммуникаций»/ Юго-Зап. гос. ун-т; сост.: А.А. Гуламов, Д.С. Коптев. – Курск, 2024. – 41 с.: табл. 4, иллюстр. 19.

Методические указания по выполнению лабораторной работы содержат все необходимые теоретические сведения для изучения спектров периодических сигналов, а также требования к оформлению отчёта по выполнению лабораторной работы и список контрольных вопросов для самопроверки изучаемого материала.

Методические указания соответствуют учебному плану обучающихся по направлению подготовки 11.04.02 «Информационные технологии и системы связи» направленность «Проектирование устройств, систем и сетей телекоммуникаций» по дисциплине «Теория построения инфокоммуникационных сетей и систем».

Предназначены для студентов заочного отделения, обучающихся по направлению подготовки 11.04.02 «Информационные технологии и системы связи» направленность «Проектирование устройств, систем и сетей телекоммуникаций» по дисциплине «Теория построения инфокоммуникационных сетей и систем».

Текст печатается в авторской редакции

Подписано в печать *10.08.24* Формат 60x84/16.

Усл. печ. л. 2,38. Уч.-изд. л. 2,16. Тираж 100 экз. Заказ. *444* Бесплатно

Юго-Западный государственный университет.

305040, г. Курск, ул. 50 лет Октября, 94.

Содержание

Инструкция по технике безопасности	- 4
1. Цель работы	- 9
2. Основные теоретические сведения	- 9
2.1 Общие сведения о периодических сигналах	- 9
2.2 Разложение периодических сигналов в ряд Фурье	- 11
2.3 Спектр последовательности прямоугольных импульсов	- 15
2.4 Спектр одиночного прямоугольного импульса	- 20
2.5 Спектр меандровой последовательности импульсов	- 22
2.6 Спектр пилообразного сигнала	- 24
2.7 Спектр последовательности треугольных импульсов	- 25
3 Основные сведения о программе моделирования Multisim	- 26
4 Содержание работы и порядок выполнения	- 29
4.1 Исследование спектра гармонического сигнала	- 30
4.2 Исследование спектра треугольного сигнала	- 30
4.3 Исследование меандровой последовательности	- 31
4.4 Исследование последовательности прямоугольных импульсов	- 31
5 Требования к оформлению отчёта по выполнению лабораторной работы	- 32
6 Контрольные вопросы	- 33
Заключение	- 35
Приложение А Форма титульного листа отчета обучающегося о выполняемой лабораторной работе	- 41

ИНСТРУКЦИЯ ПО ТЕХНИКЕ БЕЗОПАСНОСТИ

Общие положения

Настоящая инструкция предназначена для студентов и работников, выполняющих работы на персональном компьютере и на сетевом оборудовании (коммутаторы, маршрутизаторы, межсетевые экраны и т.д.).

К выполнению работ допускаются лица:

- не моложе 16 лет;
- прошедшие медицинский осмотр;
- прошедшие вводный инструктаж по охране труда, а также инструктаж по охране труда на рабочем месте;
- прошедшие обучение безопасным приемам труда на рабочем месте по выполняемой работе.

Работник обязан:

- выполнять правила внутреннего трудового распорядка, установленные в положениях и инструкциях, утвержденных ректором ЮЗГУ, или его заместителями;
- выполнять требования настоящей инструкции;
- сообщать руководителю работ о неисправностях, при которых невозможно безопасное производство работ;
- не допускать присутствия на рабочем месте посторонних лиц;
- уметь оказывать первую помощь и при необходимости оказывать ее пострадавшим при несчастных случаях на производстве, по возможности сохранив обстановку на месте происшествия без изменения и сообщив о случившемся руководителю;
- выполнять требования противопожарной безопасности не разводиться открытый огонь без специального на то разрешения руководителя работ;
- периодически проходить медицинский осмотр в сроки, предусмотренные для данной профессии.

Работник должен знать опасные и вредные производственные факторы, присутствующие на данном рабочем месте:

- возможность травмирования электрическим током при отсутствии или неисправности заземляющих устройств;

- вредное воздействие монитора компьютера при его неправильной установке или неисправности;
- возможность возникновения заболеваний при неправильном расположении монитора, клавиатуры, стула и стола;
- вредное воздействие паров, газов и аэрозолей, выделяющихся при работе копировальной и печатающей оргтехники в непроветриваемых помещениях.

Работник при выполнении любой работы должен обладать здоровым чувством опасности и руководствоваться здравым смыслом. При отсутствии данных качеств он к самостоятельной работе не допускается.

Требования охраны труда перед началом работы

Перед началом работы работник обязан:

- получить от руководителя работ инструктаж о безопасных методах, приемах и последовательности выполнения производственного задания;
- привести в порядок одежду, застегнуть на все пуговицы, чтобы не было свисающих концов, уложить волосы, чтобы они не закрывали лицо и глаза;
- привести рабочее место в безопасное состояние;
- запрещается носить обувь на чрезмерно высоких каблуках;

Перед включением компьютера или сетевого оборудования убедиться в исправности электрических проводов, штепсельных вилок и розеток. Вилки и розетки должны соответствовать Евро-стандарту. Отличительной особенностью этих вилок и розеток является наличие третьего провода, обеспечивающего заземление компьютера или другого прибора. При отсутствии третьего заземляющего провода заземление должно быть выполнено обычным способом с применением заземляющего проводника и контура заземления;

Убедиться, что корпус включаемого оборудования не поврежден, что на нем не находятся предметы, бумага и т.п. Вентиляционные отверстия в корпусе включаемого оборудования не должны быть закрыты занавесками, завалены бумагой, заклеены липкой лентой или перекрыты каким-либо другим способом.

Требования охраны труда во время работы

Запрещается во время работы пить какие-либо напитки, принимать пищу;

Запрещается ставить на рабочий стол любые жидкости в любой таре (упаковке или в чашках);

Помещения для эксплуатации компьютеров, сетевого оборудования должны иметь естественное и искусственное освещение, естественную вентиляцию и соответствовать требованиям действующих норм и правил. Запрещается размещать рабочие места вблизи силовых электрических кабелей и вводов трансформаторов, технологического оборудования, создающего помехи в работе и отрицательно влияющие на здоровье операторов;

Окна в помещениях, где установлены компьютеры должны быть ориентированы на север и северо-восток. Оконные проемы оборудуются регулируемыми устройствами типа жалюзи или занавесками;

Площадь на одно рабочее место пользователей компьютера должна составлять не менее 6 м^2 при рядном и центральном расположении, при расположении по периметру помещения – 4 м^2 . При использовании компьютера без вспомогательных устройств (принтер, сканер и т.п.) с продолжительностью работы менее четырех часов в день допускается минимальная площадь на одно рабочее место 5 м^2 ;

Полимерные материалы, используемые для внутренней отделки интерьера помещений с ПК, должны подвергаться санитарно-эпидемиологической экспертизе. Поверхность пола должна обладать антистатическими свойствами, быть ровной. В помещениях ежедневно проводится влажная уборка. Запрещается использование удлинителей, фильтров, тройников и т.п., не имеющих специальных заземляющих контактов;

Экран видеомонитора должен находиться от глаз оператора на расстоянии 600-700 мм, минимально допустимое расстояние 500 мм;

Продолжительность непрерывной работы с ПК должна быть не более 2 часов.

Требования охраны труда по окончании работы

По окончании работы работник обязан выполнить следующее:

- привести в порядок рабочее место;
- убрать инструмент и приспособления в специально отведенные для него места хранения;
- обо всех замеченных неисправностях и отклонениях от нормального состояния сообщить руководителю работ;
- привести рабочее место в соответствие с требованиями пожарной безопасности.

Действие при аварии, пожаре, травме

В случае возникновения аварии или ситуации, в которой возможно возникновение аварии немедленно прекратить работу, предпринять меры к собственной безопасности и безопасности других рабочих, сообщить о случившемся руководителю работ.

В случае возникновения пожара немедленно прекратить работу, сообщить в пожарную часть по телефону 01, своему руководителю работ и приступить к тушению огня имеющимися средствами.

В случае получения травмы обратиться в медпункт, сохранить по возможности место травмирования в том состоянии, в котором оно было на момент травмирования, доложить своему руководителю работ лично или через товарищей по работе.

Ответственность за нарушение инструкции

Каждый работник ЮЗГУ в зависимости от тяжести последствий несет дисциплинарную, административную или уголовную ответственность за несоблюдение настоящей инструкции, а также прочих положений и инструкций, утвержденных ректором ЮЗГУ или его заместителями.

Руководители подразделений, заведующий кафедрой, начальники отделов и служб несут ответственность за действия своих подчиненных, которые привели или могли привести к авариям и травмам согласно действующему в РФ законодательству в зависи-

мости от тяжести последствий в дисциплинарном, административном или уголовном порядке.

Администрация ЮЗГУ вправе взыскать с виновных убытки, понесенные предприятием в результате ликвидации аварии, при возмещении ущерба работникам по временной или постоянной утрате трудоспособности в соответствии с действующим законодательством.

1 Цель работы

1.1 Практическое применение основных принципов спектрального анализа периодических сигналов.

1.2 Формирование умения использовать программу для моделирования электрических и электронных схем Multisim.

1.3 Получение навыков использования программных пакетов компьютерного моделирования для спектрального анализа сигналов.

2 Основные теоретические сведения

2.1 Общие сведения о периодических сигналах

Сигналом называется процесс изменения во времени физического состояния какого-либо объекта, служащий для отображения, регистрации и передачи информации. Математической моделью сигнала может быть функция времени, например $s(t)$.

Типичными для радиотехники сигналами являются напряжение $u(t)$ и ток $i(t)$. Если математическая модель сигнала позволяет предсказать его точное значение в любой момент времени, такой сигнал называется детерминированным.

Периодическим называется любой сигнал, для которого выполняется условие $s(t) = s(t + kT)$, где период T является конечным отрезком, а k - любое целое число.

Простейшие периодические сигналы основаны на функциях косинуса или синуса.

$$s_1(t) = a \cos(\omega t),$$

$$s_2(t) = b \sin(\omega t).$$

где ω – круговая частота, $\omega = 2\pi f$; $f = \frac{1}{T}$.



Рисунок 1 – Периодический сигнал $s_1(t) = a \cos(\omega t)$



Рисунок 2 – Периодический сигнал $s_2(t) = b \sin(\omega t)$

Одно из простейших гармонических колебаний – это сумма колебаний синуса и косинуса. В данном случае частота одинакова для обоих слагаемых (рисунок 3).

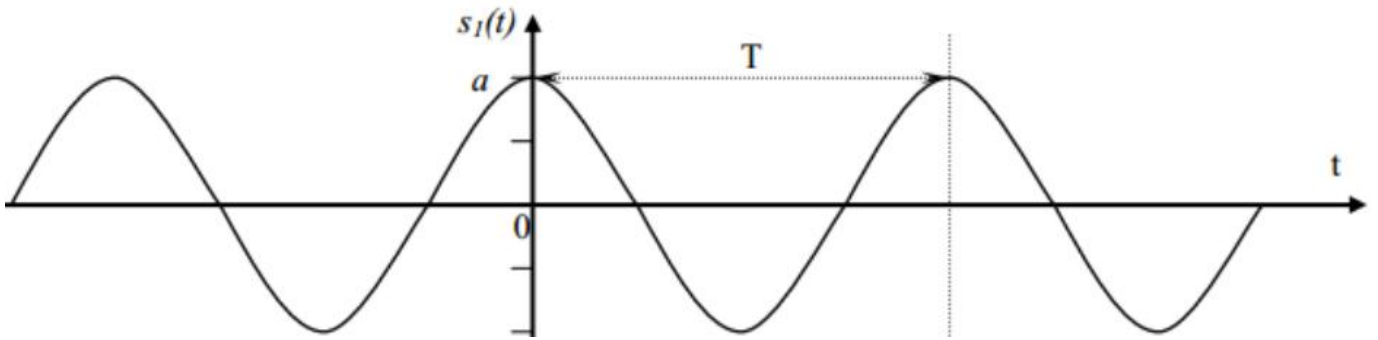
$$s(t) = a \cos(\omega t) + b \sin(\omega t).$$

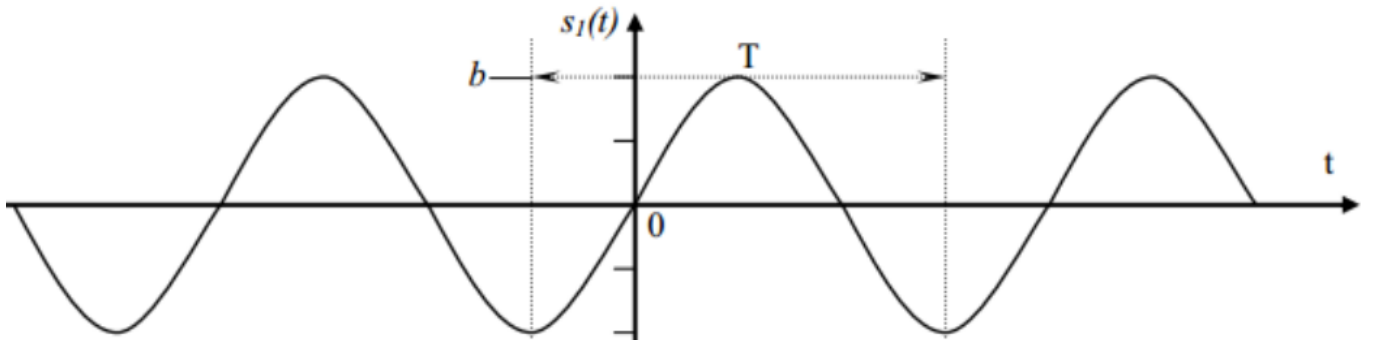

Рисунок 3 – Гармоническое колебание $s(t) = a \cos(\omega t) + b \sin(\omega t)$.

На рисунке 4 показан результат сложения двух сигналов: $f_1 = 600 \text{ Гц}$, $f_2 = 1000 \text{ Гц}$. Сдвиг между фазами $\varphi = 45^\circ$, одно деление (клеточка) = 1 мс.

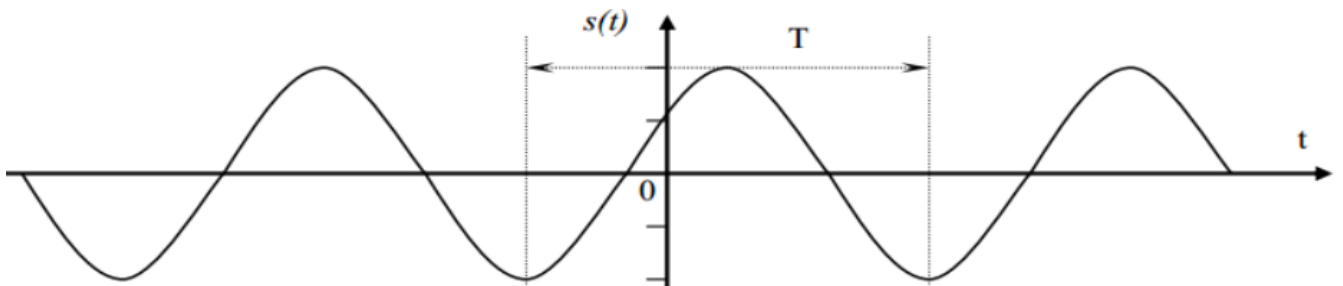

Рисунок 4 – Результат сложения двух сигналов:

$$f_1 = 600 \text{ Гц}, f_2 = 1000 \text{ Гц}$$

Рассмотрим вещественный периодический сигнал $s(t)$ с периодом T .

Энергия сигнала вычисляется, на отрезке времени $[t_1, t_2]$, следующим образом:

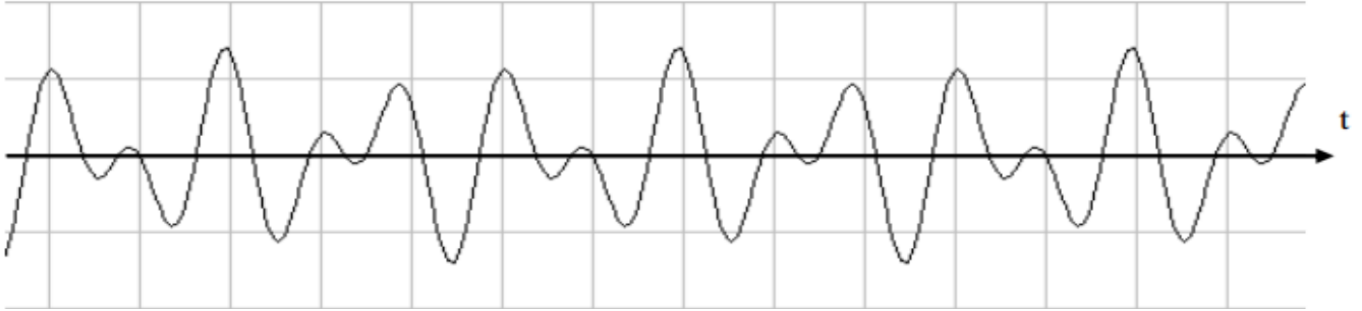
$$E_s(t_1, t_2) = \int_{t_1}^{t_2} s^2(t) dt$$

2.2 Разложение периодических сигналов в ряд Фурье

В спектральном анализе показано, что периодический сигнал с ограниченной энергией за период T может быть представлен в виде ряда Фурье:

$$s(t) = \frac{a_0}{2} + \sum_{n=1}^{\infty} (a_n \cos n\omega_1 t + b_n \sin n\omega_1 t)$$

с коэффициентами

$$\left. \begin{aligned} a_0 &= \frac{2}{T} \int_{-T/2}^{T/2} s(t) dt \\ a_n &= \frac{2}{T} \int_{-T/2}^{T/2} s(t) \cos(n \omega_1 t) dt \\ b_n &= \frac{2}{T} \int_{-T/2}^{T/2} s(t) \sin(n \omega_1 t) dt \end{aligned} \right\}$$

где $\omega_1 = \frac{2\pi}{T}$ - частота первой (основной) гармоники.

Если сигнал описывается чётной функцией времени ($s(t) = s(-t)$), то тогда все коэффициенты b_n равны нулю и можно записать, что

$$s(t) = \frac{a_0}{2} + \sum_{n=1}^{\infty} (a_n \cos n\omega_1 t)$$

Если сигнал описывается нечётной функцией времени ($s(t) = -s(-t)$), то тогда все коэффициенты a_n равны нулю и можно записать, что

$$s(t) = \sum_{n=1}^{\infty} b_n \sin n\omega_1 t$$

Некоторое неудобство синусно – косинусной формы ряда Фурье состоит в том, что для каждого значения индекса суммирования n (то есть для каждой гармоники с частотой $n\omega_1$) в формуле фигурируют два слагаемых – синус и косинус.

Воспользовавшись формулами тригонометрических преобразований, сумму этих двух слагаемых можно трансформировать в косинус той же частоты с иной амплитудой и некоторой начальной фазой:

$$s(t) = \frac{A_0}{2} + \sum_{n=1}^{\infty} (A_n \cos(n\omega_1 t + \varphi_n)),$$

где A_n , φ_n - амплитуда и фаза n -й гармоники:

$$A_n = \sqrt{a_n^2 + b_n^2};$$

$$\varphi_n = -\arctg \frac{b_n}{a_n}.$$

Формулы для нахождения a_n и b_n остаются такими же:

$$a_n = \frac{2}{T} \int_{-T/2}^{T/2} s(t) \cos(n\omega_1 t) dt$$

$$b_n = \frac{2}{T} \int_{-T/2}^{T/2} s(t) \sin(n\omega_1 t) dt$$

Это представление называют **спектральным**, или **частотным**, представлением сигнала. Спектральное представление сигнала – это постоянная составляющая $A_0/2$ и бесконечное число гармонических составляющих (гармонических сигналов). Число n определяет порядковый номер гармоники. Каждая гармоника харак-

теризуется амплитудой A_n , частотой $n\omega_1$ и начальной фазой φ_n . Гармоника, соответствующая $n=1$ - первая (основная) гармоника. Она имеет частоту, равную частоте сигнала.

Совокупность всех амплитуд гармоник A_n определяет амплитудный спектр сигнала, а совокупность всех начальных фаз называется фазовым спектром сигнала (рисунок 5).



Рисунок 5 – Амплитудный и фазовый спектр периодического сигнала

Особый интерес представляет амплитудная диаграмма, которая позволяет судить о процентном содержании тех или иных гармоник в спектре периодического сигнала.

Графический спектр состоит из отдельных линий, и поэтому он называется линейчатым. Расстояние между гармониками равно основной частоте (часто бывает так, что какая – либо гармоника равна нулю, и кажется, что расстояние между гармониками разное). На самом деле, это не так и гармонику, равную нулю, тоже необходимо считать. **Спектр периодического сигнала называют также дискретным, поскольку гармоники определены дискретных частотах $\omega_1, 2\omega_1, 3\omega_1, \dots$**

Теоретически ряд Фурье содержит бесконечное количество слагаемых, поэтому теоретически ширина спектра бесконечна. Поэтому для таких сигналов вводится понятие практической ширины спектра. Если полоса пропускания какого-либо устройства недостаточно широка, чтобы пропустить все гармоники, существенно влияющие на форму сигнала, то сигнал на выходе этого устройства исказится.

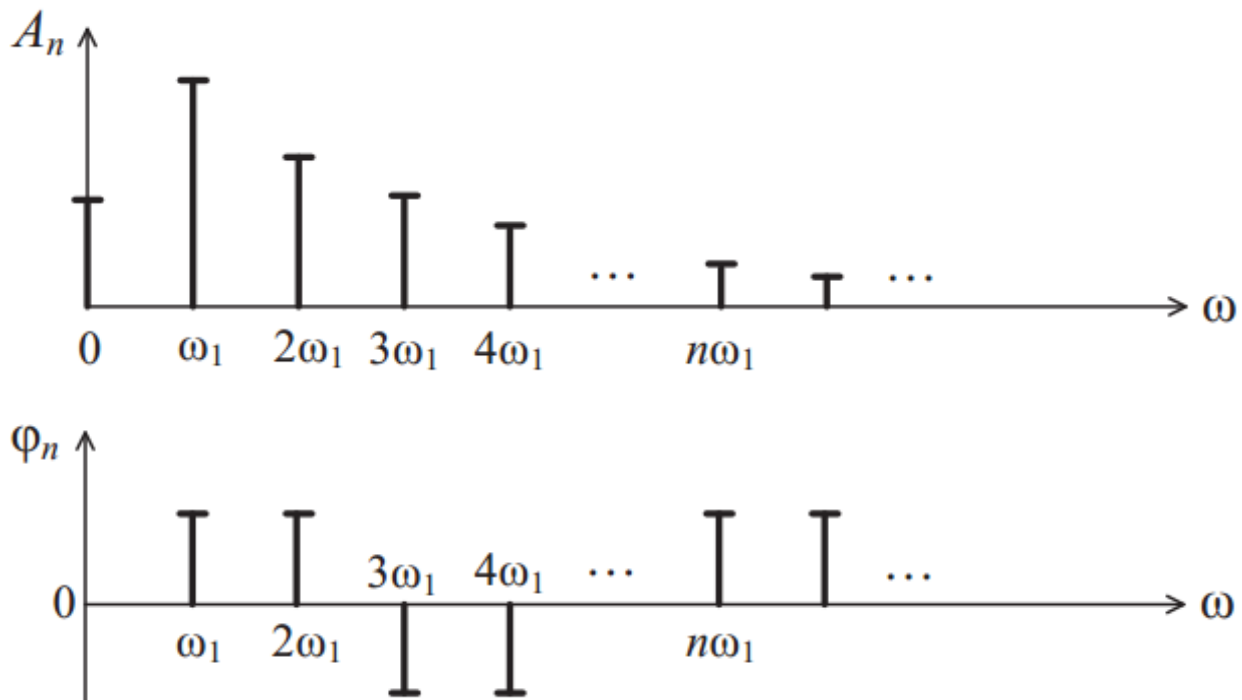
Ширина полосы пропускания устройства не должна быть уже ширины спектра сигнала. Существуют несколько критериев для определения практической ширины спектра сигнала.

1. Можно отбрасывать все гармоники с амплитудами меньшими 1 % максимальной амплитуды в спектре. Тогда частота гармоник и определит ширину спектра сигнала $\Delta\omega_c$.

$$\Delta\omega_c = \omega_{\text{ВЕРХ}} - \omega_{\text{НИЖН}}$$

2. Энергетический критерий. Можно отбрасывать те гармоники, суммарная мощность которых меньше 10 % общей мощности сигнала. В этом случае ширину спектра также определяют оставшиеся в сигнале гармоники. Однако независимо от критерия, по которому определяют ширину спектра сигнала, можно выделить закономерности, общие для всех сигналов:

- чем круче фронт сигнала;
- чем короче импульсы;
- чем больше пауза между импульсами, тем шире спектр сигнала, т. е. тем медленнее убывают амплитуды гармоник с ростом их номера.

В математическом анализе доказано, что преобразование Фурье существует, если функция $s(t)$ удовлетворяют условию Дирихле и условию абсолютной интегрируемости:

$$\int_{-\infty}^{\infty} |s(t)| dt < \infty$$

Энергия сигнала:

$$E = \int_{-\infty}^{\infty} |s(t)|^2 dt < \infty,$$

т.е. энергия должна быть ограничена.

В реальности все сигналы ограничены, т.е. имеют конечную энергию.

2.3 Спектр последовательности прямоугольных импульсов

Первым рассматриваемым сигналом будет последовательность прямоугольных импульсов с амплитудой A , длительностью τ и периодом повторения T . Начало отсчёта времени примем расположенным в середине импульса (рисунок 6).



Рисунок 6 – Периодическая последовательность прямоугольных импульсов

Данный сигнал является чётной функцией, поэтому для его представления удобнее использовать синусно – косинусную формулу ряда Фурье – в ней будут присутствовать только косинусные слагаемые a_n , равные:

$$a_n = \frac{2}{T} \int_{-\tau/2}^{\tau/2} A \cdot \cos\left(\frac{2\pi n}{T} t\right) dt = \frac{2A}{\pi n} \sin\left(\frac{\pi n \tau}{T}\right).$$

Внимательно рассматривая полученную формулу, можно заметить, что длительность импульсов и период их следования входят в нее не обособленно, а исключительно в виде отношения. Этот параметр – отношение периода к длительности импульсов – называют скважностью последовательности импульсов и обозначают буквой q :

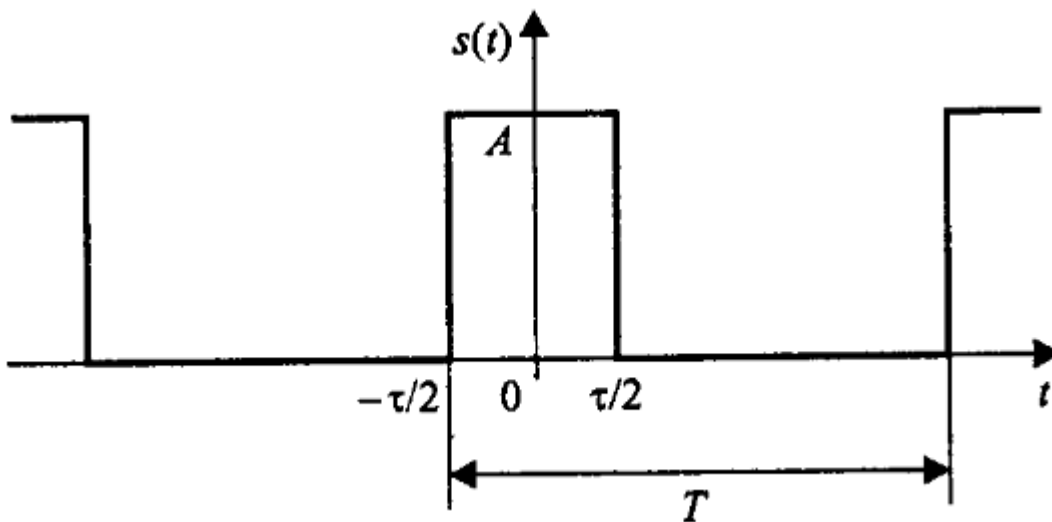
$$q = T / \tau.$$

Введем этот параметр в полученную формулу для коэффициентов ряда Фурье, а затем приведём формулу к виду $\sin(x)/x$:

$$a_n = \frac{2A}{\pi n} \sin\left(\frac{\pi n}{q}\right) = \frac{2A}{q} \frac{\sin\left(\frac{\pi n}{q}\right)}{\frac{\pi n}{q}}.$$

При такой форме записи становится хорошо видно, чему равно значение постоянного слагаемого ряда: поскольку при $x \rightarrow 0$ $\sin(x)/x \rightarrow 1$, то

$$\frac{a_0}{2} = \frac{A}{q} = \frac{A\tau}{T}.$$

Теперь можно записать и само представление последовательности прямоугольных импульсов в виде ряда Фурье:

$$s(t) = \frac{A}{q} + \sum_{n=1}^{\infty} \int_{-\tau/2}^{\tau/2} \frac{2A}{\pi n} \sin\left(\frac{\pi n}{q}\right) \cdot \cos\left(\frac{2\pi n}{T}t\right)$$

Амплитуды гармонических слагаемых ряда зависят от номера гармоники по закону $\sin(x)/x$ (рисунок 7).



Рисунок 7 – Коэффициенты ряда Фурье для последовательности прямоугольных импульсов

График функции $\sin(x)/x$ имеет лепестковый характер. Говоря о ширине этих лепестков, следует подчеркнуть, что для графиков

дискретных спектров периодических сигналов возможны два варианта градуировки горизонтальной оси – в номерах гармоник и в частотах. На рисунке 5 градуировка оси соответствует номерам гармоник, а частотные параметры спектра нанесены на график с помощью размерных линий.

Итак, ширина лепестков, измеренная в количестве гармоник, равна скважности последовательности (при $n = kq$ имеем $\sin(\pi k / q) = 0$, если $k \neq 0$). Отсюда следует важное свойство спектра последовательности прямоугольных импульсов – в нём отсутствуют (имеют нулевые амплитуды) гармоники с номерами, кратными скважности.

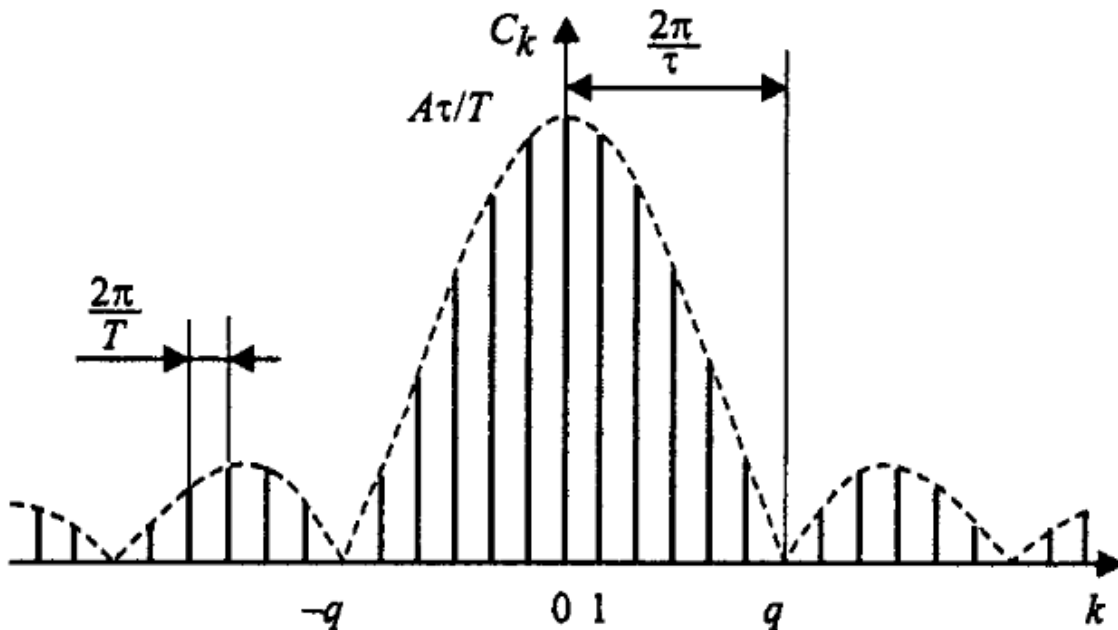
Расстояние по частоте между соседними гармониками равно частоте следования импульсов - $2\pi / T$. Ширина лепесткового спектра, измеренная в единицах частоты $2\pi / \tau$, то есть обратна пропорциональна длительности импульсов. Это значит, что, чем протяженнее сигнал во времени, тем уже его спектр, и наоборот, чем короче сигнал, тем шире его спектр.



Рисунок 8 – Амплитудный спектр последовательности прямоугольных импульсов

Максимумы лепестков этого спектра находятся в пропорции $1, 2/3\pi,$

$2/5\pi$, $2/5\pi$, $2/7\pi$ и т.д. Таким образом, максимум 2-го лепестка составляет

21% от первого, максимум 3-го лепестка – 13%, 4-го – 9% и т.д.

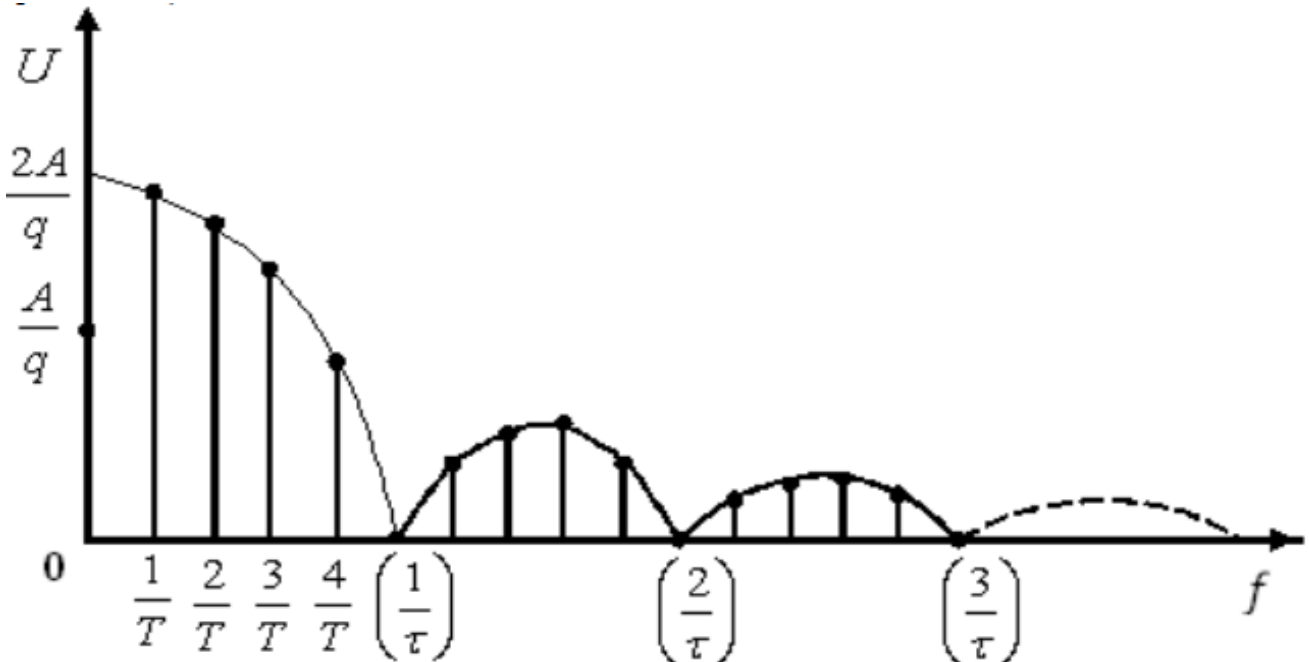
Пусть входной сигнал $s(t)$ представляет собой периодическую последовательность прямоугольных импульсов амплитуды $A=2$, следующих с периодом $T=4$ секунды и различной скважностью $q=5, 2$ и $1,25$. На рисунке 9 показаны временные осциллограммы указанных сигналов, их амплитудные спектры $|S(\omega_n)|$ (синим цветом), а также непрерывные огибающие $S(\omega)$ спектров (красным цветом).



Рисунок 9 – Спектр периодической последовательности прямоугольных импульсов при различном значении скважности

Как можно видеть из рисунка 9, при увеличении скважности сигнала, длительность импульсов $s(t)$ уменьшается, огибающая спектра $S(\omega)$ расширяется и уменьшается по амплитуде (красная

кривая). В результате, в пределах главного лепестка увеличивается количество гармоник спектра $|S(\omega_n)|$, показанных синим цветом.

Выше рассмотрен спектр периодической последовательности прямоугольных импульсов для случая, когда исходный сигнал $s(t)$ являлся симметричным относительно $t = 0$. В результате спектр такого сигнала $S(\omega_n)$ является вещественным. Теперь рассмотрим, что произойдет со спектром сигнала $s_{sh}(t)$ если сместить сигнал $s(t)$ во времени так, как это показано на рисунке 10.

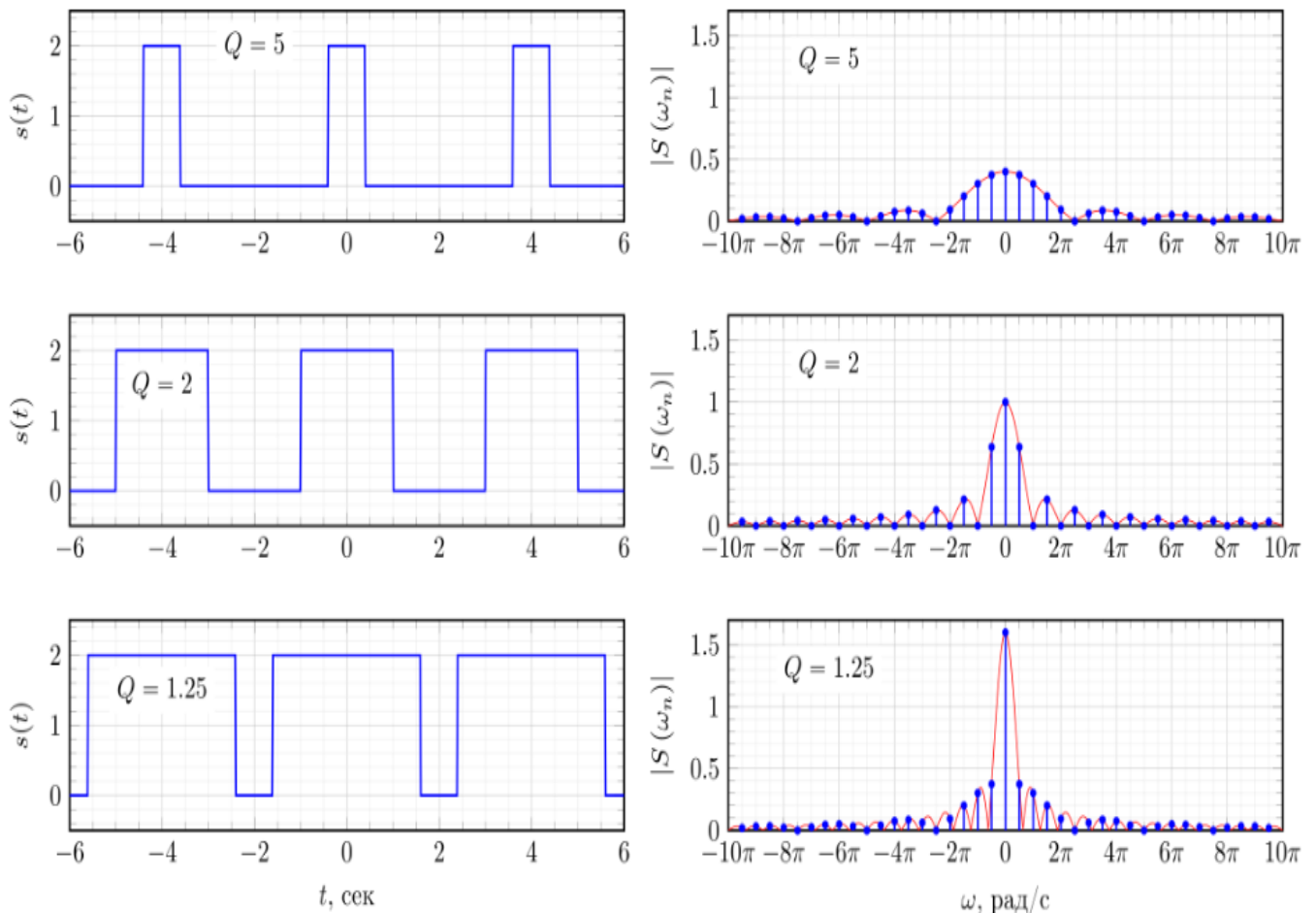

Рисунок 10 – Смещённая во времени периодическая последовательность прямоугольных импульсов

Смещенный сигнал $s_{sh}(t)$ можно представить как сигнал $s(t)$, задержанный на половину длительности импульса $s_{sh}(t) = s\left(t - \frac{\tau}{2}\right)$.

Спектр $S_{sh}(\omega_n)$ смещенного сигнала $s_{sh}(t)$ можно представить согласно свойству циклического временного сдвига как:

$$S_{sh}(\omega_n) = S(\omega_n) \exp\left(-j\omega_n \frac{\tau}{2}\right) = A \frac{\sin\left(\omega_n \frac{\tau}{2}\right)}{\omega_n \frac{\tau}{2}} \exp\left(-j\omega_n \frac{\tau}{2}\right), \quad n = \pm 1, \pm 2, \pm 3 \dots$$

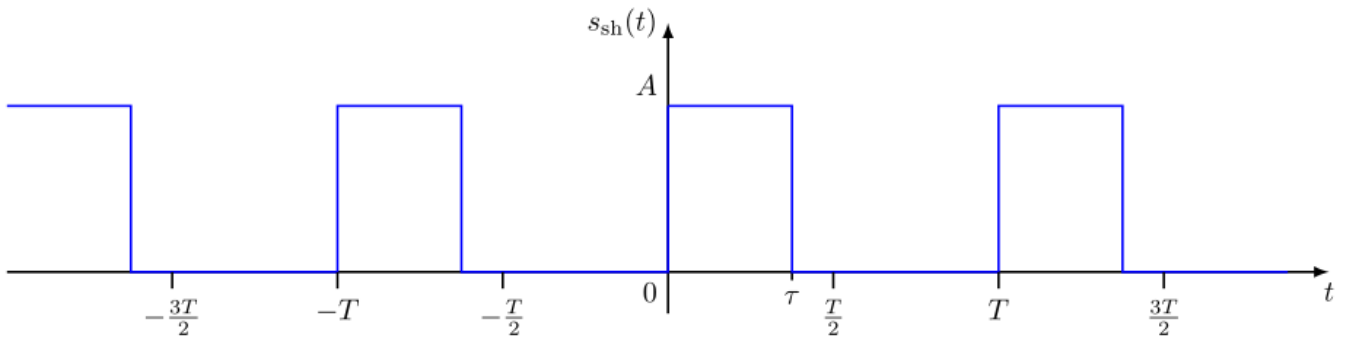
Таким образом, спектр периодической последовательности прямоугольных импульсов, смещенной относительно нуля, не является чисто вещественной функцией, а приобретает дополнительный фазовый множитель $\exp\left(-j\omega_n \frac{\tau}{2}\right)$. Амплитудный $|S_{sh}(\omega_n)|$ и фазовый $\Phi_{sh}(\omega)$ спектры показаны на рисунке 11.



Рисунок 11 – Амплитудный и фазовый спектры смещенной во времени периодической последовательности прямоугольных импульсов

Из рисунка 11 следует, что сдвиг периодического сигнала во времени не изменяет амплитудный спектр сигнала, но добавляет линейную составляющую к фазовому спектру сигнала.

2.4 Спектр одиночного прямоугольного импульса

Для того чтобы применить данные о периодическом сигнале к одиночному импульсу представим, что этот импульс повторяется с некоторым периодом T и устремим этот период к бесконечности. Расстояние между соседними гармониками в спектре периодического сигнала равно $1/T$. Следовательно, для T стремящегося к бесконечности расстояние между гармониками стремится к нулю, т. е. они сливаются. Амплитуды этих гармоник, стремятся к нулю, т. к.

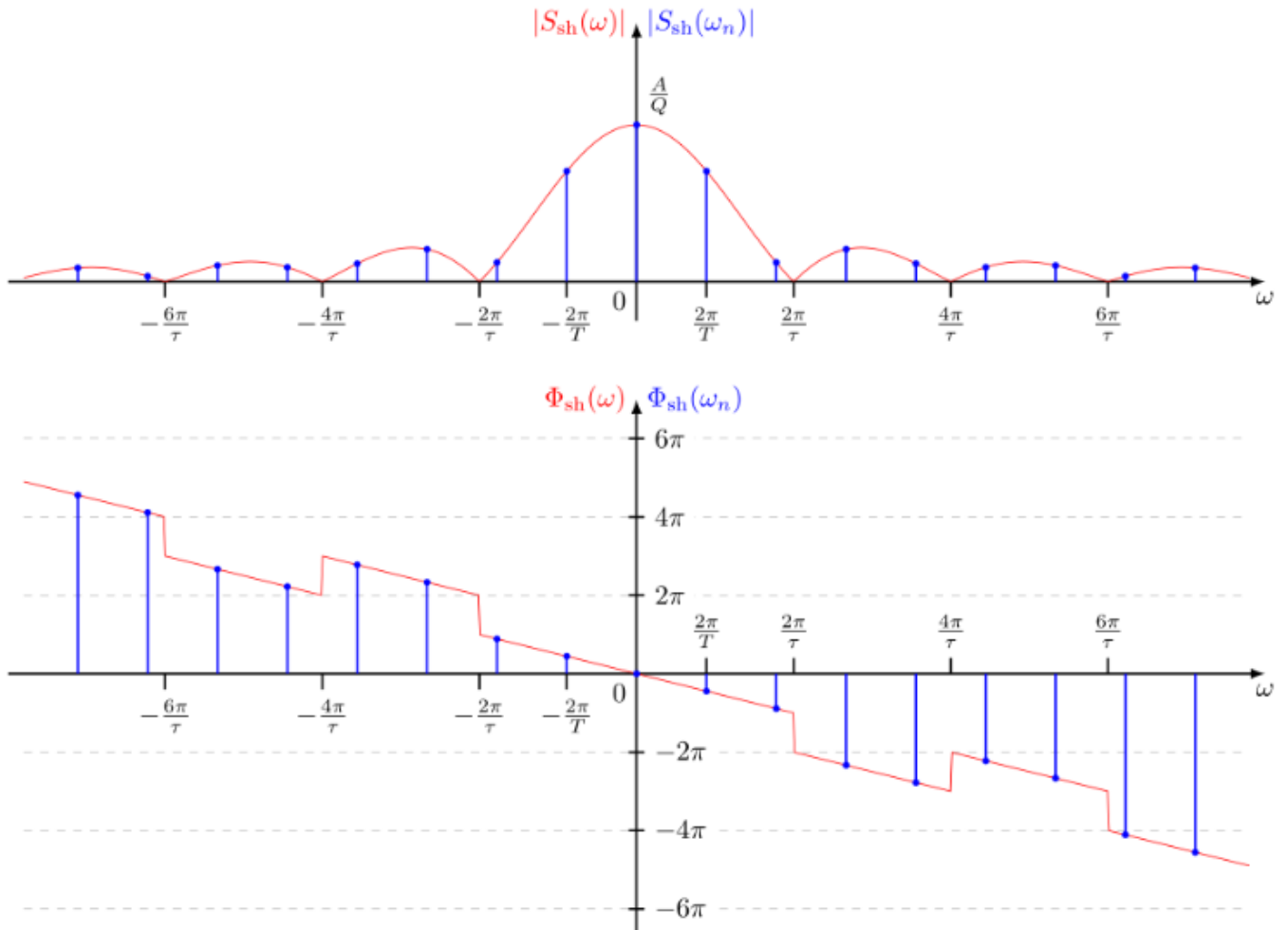
интеграл берется только в пределах существования импульса (вне импульса $s(t) = 0$).

Итак, отдельных гармоник в спектре одиночного импульса не будет. Этот спектр является сплошным (в него входят все частоты).



Рисунок 12 – Спектр одиночного прямоугольного импульса

Очевидно, нулевые амплитуды гармоник не могут использоваться для описания спектра.

Для характеристики одиночных импульсов вводят новую характеристику: спектральную плотность $S(f)$. Под спектральной плотностью понимают предел отношения амплитуды гармоник к расстоянию между соседними при T стремящемся к бесконечности.

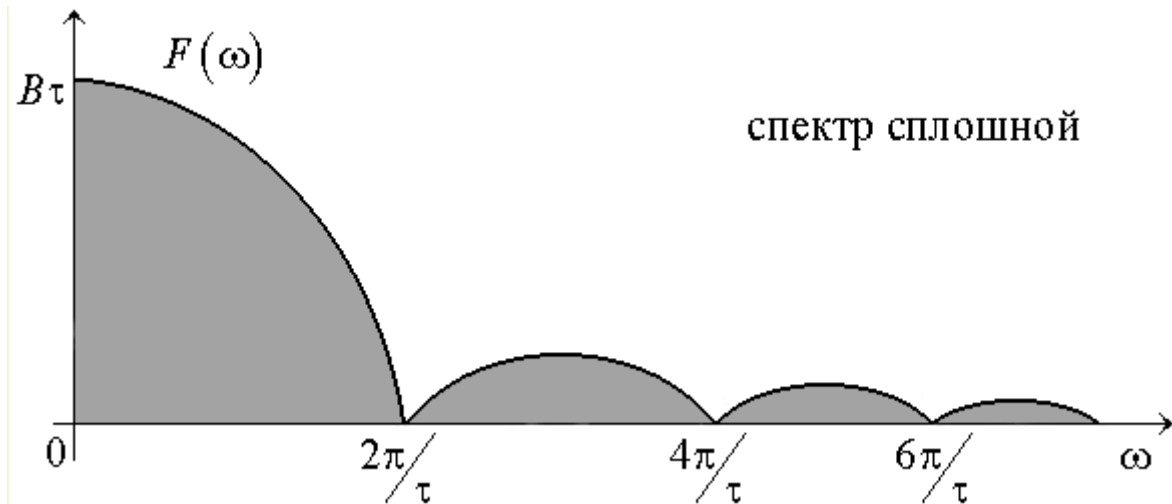

Рисунок 13 – Прямоугольный импульс (а) и его спектральная плотность (б)

Одиночный прямоугольный импульс описывается выражением:

$$s_1(t) = \begin{cases} A & \text{при } -\tau_u/2 \leq t \leq \tau_u/2 \\ 0 & \text{при } t < -\tau_u/2 \text{ и } t > \tau_u/2 \end{cases}$$

Отсюда спектральная плотность будет равна:

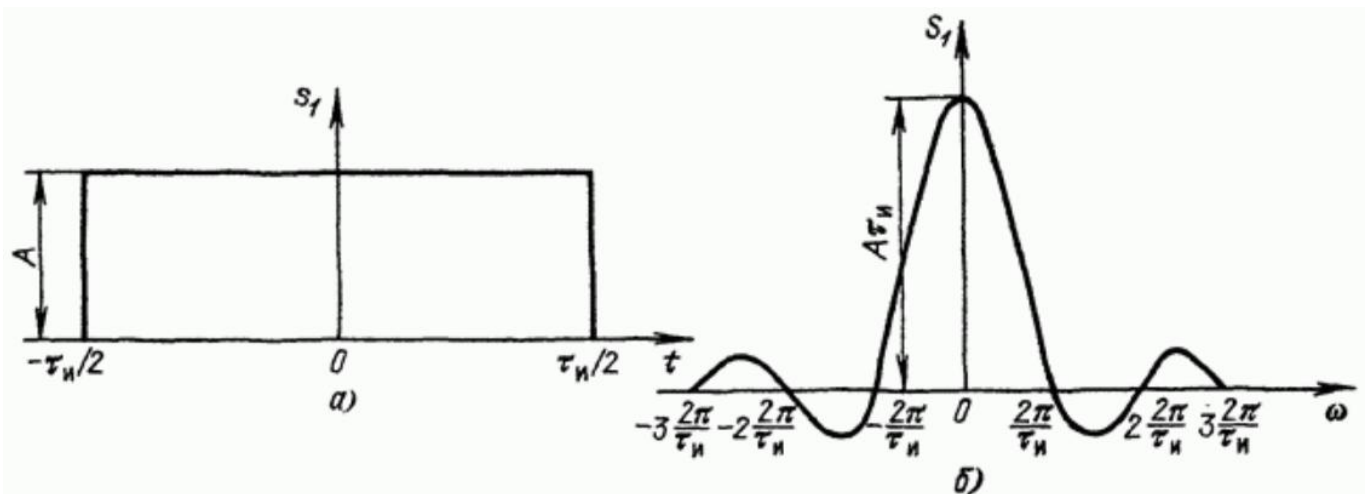
$$S_1(\omega) = A \int_{-\tau_u/2}^{\tau_u/2} e^{-i\omega t} dt = \frac{A}{-i\omega} \left(e^{-i\omega_n \frac{\tau_u}{2}} - e^{i\omega_n \frac{\tau_u}{2}} \right) = \frac{2A}{\omega} \sin \frac{\omega \tau_u}{2} = A\tau_u \frac{\sin\left(\omega \frac{\tau_u}{2}\right)}{\omega \frac{\tau_u}{2}}.$$

Заметим, что произведение $A\tau_u$, равное площади импульса, определяет значение спектральной плотности импульса при $\omega=0$, т.е. $S_1(0) = A\tau_u$.

При удлинении (растягивании) импульса расстояние между нулями функции $S_1(\omega)$ сокращается, что равносильно сужению спектра. Значение $S_1(0)$ при этом возрастает. При укорочении (сжатии) импульса, наоборот, расстояние между нулями функции $S_1(\omega)$ увеличивается (расширение спектра), а значение $S_1(0)$ уменьшается. В пределе при $\tau_u \rightarrow 0$ ($A = \text{const}$) точки $\omega_1 = \pm 2\pi / \tau_u$, соответствующие двум первым нулям функции $S_1(\omega)$, удаляются в бесконечность и спектральная плотность, бесконечно малая по величине, становится равномерной в полосе частот от $-\infty$ до $+\infty$.

2.5 Спектр меандровой последовательности импульсов

Важным частным случаем последовательности прямоугольных импульсов является *меандр – последовательность прямоугольных импульсов со скважностью, равной двум*, когда длительность импульсов и промежутки между ними становятся равными (рисунок 14).



Рисунок 14 – Последовательность прямоугольных импульсов (меандр)

Подставив $q=2$ в формулу для расчёта коэффициентов a_n обычной последовательности прямоугольных импульсов, получим:

$$a_n = A \frac{\sin(\pi n / 2)}{\pi n / 2} = \begin{cases} A, & n = 0, \\ 0, & n = 2m, m \neq 0 \\ \frac{2A}{\pi n}, & n = 4m + 1, \\ -\frac{2A}{\pi n}, & n = 4m - 1. \end{cases}$$

Здесь m - произвольное целое число.

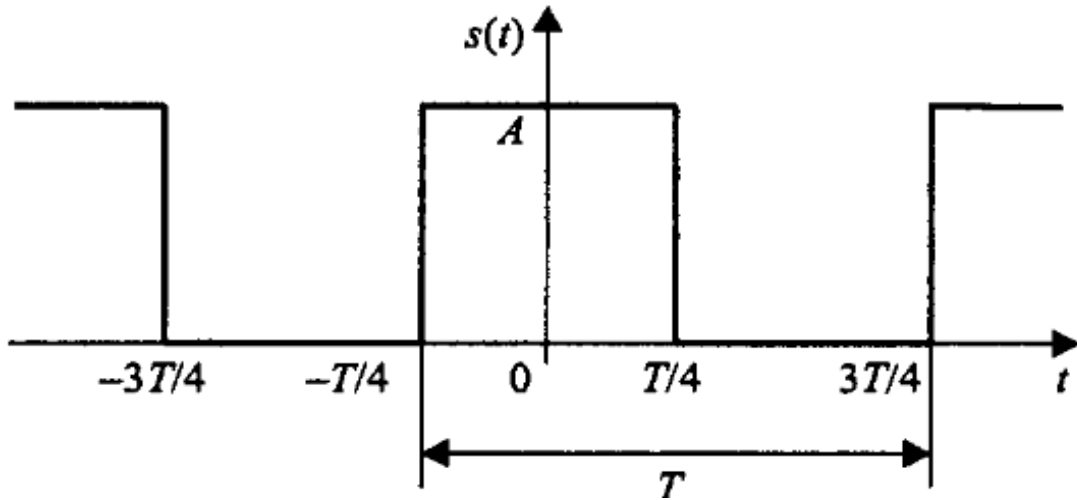
Таким образом в спектре меандра присутствуют только нечётные гармоники. Это согласуется с правилом приведенным выше. Представление меандра в виде ряда Фурье с учётом этого может быть записано следующим образом:

$$s(t) = \frac{A}{2} + \frac{2A}{\pi} \left(\cos\left(\frac{2\pi}{T}t\right) - \frac{1}{3} \cos\left(3\frac{2\pi}{T}t\right) + \frac{1}{5} \cos\left(5\frac{2\pi}{T}t\right) - \frac{1}{7} \cos\left(7\frac{2\pi}{T}t\right) + \dots \right).$$

Гармонические составляющие, из которых складывается меандр, имеют амплитуды, обратно пропорциональные номерам гармоник, и чередующиеся знаки.

2.6 Спектр пилообразного сигнала

Пилообразный сигнал представлен на рисунке 15.



Рисунок 15 – Пилообразный сигнал

В пределах периода он описывается линейной функцией:

$$s(t) = \frac{2A}{T}(t - kT), \quad \left(k - \frac{1}{2}\right)T < t < \left(k + \frac{1}{2}\right)T.$$

Данный сигнал является нечётной функцией, поэтому его ряд Фурье в синусно – косинусной форме будет содержать только синусные слагаемые:

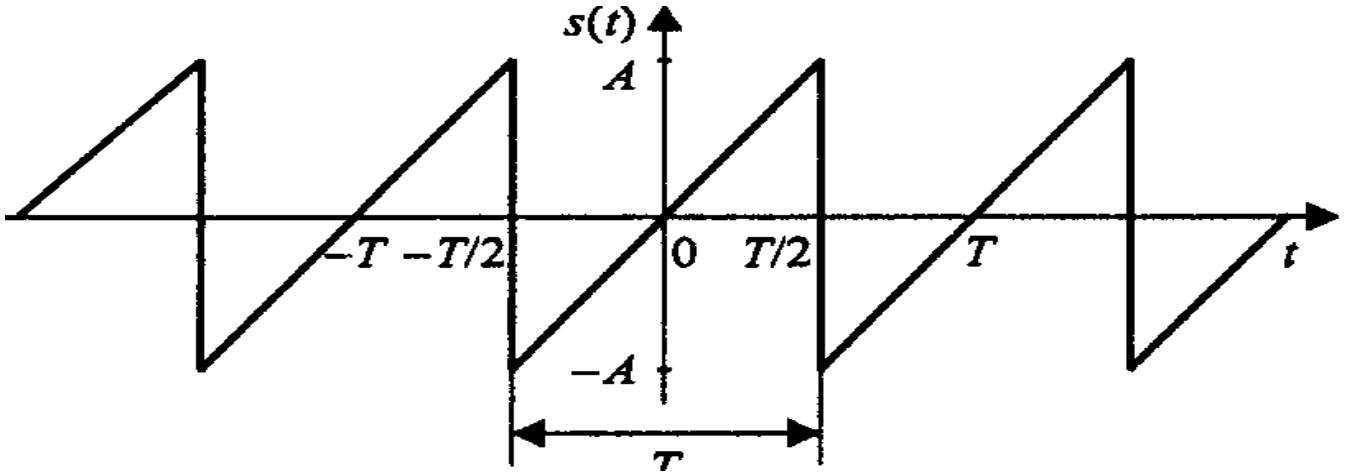
$$b_n = \frac{2}{T} \int_{-T/2}^{T/2} \frac{2A}{T} t \sin\left(\frac{2\pi n}{T} t\right) dt = -\frac{2A}{\pi n} (-1)^n.$$

Сам ряд Фурье для пилообразного сигнала выглядит следующим образом:

$$s(t) = \frac{2A}{\pi} \left(\sin\left(\frac{2\pi}{T} t\right) - \frac{1}{2} \sin\left(2 \frac{2\pi}{T} t\right) + \frac{1}{3} \sin\left(3 \frac{2\pi}{T} t\right) - \frac{1}{4} \sin\left(4 \frac{2\pi}{T} t\right) + \dots \right).$$

У рассмотренных выше спектров прямоугольного и пилообразного периодических сигналов есть одна общая черта – амплитуды гармоник с ростом их номеров убывают пропорционально n .

2.7 Спектр последовательности треугольных импульсов

В данном случае импульсы имеют не пилообразную, а симметричную форму.

$$s(t) = A \left(1 - 4 \frac{|t - kT|}{T} \right), \quad \left(k - \frac{1}{2} \right) T \leq t \leq \left(k + \frac{1}{2} \right) T.$$



Рисунок 16 – Последовательность треугольных импульсов

Вычислим коэффициенты ряда Фурье (сигнал является чётной функцией, поэтому в синусно – косинусной форме ряда Фурье будут присутствовать только косинусные слагаемые):

$$a_n = \frac{2}{T} \int_{-T/2}^{T/2} A \left(1 - 4 \frac{|t|}{T} \right) \cos \left(\frac{2\pi n}{T} t \right) dt = \frac{4A}{(\pi n)^2} (1 - (-1)^n) = \begin{cases} 0, & n = 2m, \\ \frac{8A}{(\pi n)^2}, & n = 2m + 1. \end{cases}$$

Как и в случае меандра, здесь присутствуют только нечётные гармоники. Сам ряд Фурье имеет следующий вид:

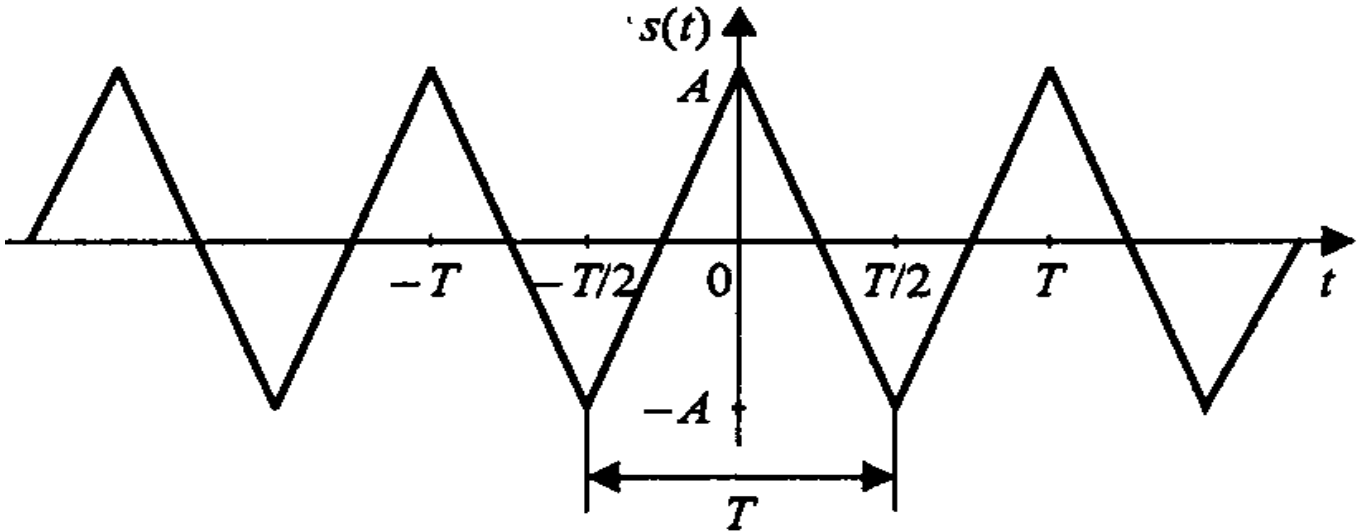
$$s(t) = \frac{8A}{\pi^2} \left(\cos \left(\frac{2\pi}{T} t \right) + \frac{1}{3^2} \cos \left(3 \frac{2\pi}{T} t \right) + \frac{1}{5^2} \cos \left(5 \frac{2\pi}{T} t \right) + \frac{1}{7^2} \cos \left(7 \frac{2\pi}{T} t \right) + \dots \right).$$

Как видите, в отличие от последовательностей прямоугольных и пилообразных импульсов, для треугольного периодического сигнала амплитуды гармоник убывают пропорционально второй степени номеров гармоник n . Это проявление общего правила, гласящего, что скорость убывания спектра зависит от степени гладкости сигнала. Прямоугольный и пилообразный сигналы имеют разрывы

первого рода (скачки), и в их спектрах присутствует множитель $1/n$. Треугольный сигнал является непрерывной функцией (но ее первая производная содержит разрывы), и амплитуды гармоник его ряда Фурье содержат множитель $1/n$.

Экстраполировав эту зависимость, получим следующее правило: если N – номер последней непрерывной производной сигнала, то спектр этого сигнала будет убывать со скоростью $1/n^{K-2}$. Предельным случаем является гармонический сигнал, дифференцировать который без потери непрерывности можно бесконечно. Согласно общему правилу, это даст бесконечную скорость убывания спектра, что вполне соответствует действительности (ряд Фурье для гармонического сигнала содержит только одну гармонику).

3 Основные сведения о программе моделирования Multisim

Вид окна программы Multisim и название основных его элементов приведены на рисунке 17.

Выбор компонентов может выполняться с помощью панели *Component* (Компонент) с помощью меню *Multisim*, вкладки *Place* и диалогового окна *Component*. Во втором случае выполняется несколько больше действий, но имеется возможность разместить любой необходимый компонент.



Рисунок 17 – Вид окна программы Multisim

Для быстрого добавления источников переменного тока можно пользоваться панелью инструментов Virtual (Виртуальные).

Виртуальный компонент представляет собой идеальный компонент, такой, например, как диод, резистор, имеющий нестандартное значение, операционный усилитель (ОУ) и так далее. Если нажать одну из кнопок на панели инструментов, появится вложенная панель инструментов (будем называть ее «панель компонентов»). На ней можно быстро выбрать нужный компонент.

Вывод различных панелей в область их расположения обеспечивается установкой флажков перед их названиями в выпадающем меню, появляющемся при установке стрелки курсора в область расположения панелей и щелчке правой кнопкой мышки.

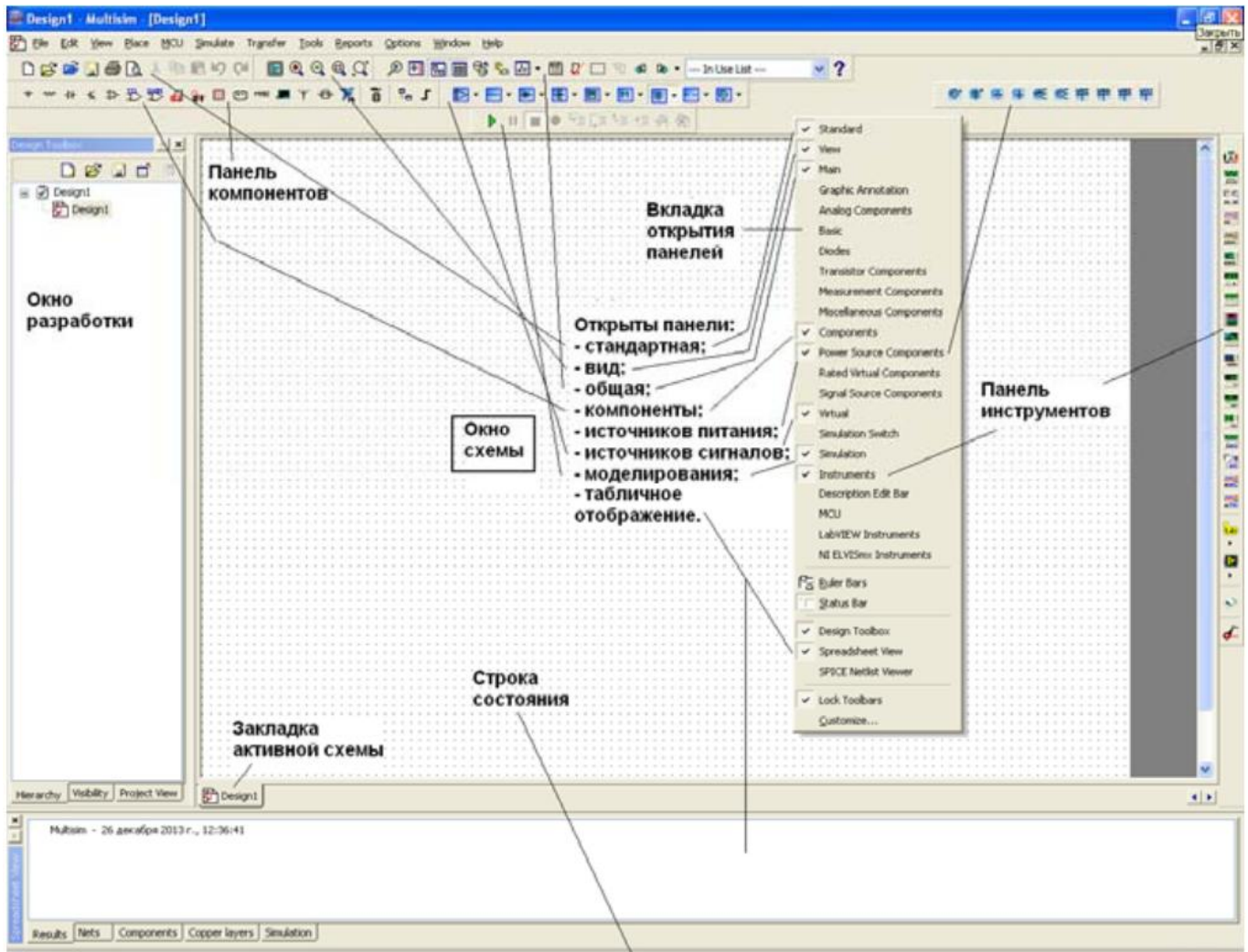
Панель компонентов содержит стандартные компоненты, а именно:

- PowerSources (Источники питания) - одно и трехфазные источники питания, а также источники питания постоянного тока и заземление;

- SignalSources (Источники сигнала) - источники напряжения и тока: источники прямоугольного сигнала, кусочного линейного сигнала и

таймеры;

- BasicParts (Базовые компоненты) - базовые компоненты, которые включают резисторы, конденсаторы, катушки и так далее;

- DiodesandZeners (Диоды и стабилитроны);

- TransistorComponents (Транзисторные компоненты) – биполярные транзисторы ВJT, мощные полевые транзисторы MOSFET, арсенид галлиевые транзисторы GaAsFET и полевые транзисторы JFET;

- AnalogComponents (Аналоговые компоненты) – операционные усилители (ОУ) и компараторы;

- MiscellaneousComponents (Прочие компоненты) - аналоговые переключатели, предохранители, 7-сегментные дисплеи, двигатели, таймер 555-й серии и так далее;

- RatedComponents (Компоненты с ограничениями) - компоненты, которые имеют физические ограничения и могут выйти из строя при их превышении. Например, резисторы с ограничением по мощности или транзисторы с ограничением по коллекторному току. Если во время моделирования будет превышено предельное значение, компонент в схеме

будет показан как вышедший из строя;

- 3D Components (Трехмерные компоненты) - отображаются с использованием элементов трехмерной графики;

- MeasurementsComponents (Измерительные компоненты) - устройства для измерения напряжения и тока, а также пробники логического уровня.

Для соединения компонентов необходимо подвести курсор мыши к

контакту компонента. При приближении к контакту курсор мыши будет заменен символом в виде перекрестья. Далее производится

щелчок левой кнопкой мыши и перемещение курсора. Вы заметите, что при его перемещении за перекрестьем тянется линия. Если нет необходимости подводить провод к выбранному полюсу, нажмите клавишу ESC, линия исчезнет.

4 Содержание работы и порядок выполнения

Для проведения спектрального анализа в пакете *Multisim* собирается схема, представленная на рисунке 18.



Рисунок 18 – Схема проведения спектрального анализа
XFG1 – генератор сигналов, XSA1 – анализатор спектра,
XSC1 – осциллограф



Рисунок 19 – Вид функционального блока генераторов *Waveforms* – форма сигнала, *Frequency* – частота, *DutyCycle* – длительность импульсов (в % от периода сигнала), *Amplitude* – амплитуда сигнала, *Offset* – постоянная составляющая сигнала (a_0)

4.1 Исследование спектра гармонического сигнала

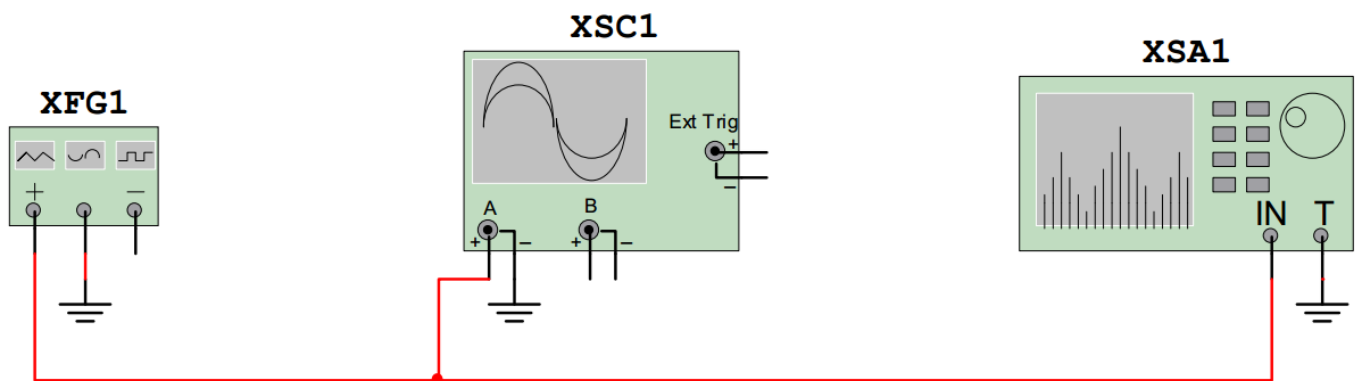
Настройте генератор сигналов для формирования гармонического сигнала с параметрами: амплитуда $U = 10$ В; частота $f = 1$ кГц; смещение $a_0 = 0$ В.

Установите элементы регулировки анализатора спектра в положении:

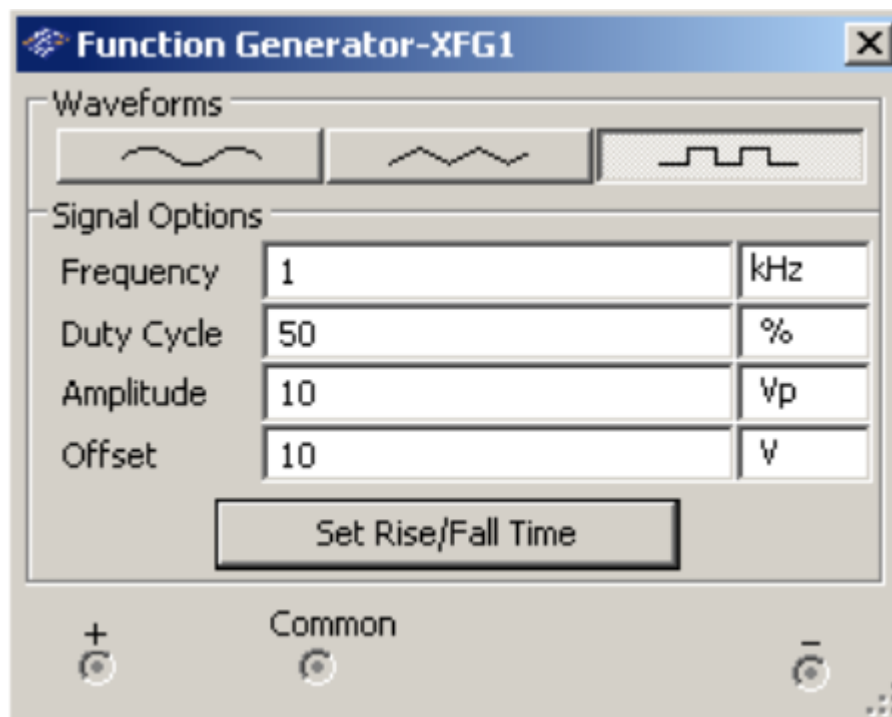
Полоса: 10 кГц.

Начало: 0 кГц.

Граница: 10 кГц.

Чувствительность: 2 В/дел.

Число точек разложения: 8192.

Разрешение: 20 Гц.

Зафиксируйте форму и спектр сигнала. Проанализируйте полученные результаты и сделайте выводы о параметрах сигнала и его спектра.

4.2 Исследование спектра треугольного сигнала

Настройте генератор сигналов для формирования треугольного сигнала с параметрами: амплитуда $U = 10$ В; частота $f = 1$ кГц; длительность: 50 %; смещение $a_0 = 0$.

Оставьте элементы регулировки анализатора спектра в том же положении, что и в пункте для исследования гармонического сигнала.

Зафиксируйте форму и спектр сигнала.

Проведите теоретический расчет по формулам для треугольного сигнала с нулевой постоянной составляющей: $a_0 = 0$;

Сопоставьте расчётные значения амплитуд гармоник a_n с результатами компьютерного моделирования.

Таблица 1

№ гармони- ки n	0	1	2	3	4	5
Расчёт						
Эксперимент						

Проанализируйте полученные результаты и сделайте выводы о параметрах сигнала и его спектра.

4.3 Исследование меандровой последовательности

Настройте генератор сигналов для формирования меандра: амплитуда $U = 10$ В; частота $f = 1$ кГц; длительность: 50 %; смещение $a_0 = 0$.

Оставьте элементы регулировки анализатора спектра в том же положении, что и в пункте для исследования гармонического сигнала.

Зафиксируйте форму и спектр сигнала.

Проведите теоретический расчет по формулам для меандра с нулевой постоянной составляющей: $a_0 = 0$;

Сопоставьте расчётные значения амплитуд гармоник a_n с результатами компьютерного моделирования.

Таблица 2

№ гармони- ки n	0	1	2	3	4	5
Расчёт						
Эксперимент						

Проанализируйте полученные результаты и сделайте выводы о параметрах сигнала и его спектра.

4.4 Исследование последовательности прямоугольных импульсов

Настройте генератор сигналов для формирования последовательности прямоугольных импульсов: амплитуда $U = 10$ В; частота $f = 1$ кГц; длительность: 10%; смещение $a_0 = 10$ В.

Это соответствует импульсам с $A = 20$ В и скважностью $q = 10$.

Установите элементы регулировки анализатора спектра в положение:

Полоса: 40 кГц.

Начало: 0 кГц.

Граница: 40 кГц.

Чувствительность: 1 В/дел.

Число точек разложения : 8192.

Разрешение : 20 Гц.

Зафиксируйте форму и спектр сигнала.

Рассчитайте значения максимумов первых трёх лепестков и сопоставьте их с результатами компьютерного моделирования.

Таблица 3

№ лепестка	1	2	3
Расчёт			
Эксперимент			

Измените длительность импульсов: длительность 20%. Зафиксируйте форму и спектр сигнала. Проанализируйте полученные результаты и сделайте выводы о параметрах сигнала и его спектра. Поясните, как изменяется спектр сигнала при изменении длительности импульсов.

Сделайте общие выводы о методах описания и характеристиках сигналов.

5 Требования к оформлению отчёта по выполнению лабораторной работы

Отчёт должен быть оформлен с помощью редактора MS Word, версии 97 и выше (.doc, .rtf).

Параметры страницы:

- верхнее поле- 2 см;
- нижнее поле- 2 см;
- левое поле- 2 см;
- правое поле- 1 см;

- переплет- 0 см;
- размер бумаги А4;
- различать колонтитулы первой страницы.

Шрифт текста: Times New Roman, 14 пунктов, через 1,5 интервала, выравнивание по ширине, первая строка с отступом 1,25 см. Номер страницы внизу, справа, 14 пунктов.

Несложные формулы должны быть набраны с клавиатуры и с использованием команды «Вставка→Символ». Сложные формулы должны быть набраны в редакторе MathType 6.0 Equation.

Отчёт по выполнению лабораторной работе должен содержать:

- название предмета, номер и название лабораторной работы;
- фамилию и инициалы автора, номер группы;
- фамилию и инициалы преподавателя;
- цель работы;
- перечень используемого оборудования;
- последовательность действий при проведении исследований;
- вывод о проделанной работе;
- ответы на контрольные вопросы;
- дату выполнения и личную подпись.

Результаты различных измерений необходимо представить в виде нескольких самостоятельных таблиц и графиков. Каждая таблица и каждый график должны иметь свой заголовок и исходные данные эксперимента.

При выполнении численных расчетов надо записать формулу определяемой величины, сделать соответствующую численную подстановку и произвести вычисления.

6 Контрольные вопросы

1. Дайте определение спектра сигнала.
2. Приведите формулы для нахождения коэффициентов для разложения в ряд Фурье периодического сигнала.
3. Как изменяется спектр сигнала при увеличении длительности сигнала? Почему?
4. Как изменяется спектр сигнала при уменьшении длительности сигнала? Почему?

5. Дайте определение линейчатого спектра сигнала.
6. Дайте определение сплошного спектра сигнала.
7. Одинаковый ли спектр имеет последовательность прямоугольных импульсов и одиночный прямоугольный импульс. Почему?
8. Какими коэффициентами определяется разложение в ряд Фурье чётной функции?
9. Какими коэффициентами определяется разложение в ряд Фурье нечётной функции?
10. Дайте определение фазового спектра сигнала.
11. Дайте определение спектральной плотности.
12. Как изменяются амплитудный и фазовый спектры последовательности прямоугольных импульсов при смещении на $\tau_u / 4$.
13. Изобразите амплитудные спектры треугольного и пилообразного сигналов. В чём их сходство и различие?

ЗАКЛЮЧЕНИЕ

По результатам выполнения лабораторных работ студент формирует следующие компетенции:

Код компетенции/ этап (указывается название этапа из п.7.1)	Показатели оценивания компетенций (индикаторы достижения компетенций, закрепленные за дисциплиной)	Критерии и шкала оценивания компетенций		
		Пороговый уровень («удовлетворительно»)	Продвинутый уровень (хорошо)	Высокий уровень («отлично»)
1	2	3	4	5
УК-2/ начальный, основной, завершающий.	<p>УК-2.1 Формулирует на основе поставленной проблемы проектную задачу и способ ее решения через реализацию проектного управления.</p> <p>УК-2.2 Разрабатывает концепцию проекта в рамках обозначенной проблемы: формулирует цель, задачи, обосновывает актуальность, значимость, ожидаемые результаты и возможные сферы их применения.</p> <p>УК-2.3 Планирует необходимые ресурсы, в том числе с учетом их заменимости.</p> <p>УК-2.4 Разрабатывает план реализации проекта с использованием инструментов планирования.</p> <p>УК-2.5 Осуществ-</p>	<p>Знать: Основные методы управления проектом на всех этапах его жизненного цикла.</p> <p>Уметь: Применять основные методы управления проектом на всех этапах его жизненного цикла.</p> <p>Владеть: Навыками применения основных методов управления проектом на всех этапах его жизненного цикла.</p>	<p>Знать: Применяемые методы управления проектом на всех этапах его жизненного цикла.</p> <p>Уметь: Применять методы управления проектом на всех этапах его жизненного цикла.</p> <p>Владеть: Навыками применения методов управления проектом на всех этапах его жизненного цикла.</p>	<p>Знать: Современные эффективные методы управления проектом на всех этапах его жизненного цикла.</p> <p>Уметь: Применять современные эффективные методы управления проектом на всех этапах его жизненного цикла.</p> <p>Владеть: Навыками применения современных эффективных методов управления проектом на всех этапах его жизненного цикла.</p>

Код компетенции/ этап (указывается название этапа из п.7.1)	Показатели оценивания компетенций (индикаторы достижения компетенций, закрепленные за дисциплиной)	Критерии и шкала оценивания компетенций		
		Пороговый уровень («удовлетворительно»)	Продвинутый уровень (хорошо)	Высокий уровень («отлично»)
1	2	3	4	5
	ляет мониторинг хода реализации проекта, корректирует отклонения, вносит дополнительные изменения в план реализации проекта, уточняет зоны ответственности участников проекта.			
ОПК-2/ начальный, основной, завершающий.	ОПК-2.1 Использует принципы и методы исследования современных инфокоммуникационных систем и умеет оценивать их достоинства и недостатки. ОПК-2.2 Опирирует основными методами и средствами проведения экспериментальных исследований систем передачи, распределения, обработки и хранения информации. ОПК-2.3 Применяет навыки реализации новых принципов и методов обработки и передачи инфор-	Знать: Основные варианты реализации новых принципов и методов исследования современных инфокоммуникационных систем и сетей различных типов передачи, распределения, обработки и хранения информации. Уметь: Применять основные варианты реализации новых принципов и методов исследования современных инфокоммуникационных систем и сетей различных типов передачи,	Знать: Варианты реализации новых принципов и методов исследования современных инфокоммуникационных систем и сетей различных типов передачи, распределения, обработки и хранения информации. Уметь: Применять варианты реализации новых принципов и методов исследования современных инфокоммуникационных систем и сетей различных типов передачи, распределения, обработки и хра-	Знать: Эффективные варианты реализации новых принципов и методов исследования современных инфокоммуникационных систем и сетей различных типов передачи, распределения, обработки и хранения информации. Уметь: Применять эффективные варианты реализации новых принципов и методов исследования современных инфокоммуникационных систем и сетей различных типов передачи,

Код компетенции/ этап (указывается название этапа из п.7.1)	Показатели оценивания компетенций (индикаторы достижения компетенций, закрепленные за дисциплиной)	Критерии и шкала оценивания компетенций		
		Пороговый уровень («удовлетворительно»)	Продвинутый уровень (хорошо)	Высокий уровень («отлично»)
1	2	3	4	5
	<p>мации в современных инфокоммуникационных системах и сетях.</p> <p>ОПК-2.4</p> <p>Анализирует передовой отечественный и зарубежный опыт исследования современных инфокоммуникационных систем и /или их составляющих.</p>	<p>распределения, обработки и хранения информации.</p> <p>Владеть:</p> <p>Навыками применения основных вариантов реализации новых принципов и методов исследования современных инфокоммуникационных систем и сетей различных типов передачи, распределения, обработки и хранения информации.</p>	<p>нения информации.</p> <p>Владеть:</p> <p>Навыками применения вариантов реализации новых принципов и методов исследования современных инфокоммуникационных систем и сетей различных типов передачи, распределения, обработки и хранения информации.</p>	<p>распределения, обработки и хранения информации.</p> <p>Владеть:</p> <p>Навыками применения эффективных вариантов реализации новых принципов и методов исследования современных инфокоммуникационных систем и сетей различных типов передачи, распределения, обработки и хранения информации.</p>
ОПК-3/ начальный, основной, завершающий.	<p>ОПК-3.1</p> <p>Применяет принципы построения локальных и глобальных компьютерных сетей, основы Интернет-технологий, типовые процедуры применения проблемно-ориентированных прикладных программных средств в дисциплинах профессионально-</p>	<p>Знать:</p> <p>Основные методы приобретения, обработки и использования новой информации в своей предметной области, предлагать новые идеи и подходы к решению задач своей профессиональной деятельности.</p> <p>Уметь:</p>	<p>Знать:</p> <p>Методы приобретения, обработки и использования новой информации в своей предметной области, предлагать новые идеи и подходы к решению задач в своей профессиональной деятельности.</p> <p>Уметь:</p> <p>Применять мето-</p>	<p>Знать:</p> <p>Эффективные современные методы приобретения, обработки и использования новой информации в своей предметной области, предлагать новые идеи и подходы к решению задач своей профессиональной деятельности.</p>

Код компетенции/ этап (указывается название этапа из п.7.1)	Показатели оценивания компетенций (индикаторы достижения компетенций, закрепленные за дисциплиной)	Критерии и шкала оценивания компетенций		
		Пороговый уровень («удовлетворительно»)	Продвинутый уровень (хорошо)	Высокий уровень («отлично»)
1	2	3	4	5
	<p>го цикла и профессиональной сфере деятельности.</p> <p>ОПК-3.2 Использует современные информационные и компьютерные технологии, средства коммуникаций, способствующие повышению эффективности научной и образовательной сфер деятельности.</p> <p>ОПК-3.3 Анализирует передовой отечественный и зарубежный опыт при проведении исследований, проектировании, организации технологических процессов и эксплуатации инфокоммуникационных систем, сетей и устройств и /или их составляющих.</p>	<p>Применять основные методы приобретения, обработки и использования новой информации в своей предметной области, предлагать новые идеи и подходы к решению задач своей профессиональной деятельности.</p> <p>Владеть: Навыками применения основных методов приобретения, обработки и использования новой информации в своей предметной области, предлагать новые идеи и подходы к решению задач в своей профессиональной деятельности.</p>	<p>ды приобретения, обработки и использования новой информации в своей предметной области, предлагать новые идеи и подходы к решению задач в своей профессиональной деятельности.</p> <p>Владеть: Навыками применения методов приобретения, обработки и использования новой информации в своей предметной области, предлагать новые идеи и подходы к решению задач в своей профессиональной деятельности.</p>	<p>Уметь: Применять эффективные современные методы приобретения, обработки и использования новой информации в своей предметной области, предлагать новые идеи и подходы к решению задач своей профессиональной деятельности.</p> <p>Владеть: Навыками применения эффективных современных методов приобретения, обработки и использования новой информации в своей предметной области, предлагать новые идеи и подходы к решению задач в своей профессиональной деятельности.</p>
ОПК-4/ начальный, ос-	ОПК-4.1 Применяет основные методы обра-	Знать: Основные методы разработки и	Знать: Методы разработки и приме-	Знать: Эффективные современные ме-

Код компетенции/ этап (указывается название этапа из п.7.1)	Показатели оценивания компетенций (индикаторы достижения компетенций, закрепленные за дисциплиной)	Критерии и шкала оценивания компетенций		
		Пороговый уровень («удовлетворительно»)	Продвинутый уровень (хорошо)	Высокий уровень («отлично»)
1	2	3	4	5
новой, завершающий.	ботки экспериментальных данных с помощью современного специализированного программно-математического обеспечения при решении научно-исследовательских задач. ОПК-4.2 Использует современное специализированное программно-математическое обеспечение для решения задач приема, обработки и передачи информации и проведения исследований в области инфокоммуникаций. ОПК-4.3 Применяет методы компьютерного моделирования и обработки информации с помощью специализированного программно-математического обеспечения.	применения специализированного программно-математического обеспечения для проведения исследований и решения проектно-конструкторских и научно-исследовательских задач. Уметь: Применять основные методы разработки и применения специализированного программно-математического обеспечения для проведения исследований и решения проектно-конструкторских и научно-исследовательских задач. Владеть: Навыками применения основных методов разработки и применения специализированного программно-математического обеспечения для	нения специализированного программно-математического обеспечения для проведения исследований и решения проектно-конструкторских и научно-исследовательских задач. Уметь: Применять методы разработки и применения специализированного программно-математического обеспечения для проведения исследований и решения проектно-конструкторских и научно-исследовательских задач. Владеть: Навыками применения методов разработки и применения специализированного программно-математического обеспечения для проведения исследований и	тоды разработки и применения специализированного программно-математического обеспечения для проведения исследований и решения проектно-конструкторских и научно-исследовательских задач. Уметь: Применять эффективные современные методы разработки и применения специализированного программно-математического обеспечения для проведения исследований и решения проектно-конструкторских и научно-исследовательских задач. Владеть: Навыками применения эффективных современных методов разработки и применения спе-

Код компетенции/ этап (указывается название этапа из п.7.1)	Показатели оценивания компетенций (индикаторы достижения компетенций, закрепленные за дисциплиной)	Критерии и шкала оценивания компетенций		
		Пороговый уровень («удовлетворительно»)	Продвинутый уровень (хорошо)	Высокий уровень («отлично»)
1	2	3	4	5
		проведения исследований и решения проектно-конструкторских и научно-исследовательских задач.	решения проектно-конструкторских и научно-исследовательских задач.	специализированного программно-математического обеспечения для проведения исследований и решения проектно-конструкторских и научно-исследовательских задач.

ПРИЛОЖЕНИЕ А

(обязательное)

Форма титульного листа отчета, обучающегося о выполненной лабораторной работе**МИНИСТЕРСТВО НАУКИ И ВЫСШЕГО ОБРАЗОВАНИЯ РОССИЙСКОЙ ФЕДЕРАЦИИ**

Федеральное государственное бюджетное образовательное учреждение высшего образования «Юго-Западный государственный университет»

Кафедра космического приборостроения и систем связи

ОТЧЕТо выполненной лабораторной работе по дисциплине
«Теория построения инфокоммуникационных сетей и систем»
на тему «_____»

Выполнил

(подпись)

/Фамилия, инициалы/

Проверил

(подпись)

/Фамилия, инициалы/

Курск 20____