

Документ подписан простой электронной подписью  
Информация о владельце:  
ФИО: Мальнева Юлия Андреевна  
Должность: Заведующий кафедрой  
Дата подписания: 15.09.2023 23:14:52  
Уникальный программный ключ:  
906c96d7f2988196b87f4d710bc02fbaf9772072

МИНОБРНАУКИ РОССИИ  
Юго-Западный государственный университет

УТВЕРЖДАЮ:  
Заведующий кафедрой  
дизайна и индустрии моды



Ю.А.Мальнева

(подпись)

«29» 06 2023г.

ОЦЕНОЧНЫЕ СРЕДСТВА  
для текущего контроля успеваемости  
и промежуточной аттестации обучающихся  
по дисциплине

Выполнение проекта в материале  
(наименование дисциплины)

29.03.05 Конструирование изделий легкой промышленности  
(код и наименование ОПОП ВО)

# 1. ОЦЕНОЧНЫЕ СРЕДСТВА ДЛЯ ТЕКУЩЕГО КОНТРОЛЯ УСПЕВАЕМОСТИ

## 1.1 ВОПРОСЫ ДЛЯ КОЛОКВИУМА

*Раздел (тема) 1 дисциплины «Введение. Анализ предпроектной ситуации и разработка творческой концепции заданного ассортимента изделий»*

1. Как выявить ценности и смысловое содержания проекта?
2. Как дать анализ предпроектной ситуации и разработке творческой концепции заданного ассортимента изделий?
3. Как составить и провести анализ технического задания для проектируемой авторской модели одежды?

*Раздел (тема) 2 дисциплины «Разработка серии эскизов моделей одежды»*

1. Какие бывают уточнения модельных особенностей, пропорций, масштаба?
2. Как выявить вычленения элементов композиции, цветовой палитры?
2. Как сделать выбор эскиза проектируемого изделия?
3. От чего зависит выбор силуэта моделей?

*Раздел (тема) 3 дисциплины «Поиск новых стилистических и композиционных решений моделей одежды с применением творческих методов дизайна»*

1. Как провести анализ возможных вариантов стилистических и композиционных решений моделей одежды с учетом тектонических свойств формы?
2. Что является разработкой креативных решений, приемов и методов различных комбинаций, перестановок, сочетаний?
3. Какие известны размещения элементов и деталей костюма, декоративных элементов и конструктивных линий для авторского решения модели?

*Раздел (тема) 4 дисциплины «Выполнение макетов отдельных элементов и деталей костюма (воротник, рукав, карман и др.) из бумаги и макетной ткани с определенными композиционными задачами»*

1. Как провести анализ возможных вариантов стилистических и композиционных решений моделей одежды с учетом тектонических свойств формы?
2. Как разработать креативные решения, приемы и методы различных комбинаций, перестановок, сочетаний, размещений элементов и деталей костюма, декоративных элементов и конструктивных линий для авторского

решения модели?

*Раздел (тема) 5 дисциплины «Выполнение макетов отдельных элементов и деталей костюма (воротник, рукав, карман и др.) из бумаги и макетной ткани с определенными композиционными задачами»*

1. Как приобрести навыки творческого решения костюмных форм?
2. Найти стилистику подачи проектных композиций, а также обратить внимание на поиск приемов создания новой формы?
3. Как применить методы наколки для поиска авторского решения формообразования в заданном стилистическом решении?

*Раздел (тема) 6 дисциплины «Выбор и окончательная проработка серии художественных рисунков комплектов одежды»*

1. Как уточнить модельные особенности, пропорциональные отношения, масштаба, продиктованных функциональными и композиционными требованиями, которым должен отвечать комплект?
2. Как сделать выбор цветовой палитры?
3. Как сделать сочетание однородных единичных изделий по разнообразным принципам сопряженности пластики форм, пропорционирования, стилевого единства, колористической гармонии?
4. Как определить возможность последующей замены отдельных частей дает возможность получения многочисленных вариантов системы «комплект»?
5. Как сделать окончательный выбор эскиза проектируемого изделия?

*Раздел (тема) 7 дисциплины «Анализ средств дизайн-проектирования, специфики проектного формообразования через разработку проектной графики и макетирования»*

1. Как сделать анализ средств дизайн-проектирования, специфики проектного формообразования через разработку проектной графики и макетирования?
2. Как составить и проанализировать технического задания для проектируемых авторских моделей одежды?
3. Что такое техническое предложение на проектируемый ассортимент изделий?

*Раздел (тема) 8 дисциплины «Разработка серии технических эскизов моделей одежды»*

1. Как сделать технический эскиз, как переходный этап в работе?
2. Составить технически проработанный рисунок замысла дизайнера, связующее звено между ним и работой конструктора, технолога, портных и других специалистов.
3. Уточнить модельные особенностей, пропорций, масштаба, вычленение

элементов композиции, цветовой палитры.

4. Сделать выбор художественного эскиза проектируемого изделия, окончательная отработка и создание технических эскизов

*Раздел (тема) 9 дисциплины «Поиск новых конструктивных решений моделей одежды с применением методов формотворчества»*

1. Как сделать анализ возможных вариантов конструктивных решений моделей одежды с учетом тектонических свойств формы, в совершенствовании процессов моделирование и конструирования одежды с появлением современных материалов?

2. Как разработать авторские формотворческие решения, приемов и методов композиционного формообразования, законов зрительного восприятия при определении пропорций моделиодежды?

3. Что такое элементы и детали костюма, декоративные элементы и конструктивные линии для авторского решения проектируемого изделия?

*Раздел (тема) 10 дисциплины «Выполнение образцов отдельных конструктивно-технологических элементов и деталей костюма, обуви и аксессуаров из бумаги, макетной ткани с целью поиска оптимальных способов формообразования»*

1. Что такое навыки творческого конструктивно- дизайнерского мышления в процессе решения современных костюмных форм, обуви и аксессуаров?

2. Как сделать поиск приемов создания новой костюмной формы с применением комплексного подхода к проектированию, в соответствии с композиционными задачами и поиском технологических решений?

3. Как сделать анализ и обоснование выбора современных традиционных и альтернативных методов формообразования в заданном стилистическом решении?

4. Что такое метод накладки для поиска авторского решения формообразования; модульного проектирование, плоского кроя, техники «оригами», винтового кроя ?

*Раздел (тема) 11 дисциплины «Выбор материалов для проектирования авторских моделей одежды»*

1. Как определить особенности работы в материале для проектируемой модели?

2. Как делается проверка пластических свойств текстильного полотна на манекене ?

*Раздел (тема) 12 дисциплины «Разработка композиционно- конструктивного решения проектируемой модели»*

1. Как сделать системный анализ и комплексный подход выбора исходной информации для разработки конструктивного решения проектируемой модели?

2. Что такое учет выявленных эстетических и конструктивно-технологических

требований?

3. Как сделать обоснование выбора основных материалов и материалов отделки для изготовления опытного образца (макета) проектируемой модели одежды?

*Раздел (тема) 13 дисциплины «Разработка конструкции проектируемого изделия и элементов технической документации дизайн- проекта изделия»*

1. Как получить развертку на плоскости объемной формы проектируемого изделия и построение графического решения?

3. Как сделать чертеж конструкции или графическая схема, шаблоны развертки деталей одежды в натуральную величину?

*Раздел (тема) 14 дисциплины «Изготовление комплекта рабочих лекал проектируемого изделия.»*

1. Укажите категории стандартов государственной системы стандартизации.

2. Какие условные обозначения включают в себя ГОСТы, ОСТы

3. Как параметры отражаются в описании внешнего вида изделия?

4. От чего зависит название срезов деталей кроя?

5. В чем отличия «лекал» от «выкройки»?

5. Что входит в комплект рабочих лекал проектируемого изделия?

6. Что такое технологические припуски? Как они рассчитываются?

7. Назовите минимально необходимую информацию для маркировочных данных, которая размещается на лекалах.

9. Для чего на лекалах необходимы монтажные надсечки?

10. Что такое сборочный чертеж узла изделия?

11. В чем состоит основное различие в оформлении контуров лекал изделий на подкладке и без нее?

*Раздел (тема) 15 дисциплины «Изготовление макета проектируемого изделия.*

*Проведение примерок макета: уточнение посадки изделия на фигуре..»*

1. Что такое макет образца модели? Из каких материалов его необходимо выполнять?

2. Какие виды баланса известны в одежде и что они определяют?

3. Какова роль контрольных линий в процессе примерки?

4. Какие трудности могут встретиться вам во время выполнения примерки? Что вы можете предложить для совершенствования процесса примерки?

5. Какие дефекты посадки изделия могут возникнуть в процессе примерки?

6. Назовите наиболее часто встречаемые виды дефектов посадки и способы их устранения.

*Раздел (тема) 16 дисциплины «Поиск техники и приемов выполнения отделки.*

*Поиск и разработка фактур поверхности текстильных материалов.»*

1. Каковы типовые варианты декоративной отделки готового

образца одежды и предлагаемых текстильных материалов для изделия заданного функционального назначения?

2. Какие способы формообразования применяются при разработке оригинальной модели? Проиллюстрируйте эффективность и целесообразность их использования на полученных вариантах.

3. Какие недостатки или дефекты наблюдались у разработанных моделей? Опишите их внешнее проявление, назовите причины возникновения и способ устранения.

*Раздел (тема) 17 дисциплины «Разработка стратегии и технологии изготовления моделей с учетом их специфики. Выбор и использование методов технологической обработки для достижения требуемого художественно-конструкторского решения модели одежды.»*

1. Что определяют показатели технологичности и экономичности конструкции одежды и каково их значение в условиях промышленного производства?

2. Какие показатели используют для оценки экономичности моделей одежды и от каких факторов они зависят?

3. Каким способом вы воспользовались для повышения экономичности заданных моделей одежды?

4. В чем сущность отработки конструкции одежды на технологичность и какие вами использованы приемы для повышения степени технологичности заданной детали или узла?

*Раздел (тема) 18 дисциплины «Окончательная авторская проработка и авторский контроль за соответствием рабочих эскизов готовому образцу проектируемого изделия. Окончательная отделка.»*

1. Назовите особенности методики типового многовариантного проектирования серии моделей.

2. Перечислите этапы разработки серии модельных конструкций.

3. Дайте определение понятию «степень унификации деталей»

4. Какими средствами достигается эстетическая выразительность модификации серии?

5. Какой ряд технологических требований, необходимо учитывать при подборе серии моделей одежды, изготавливаемых в одном потоке?

6. Для чего необходима матрица сочетаний деталей в серии?

**Шкала оценивания:** пятибалльная.

**Критерии оценивания** (нижеследующие критерии оценки являются примерными и могут корректироваться):

**5 баллов** (или оценка «отлично») выставляется обучающемуся, если он принимает активное участие в беседе по большинству обсуждаемых вопросов (в том числе самых сложных); демонстрирует сформированную способность к диалогическому мышлению, проявляет уважение и интерес к иным мнениям; владеет глубокими (в том числе дополнительными) знаниями по существу обсуждаемых вопросов, ораторскими способностями и правилами ведения полемики;

строит логичные, аргументированные, точные и лаконичные высказывания, сопровождаемые яркими примерами; легко и заинтересованно откликается на неожиданные ракурсы беседы; не нуждается в уточняющих и (или) дополнительных вопросах преподавателя.

**4 балла** (или оценка «хорошо») выставляется обучающемуся, если он принимает участие в обсуждении не менее 50% дискуссионных вопросов; проявляет уважение и интерес к иным мнениям, доказательно и корректно защищает свое мнение; владеет хорошими знаниями вопросов, в обсуждении которых принимает участие; умеет не столько вести полемику, сколько участвовать в ней; строит логичные, аргументированные высказывания, сопровождаемые подходящими примерами; не всегда откликается на неожиданные ракурсы беседы; не нуждается в уточняющих и (или) дополнительных вопросах преподавателя.

**3 балла** (или оценка «удовлетворительно») выставляется обучающемуся, если он принимает участие в беседе по одному-двум наиболее простым обсуждаемым вопросам; корректно выслушивает иные мнения; неуверенно ориентируется в содержании обсуждаемых вопросов, порой допуская ошибки; в полемике предпочитает занимать позицию заинтересованного слушателя; строит краткие, но в целом логичные высказывания, сопровождаемые наиболее очевидными примерами; теряется при возникновении неожиданных ракурсов беседы и в этом случае нуждается в уточняющих и (или) дополнительных вопросах преподавателя.

**2 балла** (или оценка «неудовлетворительно») выставляется обучающемуся, если он не владеет содержанием обсуждаемых вопросов или допускает грубые ошибки; пассивен в обмене мнениями или вообще не участвует в дискуссии; затрудняется в построении монологического высказывания и (или) допускает ошибочные высказывания; постоянно нуждается в уточняющих и (или) дополнительных вопросах преподавателя

## ***1.2 ТЕМЫ РЕФЕРАТОВ***

1. Художественные системы формообразования.
2. Оптические иллюзии в костюме.
3. Элементы композиции костюма. Значение линии.
4. Орнамент. Виды орнаментов.
5. Орнаменты в текстильных композициях и их значение в дизайне коллекции
6. Символика костюма
7. Эскизирование. Виды эскизов. Техники эскизирования.
8. Психологические особенности восприятия геометрической формы костюма
9. Фактура материала. Традиции и инновации.
- 10.

**Шкала оценивания:** пятибалльная.

**Критерии оценивания** (нижеследующие критерии оценки являются примерными и могут корректироваться):

**5 баллов** (или оценка «отлично») выставляется обучающемуся, если тема реферата раскрыта полно и глубоко, при этом убедительно и аргументированно изложена собственная позиция автора по рассматриваемому вопросу; структура реферата логична; изучено большое количество актуальных источников, грамотно сделаны ссылки на источники; самостоятельно подобран яркий иллюстративный материал; сделан обоснованный убедительный вывод; отсутствуют замечания по оформлению реферата.

**4 балла** (или оценка «хорошо») выставляется обучающемуся, если тема реферата раскрыта полно и глубоко, сделана попытка самостоятельного осмысления темы; структура реферата логична; изучено достаточное количество источников, имеются ссылки на

источники; приведены уместные примеры; сделан обоснованный вывод; имеют место незначительные недочеты в содержании и (или) оформлении реферата.

**3 балла** (или оценка «удовлетворительно») выставляется обучающемуся, если тема реферата раскрыта неполно и (или) в изложении темы имеются недочеты и ошибки; структура реферата логична; количество изученных источников менее рекомендуемого, сделаны ссылки на источники; приведены общие примеры; вывод сделан, но имеет признаки неполноты и неточности; имеются замечания к содержанию и (или) оформлению реферата.

**2 балла** (или оценка «неудовлетворительно») выставляется обучающемуся, если содержание реферата имеет явные признаки плагиата и (или) тема реферата не раскрыта и (или) в изложении темы имеются грубые ошибки; материал не структурирован, излагается непоследовательно и сбивчиво; количество изученных источников значительно менее рекомендуемого, неправильно сделаны ссылки на источники или они отсутствуют; не приведены примеры или приведены неверные примеры; отсутствует вывод или вывод расплывчат и неконкретен; оформление реферата не соответствует требованиям.

## **2 ОЦЕНОЧНЫЕ СРЕДСТВА ДЛЯ ПРОМЕЖУТОЧНОЙ АТТЕСТАЦИИ ОБУЧАЮЩИХСЯ**

### **2.2 БАНК ВОПРОСОВ И ЗАДАНИЙ В ТЕСТОВОЙ ФОРМЕ**

*6 семестр*

#### 2.1 Что такое фактура

1. Поверхность формы, создающая внешний вид изделия и определяющая его зрительный образ
2. Степень плотности материала
3. Рельефные и тактильные свойства материалов

#### 2.2 Тожество это

1. Равенство характеристик форм, размеров, пластики, цвета, фактур
2. Соразмерность частей, слияние различных компонентов объекта в единое органичное целое
3. Состояние композиции в костюме, при которой сбалансированные между собой элементы в целом производят впечатление устойчивости

#### 2.3 Назовите три аспекта цвета

1. Физический, эмоционально-психологический, символический
2. Выступающий, отражающий, заполняющий
3. Яркий, приглушенный, активный

#### 2.4 Композиционный центр это

1. Часть композиции, которая достаточно ясно выражает главную идею
2. Яркое пятно в композиции
3. Доминанта в целой композиции

#### 2.5 Ритмом в произведении называют



1. Чередование каких-либо элементов, происходящее с определенной последовательностью, частотой
2. Расстановка акцентов в произведении
3. Скорость угасания движения элементов.

#### 2.6 Темп это

1. Скорость нарастания движения элементов
2. Динамические ряды в композиции
3. Резкое различие в форме и размерах

#### 2.7 Светлота это

1. Различие внутри одного и того же монохромного цвета
2. Степень разбеленности цвета
3. Степень отличие цвета от черного

#### 2.8 Насыщенность это

1. Степень отличия хроматического цвета от равносветлого ахроматического, интенсивность цвета
2. Обозначение смешение цвета с дополнительным цветом
3. Степень затемнения цвета

#### 2.9 Что такое изохромия в цвете

1. Композиция, выполненная в одном цветовом пятне, тоне
2. Композиция, выполненная на дополнительных цветах
3. Смешение цветов с белым цветом

#### 2.10 Что такое хомеохромия

1. Композиция в пределах малого цветового интервала (родственные цвета)
2. Использование противоположных в цветовом круге цветов
3. Композиция с использованием ахроматических цветов

#### 2.11 Стилизация это

1. Декоративное обобщение изображаемых объектов с помощью ряда условных приемов изменения формы
2. Сглаживание углов объекта
3. Внесение декоративности в композицию

#### 2.12 Что такое равновесие в композиции

1. Размещение объектов композиции, при котором каждый предмет находится в устойчивом положении
2. Размещение в одной композиции равновеликих предметов
3. Смещение центра композиции к периферии

#### 2.13 Что такое монокомпозиция

1. Художественное произведение, заключенное в рамки определенного формата, заданного автором или ситуацией
2. Близость мотивов к границам плоскости
3. Композиция из простых геометрических форм

#### 2.14 Что такое оверлеппинг

1. Частичное совпадение или наложение одной формы на другую в композиции
2. Четко выделенный композиционный центр
3. Линейная перспектива в композиции

#### 2.15 Какие сочетания цветов изображены на рис.1-5

1. Схема гармоничных родственно-контрастных сочетаний цветов (на базе квадрата и прямоугольника)
2. Схема гармоничных родственных сочетаний цветов (на базе квадрата и прямоугольника)
3. Схема гармоничных контрастных сочетаний цветов (на базе квадрата и прямоугольника)



Рис.1-5

#### 2.16 Какие сочетания цветов изображены на рис.1-6

1. Схема гармоничных родственно-контрастных сочетаний цветов (по прямоугольному треугольнику)
2. Схема гармоничных родственных сочетаний цветов (по прямоугольному треугольнику)
3. Схема гармоничных контрастных сочетаний цветов (по прямоугольному треугольнику)

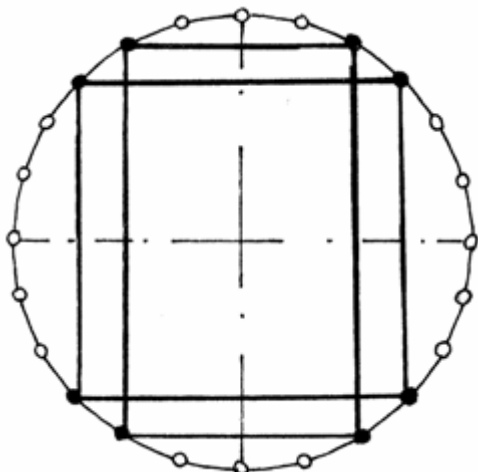

Рис.1-6

2.17 Какие сочетания цветов изображены на рис.1-7

1. Схема гармоничных родственно-контрастных сочетаний цветов (по равностороннему треугольнику)
2. Схема гармоничных контрастных сочетаний цветов (по равностороннему треугольнику)
3. Схема гармоничных родственных сочетаний цветов (по равностороннему треугольнику)

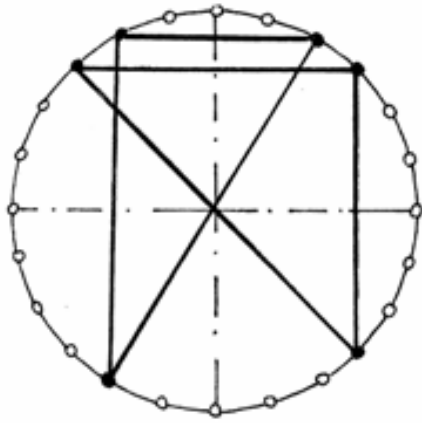

Рис.1-7

2.18 Кто автор систематизации цветов, изображенных на рис.1-8

1. Вильгельм Оствальд
2. Иоганна Вольфганга Гёте
3. Исаак Ньютон

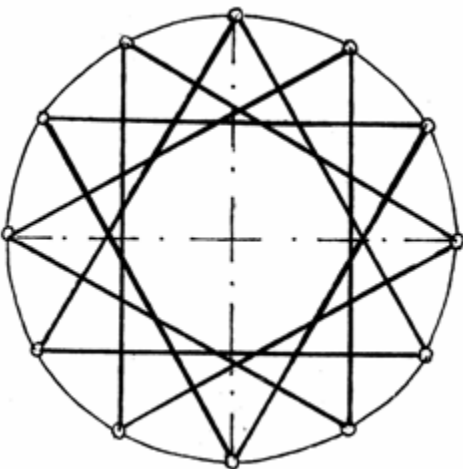
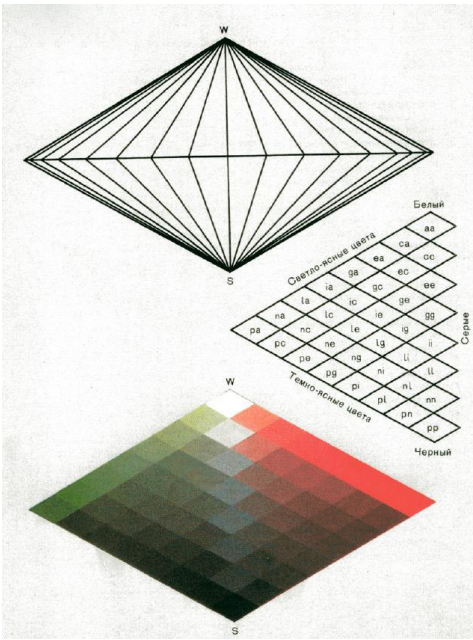

Рисю1-8

2.19 Кто является автором цветовой звезды (рис.1-9)

1. Иоханес Итген
2. Исаак Ньютон
3. Вильгельм Оствальд



Рис.1-9

2.20 Синестезия это

1. Психологическая соотносимость цвета, звука, слова, формы, тактильных ощущений

2. Виды ритмической согласованности элементов
3. Сила воздействия цвета

#### 2.21 Что такое семантика

1. Наука о значениях
2. Наука о знаках и знаковых системах
3. Использование противоположных в цветовом круге цветов

#### 2.22 Что такое семиотика

1. Наука о знаках и знаковых системах
2. Наука о нейтральных тонах
3. Наука о дополнительных взаимодействиях цветов

#### 2.23 Когда цвет становится «слепым»

1. Когда подмешивается серый цвет, который нейтрализует другие цвета
2. Когда подмешивается черный цвет, который нейтрализует другие цвета
3. Когда подмешивается белый цвет, который нейтрализует другие цвета

#### 2.24 Что такое одновременный ахроматический (светлотный) контраст

1. Кажущиеся изменения светлоты предмета в зависимости от степени светлоты фона в сторону более светлого или более темного.
2. Кажущиеся изменения цвета предмета в зависимости от цвета фона в сторону более яркого или более темного.
3. Кажущиеся изменения размытости очертаний предмета в зависимости от степени светлоты фона в сторону более светлого или более темного.

#### 2.25 Что изображено на рис.1-10

1. Одновременный ахроматический (светлотный) контраст
2. Одновременный ахроматический нюанс
3. Одновременный ахроматический ряд



Рис. 1-10

### 2.26 Что такое одновременный хроматический контраст

1. Кажущиеся изменения оттенка цвета предмета под воздействием цвета фона, на котором он воспринимается в зависимости от этого цвета.
2. Кажущиеся изменения оттенка цвета предмета под воздействием света
3. Кажущиеся изменения цвета предмета под воздействием контрастного цвета

### 2.27 Какой оптический эффект изображен на рис.1-11

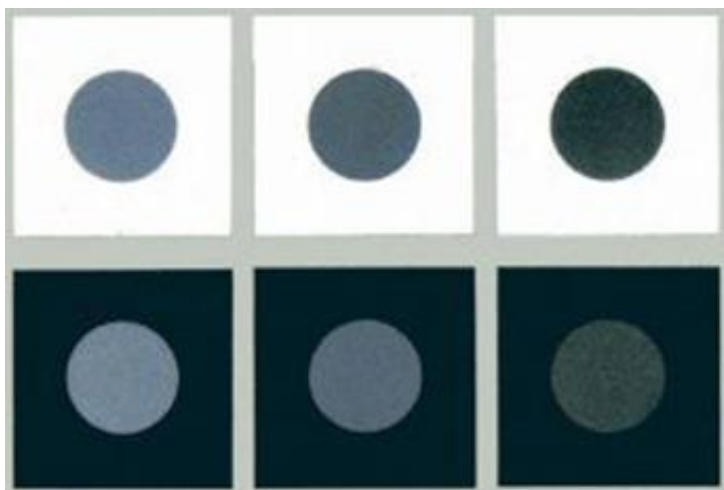
1. Одновременный хроматический контраст
2. Одновременный хроматический нюанс
3. Одновременный ахроматический контраст



Рис.1-11

### 2.28 Что такое комплементарные цвета

1. Цвета, расположенные на цветовом круге диаметрально противоположно друг другу

2. Цвета, расположенные рядом на цветовом круге
3. Цвета, расположенные на цветовом круге в одном сегменте

#### 2.29 Что такое аналоговые цвета

1. Это цвета, расположенные рядом на цветовом круге
2. Это цвета, расположенные противоположно на цветовом круге
3. Это цвета, расположенные в верхней точке на цветового круга

#### 2.30 Что такое триадные цвета

1. Это три любые цвета, составляющие на цветовом круге равносторонний треугольник
2. Это четыре любые цвета, составляющие на цветовом круге равносторонний прямоугольник
3. Это три основных цвета, составляющие на цветовом круге равносторонний треугольник

#### 2.31 Температура цвета это

1. Это характеристика цвета по шкале «холодный – теплый»
2. Ошибочное, искаженное восприятие цвета человеком, возникающее в силу различных причин: физических, физиологических, психологических.
3. Это количество желтого пигмента при смешении цветов

#### 2.32 Назовите два типа цвета, воспринимаемого человеком

1. *Цвет светящегося объекта (аддитивный цвет) и цвет отраженного от объекта света (субтрактивный цвет).*
2. Цвета видимого спектра предмета и цвета искусственно освещенного предмета
3. Теплые и холодные цвета

#### 2.33 Что такое цвет

1. Свойство света вызывать определенное зрительное ощущение в соответствии со спектральным составом отражаемого или испускаемого излучения
2. Безразмерная величина, используемая для количественной оценки различия между зрительными (световыми) ощущениями, вызываемыми двумя смежными одноцветными поверхностями
3. Характеристика светящихся тел, равная отношению силы света в каком-либо направлении к площади проекции светящейся поверхности на плоскость, перпендикулярную этому направлению

#### 2.34 Светлота это

1. Безразмерная величина, используемая для количественной оценки различия между зрительными (световыми) ощущениями, вызываемыми двумя смежными одноцветными поверхностями
2. Характеристика светящихся тел, равная отношению силы света в каком-либо направлении к площади проекции светящейся поверхности на плоскость, перпендикулярную этому направлению
3. Отношение разности яркостей объекта и фона к их сумме

#### 2.35 Насыщенность это

1. Процент присутствия темно-серого и черного тонов
2. Степень наличия желтого пигмента в цвете
3. Процент присутствия ахроматических цветов

#### 2.36 Что такое тон

1. Это наличие в одном цвете примесей другого цвета. Тон характеризует отличие одного цвета от другого
2. Резко выраженную противоположность, противопоставление, которое может осуществляться по цвету
3. Степень наличия холодного пигмента в цвете

#### 2.37 Яркость это

1. Характеристика светящихся тел, равная отношению силы света в каком-либо направлении к площади проекции светящейся поверхности на плоскость, перпендикулярную этому направлению
2. Процент присутствия темно-серого и черного тонов
3. Свойство света вызывать определенное зрительное ощущение в соответствии со спектральным составом отражаемого или испускаемого излучения

#### 2.38 Что такое глубина

1. Степень яркости или приглушенности тональности цвета
2. Процент присутствия темно-серого и черного тонов
3. Процент присутствия хроматических цветов

#### 2.39 Оттенок это

1. Название цвета
2. Степень примесей другого цвета
3. Степень смешения противоположных цветов

Раздел (тема) 3 дисциплины «Восприятие цвета в costume с точки зрения физиологии»

#### 2.40 Восприятие цвета –это

1. Социокультурный феномен, имеющий свои особенности в истории разных народов
2. Обмен понятиями о цвете между народами разных стран



### 3. Обогащение эмоциональными цветовыми ассоциациями Востока и Запада

#### 2.41 Что такое растяжка цвета

1. Ступенчатые градации по светлоте – постепенное, различимое глазом, насыщение белого черным цветом или черного белым цветом
2. Резко выраженную противоположность, противопоставление, которое может осуществляться по цвету, светлоте и насыщенности
3. Набор шкал, согласующихся по цвету и тону

#### 7 семестр

#### 2.42 В какой последовательности необходимо проводить макетирования изделия?

- А) Разобрать макет, уточнить конфигурацию срезов деталей
- Б) Подготовить манекен для выполнения измерений.
- В) Оценить качество посадки.
- Г) Выполнить программу накладки спинки, полочки и рукава.
- Д) Сметать готовые образцы моделей.
- Е) Выполнить развертку деталей модели

2.43 Модели \_\_\_\_\_ – модели одежды одного вида, типа, назначения, имеющие сходную конструктивную основу (одинаковые конструктивные элементы, членение, силуэт, покрой), но отличающиеся декоративными элементами, материалом и т. д

2.44 Конструкторский документ, который устанавливает основное назначение, исходные данные будущего изделия, технические характеристики, показатели качества и техника – экономические требования, предъявляемые к разработанному изделию, выполнение необходимых стадий разработки конструкторской документации и её состав, а также специальные требования к изделию:

- а) техническое предложение;
- б) техническое задание;
- в) конструкторское задание;
- г) техническое описание.

2.45 \_\_\_\_\_ рисунок (или эскиз) – это лаконичное, соответствующее масштабу линейное изображение модели спереди, сзади и сбоку, выполненное с соблюдением пропорциональных отношений и указанием всех конструктивных линий внутреннего членения и деталей на поверхности формы.

#### 2.46

Выберите методы кроя не относящиеся к приближенным:

- а) геометрический метод;
- б) муляжный метод;

- с) пропорционально-расчетные;
- д) метод сетки-канвы;
- е) расчетно-графические методы

2.47 К какому способу конструирования одежды относят метод муляжирования:

- а) расчетно-аналитическому;
- б) пропорционально-расчетному;
- с) расчетно-мерочному
- д) расчетно-графическому
- е) приближенному

2.48 Что такое форма одежды?

- а) пространственная поверхность, которую одежда образует на фигуре или манекене;
- б) совокупность внешних черт одежды;
- в) конструкция одежды;
- г) покрой одежды

2.49 Выберите неверный вариант названия силуэта одежды:

- а) прямой;
- б) полуприлегающий;
- в) облегающий;
- г) трапециевидный;
- д) прилегающий

2.50 По виду конструкции делят на (выбрать неверный вариант):

- а) базовая;
- б) типовая;
- в) стандартная;
- г) основа конструкции;
- д) модельная.

2.51 \_\_\_\_\_ метод - заключается в моделировании и конструировании одежды непосредственно на фигуре или манекене при помощи накладки с использованием бумаги, макетной или основной ткани.

2.52 Конструктивными элементами формообразования одежды не являются:

- а) сборки;
- б) складки;
- в) мелкие конструктивно-декоративные детали;
- г) швы;
- д) вытачки

2.53 К ведущим размерным признакам не относят:

рост;  
обхват бедер;  
обхват груди;  
обхват плеча

2.54 В какой последовательности выполняется накладка вечернего ансамбля на манекене?

1. выполнить наладку вечернего ансамбля
2. подготовить макетную ткань для выполнения накладки вечерних ансамблей;
3. уточнить детали, сметать и произвести окончательную примерку макета на манекене;
4. обработать макет вечернего ансамбля: нанести все конструктивные и модельные линии, контрольные знаки; получить выкройку – муляж;
5. оформить чертеж конструкции на миллиметровой бумаге в соответствии с требованиями ГОСТ
6. разработать эскиз вечернего ансамбля, заданной формы, используя различные средства формообразования

2.55 Уравнивают ли длину сторон переведенной вытачки? Если уравнивают, то как?

- А Не уравнивают
- Б Уравнивают по меньшей стороне
- В Уравнивают по большей стороне
- Г Оставляют, как есть

2.56 Верно ли утверждение: что построение чертежа прямой накладки с использованием детали типовой конструкции пальто с втачными двухшовными рукавами – это конструктивное моделирование четвертого вида.

- А. Да
- Б. Нет

2.57 Что можно использовать при построении чертежа исходной модельной конструкции, в качестве образца для анализа информации, кроме эскиза модели и фотографии?

- А. Идеи или тенденции моды
- Б. Готовое изделие
- В. Художественный образ
- Г. Силуэт
- Д. Базовую конструкцию

2.58 В виде какого конструктивного элемента можно преобразовать вытачки на изделии?

- А. В виде складок
- Б. В виде сборки

- В. В виде рельефа
- Г. Все перечисленное

2.59 Какой метод конструирования используется в условиях индивидуального изготовления одежды?

- А. Аналитический
- Б. Муляжный
- В. Расчетно-мерочный
- Г. Математический

2.60 Что не является элементом технического моделирования?

- А. Перемещение вытачек
- Б. Построение кокеток
- В. Построение средней линии спинки
- Г. Построение фалд

2.61 Как называется метод моделирования основанный на переносе конструктивных элементов дугами и засечками при помощи циркуля и линейки?

- А. Комбинированный
- Б. Макетный
- В. Графический
- Г. Расчетно-аналитический
- Д. Метод шаблона

2.62 Что такое некроеная конструкция:

- а) конструкция , полученная без расчленения поверхности на детали;
- б) конструкция, полученная путем расчленения поверхности на детали;
- с) конструкция, построенная в САПР.

2.63

Внешняя форма одежды определяется ...линиями:

- а) силуэтными;
- б) техническими;
- с) конструктивными;
- д) декоративными;
- е) прямыми

2.64 От чего зависит величина нижнего передне-заднего баланса конструкции?

- а) от размера фигуры;
- б) от покроя одежды;
- с) от степени выступания грудных желез;
- д) от силуэта одежды;
- е) все варианты верны

2.65 Выберите лишнее: существующие виды модификаций ИК

- a) модификация без изменения формы изделия;
- b) изменение силуэта модели без изменения объемной формы в области опорных участков;
- c) изменение покроя воротника;
- d) изменение покроя рукава;
- e) полное изменение объемной формы.

2.66 Укажите неверный ответ: Процесс разработки новой модельной конструкции включает в себя следующие этапы

- a) изучение и анализ модели;
- b) изготовление пробного образца модели;
- c) модификация исходной формы конструкции в модельную и оформление модельных линий членения;
- d) подбор соответствующей ИК;
- e) проектирование элементов КМ 1-го; 2-го...и последующих видов;
- f) проверка качества разработанной конструкции модели.

2.67 Причиной возникновения вертикальных заломов в передней части рукава является:

- a) рукав узок в плечевой части;
- b) высота оката рукава не соответствует глубине проймы;
- c) укорочена передняя часть оката рукава;
- d) передняя часть оката рукава слишком длинная.

2.68 Выберите неверный способ устранения заломов в области плеч в рукавах покроя реглан:

- a) выпуск запаса ткани по среднему шву рукава в плечевой части;
- b) выпуск запаса ткани со стороны пройм;
- c) углубить горловину .

2.69 Выберите способ устранения излишнего прилегания юбки к ногам сзади:

- a) уменьшение раствора задних и боковых вытачек;
- b) верхний срез заднего полотнища углубляют посередине ;
- c) уменьшают раствор боковой вытачки и соответственно на такую же величину увеличивают раствор задней вытачки.

*8 семестр*

2.70 Техническое задание – это:

- А) документ, содержащий последовательность и технологические условия выполнения неделимых операций, раскрывает рациональные приемы их выполнения
- Б) совокупность конструкторских документов, которые должны содержать принципиальные конструктивные решения, дающие общие представления об изделии, а также данные, определяющие назначение, основные параметры и габаритные размеры изделия;

В) стадия разработки конструкторской документации на изделие или стадия создания автоматизированной системы

Г) конструкторский документ, устанавливающий основное значение, технические и экономические требования, предъявляемые к разрабатываемому изделию, предусматривающий содержание работ последующих стадий разработки изделия, состав конструкторской документации, а также специальные требования к изделию

2.71 Укажите правильный ответ:

С чего начинают работу с эскизом модели?

- А. С внимательного рассмотрения
- Б. С выяснения длины изделия
- В. С выявления особенностей конструкции
- Г. С уточнения размерных признаков

2.72 Определить соответствие понятий:

- |            |                      |
|------------|----------------------|
| И) Силуэт  | а – прямой           |
| II) Покрой | б – втачной          |
|            | в – прилегающий      |
|            | г – цельновыкроенный |
|            | д – реглан           |
|            | е – трапецевидный    |
|            | ж – полуприлегающий  |
|            | з – комбинированный  |

2.73 Укажите правильный ответ:

Какую линию проводят в первую очередь при изучении эскиза модели?

- А. Горизонтальную линию
- Б. Вертикальную линию
- В. Центральную линию

2.74 Укажите правильный ответ:

Возможна ли разработка серии моделей на основе одной базовой конструкции?

- А. Да
- Б. Нет

2.75 Напряженные наклонные складки на полочке, направленные от бокового шва к горловине могут быть вызваны (выбрать неверный ответ):

- а) нарушением бокового баланса полочки, т.е. недостаточным наклоном плечевого среза,
- б) обужением изделия на уровне линии бедер,
- в) наличием дополнительных сил, усугубляющих проявление дефекта, связанных с ошибками в определении опорного баланса,
- д) недостаточной выпуклостью оболочки в области груди

2.76 Причиной расхождения бортов полочек внизу является(-ются):

- a) нарушение передне - заднего баланса изделия;
- b) недостаточная посадка краев бортов полочек на кромку;
- c) при соединении боковых срезов нарушен боковой баланс изделия;
- d) недостаточно сутюжены края полочек для получения выпуклости на грудь;
- e) все ответы верны.

2.77 \_\_\_\_\_ деталей и узлов швейных изделий позволяет наиболее полно использовать действующее оборудование, механизировать и автоматизировать технологические процессы и создавать новые специальные аппараты.

2.78 \_\_\_\_\_ проектирование серии (семейства) моделей основано на использовании различных вариантов типовых конструкций спинки, полочки, рукава, выделенных в результате анализа моделей-аналогов, поэтому семейство моделей разрабатывается с учетом конструктивно–технологической преемственности, выявленной в процессе проведенного ранее анализа моделей-аналогов.

2.79 К декоративной отделке изделия относят:

- a) карманы;
- б) контрастная окантовка;
- в) воланы, рюши
- г) подклад

2.80 \_\_\_\_\_ конструкции одежды это такое конструктивное решение деталей, узлов и изделий в целом, которое позволяет при минимальных затратах на конструкторскую (КПП) и технологическую (ТПП) подготовку применить наиболее прогрессивные методы изготовления при рациональных формах организации производственных потоков.

### Вопросы к зачету

2. Что такое коллекция?
3. Перечислите основные виды коллекции и дайте их краткую характеристику.
4. Назовите художественные системы формообразования.
5. Что такое «моносистема»? Приведите примеры. Ответ, пожалуйста, проиллюстрируйте.
6. В чём заключается специфика художественной системы «комплект»?
7. Каковы основные характеристики художественной системы «ансамбль»?
8. Каковы основные требования, предъявляемые к модной коллекции?
9. Что такое «концепция»?
10. Каковы признаки системы «коллекция»?
11. Что такое композиция костюма? Назовите виды композиции

1. Охарактеризуйте элементы композиции костюма
2. Что такое форма? Каковы психологические особенности восприятия геометрической формы в костюме?
3. Что такое фактура? Какие виды фактур Вы знаете?
4. Что такое композиционный центр, и каково его значение в композиции костюма или коллекции?
5. Какие виды оптических иллюзий Вы знаете? Как можно применять законы зрительного восприятия в проектировании костюма?
6. Каково значение основных линий и рисунков в дизайне костюма?
7. Что такое художественный образ костюма/коллекции?
8. Обоснуйте значимость декора в искусстве костюма
9. Перечислите основные виды накладного декора в костюме
10. Дайте определения понятиям: «эвристика», «ассоциации», «метод».
11. Дайте определение понятию «метод ассоциации».
12. Что такое модельный ряд коллекции?
13. Раскройте понятие «аналогия».
14. Как объяснить значение термина «эмпатия»?
15. Как работать над планшетом идей?
16. Каковы принципы выбора колористики коллекции?
17. Перечислите принципы работы над эскизным проектом?
18. Какие типы коллекций Вы знаете
19. Что такое «концепция»? Как работать над концепцией коллекции
20. Дайте определения понятиям: «комбинаторика», «трансформация», «метод».
21. Что такое «вставка как приём комбинаторики»?
22. Как Вы понимаете метод трансформации?
23. Какие приёмы трансформации применяют в проектировании костюма?
24. Дайте определения понятиям: «комбинаторика», «трансформация», «кинетизм».
25. Дайте определения понятиям: «комбинаторные методы проектирования», «модуль», «кинетизм», «безразмерная одежда»
26. Какие приёмы выполнения коллекции с помощью модуля Вы знаете?
27. Что характеризует промышленную базовую коллекцию одежды?
28. Чем отличаются промышленные базовые коллекции от перспективных и авторских?
29. В чем заключается специфика специальных коллекций? Какие коллекции можно отнести к специальным?

**Шкала оценивания результатов тестирования:** в соответствии с действующей в университете балльно-рейтинговой системой оценивание результатов промежуточной аттестации обучающихся осуществляется в рамках 100-балльной шкалы, при этом максимальный балл по промежуточной аттестации обучающихся по очной форме обучения составляет 36 баллов, по очно-заочной и заочной формам обучения – 60 баллов (установлено положением П 02.016).

Максимальный балл за тестирование представляет собой разность двух чисел: максимального балла по промежуточной аттестации для данной формы обучения (36 или 60) и максимального балла за решение компетентностно-ориентированной задачи (6).



Балл, полученный обучающимся за тестирование, суммируется с баллом, выставленным ему за решение компетентностно-ориентированной задачи.

Общий балл по промежуточной аттестации суммируется с баллами, полученными обучающимся по результатам текущего контроля успеваемости в течение семестра; сумма баллов переводится в оценку по 5-балльной шкале следующим образом:

Соответствие 100-балльной и 5-балльной шкал

Сумма баллов по 100-балльной шкале	Оценка по 5-балльной шкале
100-85	отлично
84-70	хорошо
69-50	удовлетворительно
49 и менее	неудовлетворительно

### **Критерии оценивания результатов тестирования:**

Каждый вопрос (задание) в тестовой форме оценивается по дихотомической шкале: выполнено – **2 балла**, не выполнено – **0 баллов**.

## ***2.2 КОМПЕТЕНТНОСТНО-ОРИЕНТИРОВАННЫЕ ЗАДАЧИ***

### *Компетентностно-ориентированная задача №1*

Разработать коллекцию женской одежды. Дать описание аксессуарам и деталям костюма

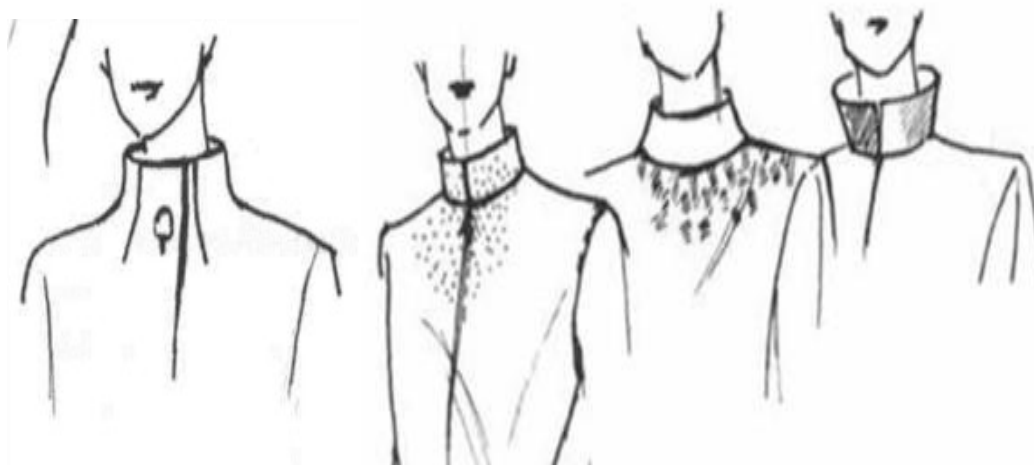

### *Компетентностно-ориентированная задача №2*

Разработать эскизы женского костюма под девизом «Шаг в прошлое». Проработать форму костюма по стилям

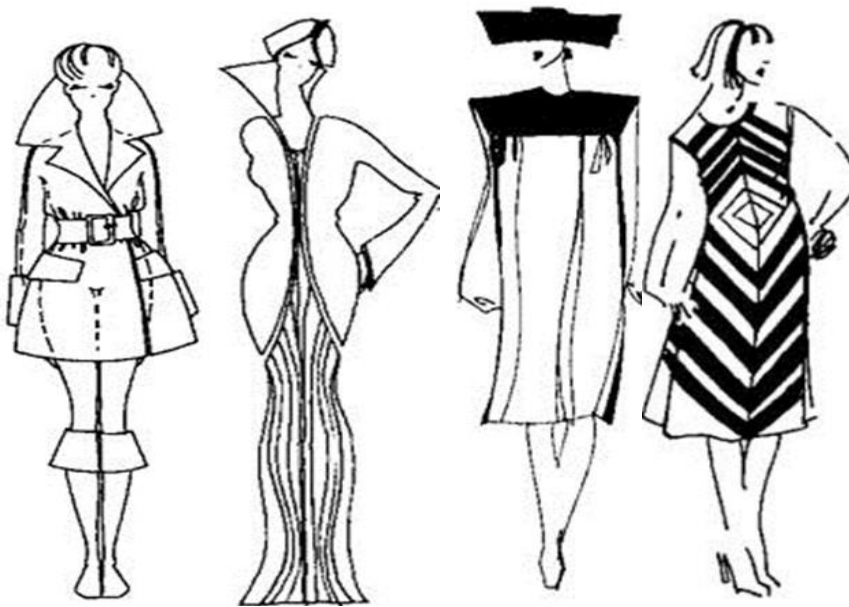

*Компетентностно-ориентированная задача №3*

Выполнение композиций костюма в различных пропорциональных отношениях по образцу (4-6 копий) с применением знаний законов композиции и различных художественных материалов (*возможные варианты*)

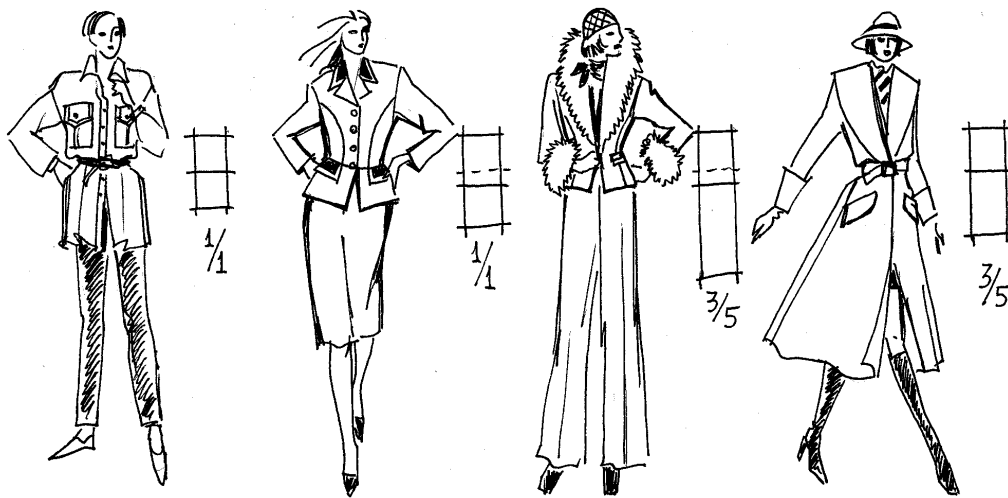

*Компетентностно-ориентированная задача №4*

Выполнение композиций костюма (эскизирование) по 4-6 фор-эскизов различного характера на темы: «дорожный костюм», «костюм в стиле «Шанель»», «Автостопом до Парижа» и т.п. с применением основных графических средств выражения (*возможные варианты композиций*)

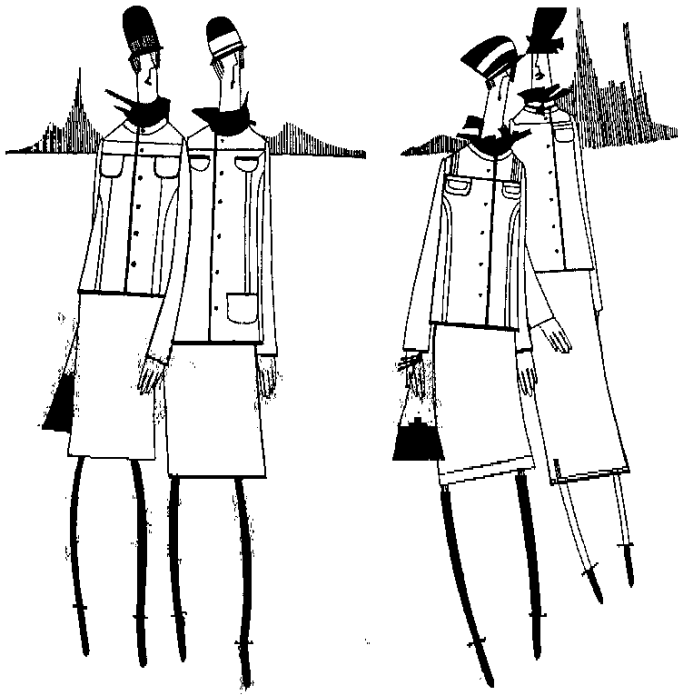

*Компетентностно-ориентированная задача №5*

Разработка монокомпозиций (аппликаций) для оформления детской одежды.

Выбор и стилизация мотивов для монокомпозиций. Декоративность цветового решения. Специфика оформления детской одежды.



*Компетентностно-ориентированная задача №6*

Эскизирование комплектов одежды для детей ясельного возраста (1–3 лет).

Особенности телосложения и пропорции фигуры. Специфика конструкции одежды. Возможные членения в одежде



*Компетентностно-ориентированная задача №7*

Проектирование комплектов одежды для дошкольников.  
 Ассортимент верхней одежды. Роль комплекта. Отражение значения функциональных деталей костюма



*Компетентностно-ориентированная задача №8*

Проектирование нарядной одежды для детей (3–7 лет), используя творческий источник.

Создание художественного образа. Разнообразие отделки. Отражение модных элементов в одежде для детей. Многофигурная композиция.

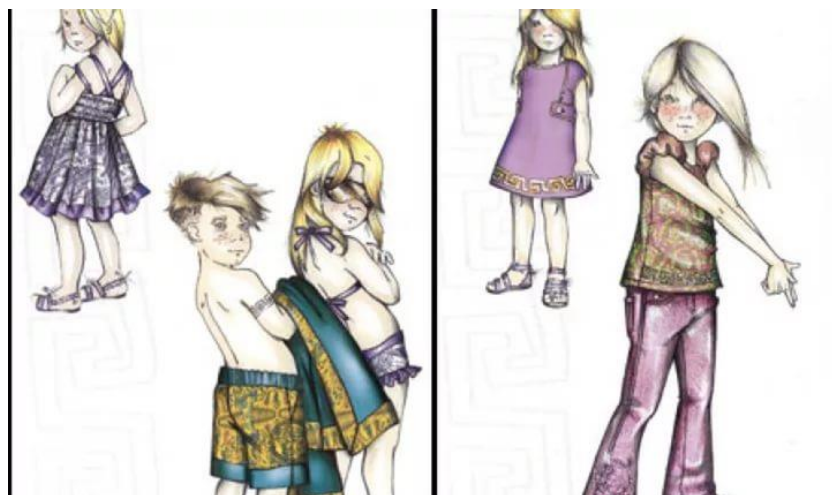

*Компетентностно-ориентированная задача №9*

Разработка комплектов одежды для спорта и отдыха для детей (7–10 лет) под девизом «Каникулы».

Выявление наиболее характерных форм, силуэтов, конструктивных и декоративных решений одежды данного назначения для детей.



*Компетентностно-ориентированная задача №10-14*

Выполните наклеку макета изделия на масштабном манекене.

Технический эскиз изделия по выбору студента.

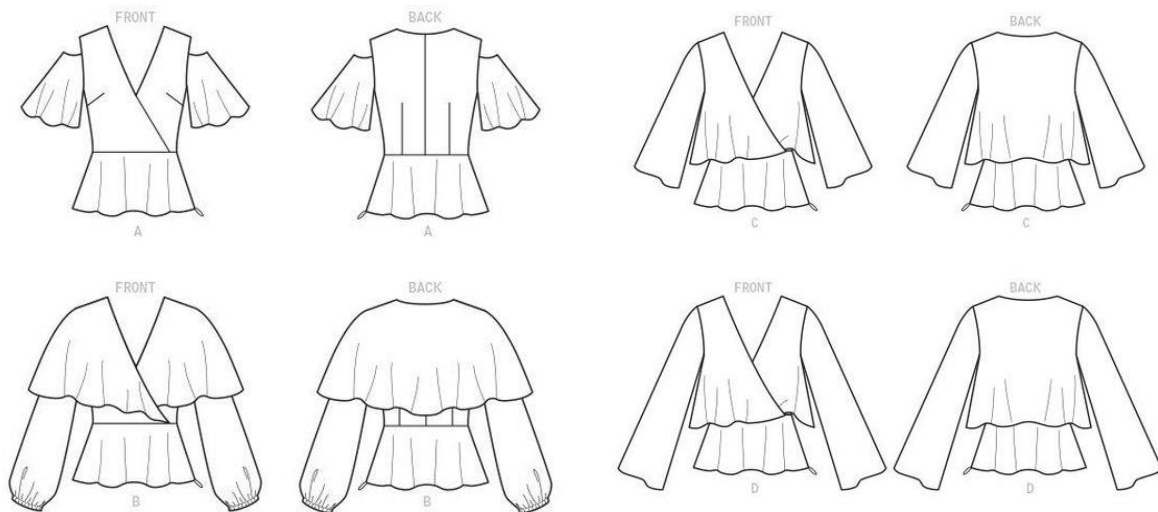

*Компетентностно-ориентированная задача №14-18*

Выполните моделирование БК изделия в масштабе 1:4. Подготовьте комплект лекал.

Технический эскиз изделия по выбору студента.



*Компетентностно-ориентированная задача №18-21*

Разработайте комплект лекал в масштабе 1:4 по заданной конструкции изделия.

Конструкция изделия по выбору студента.

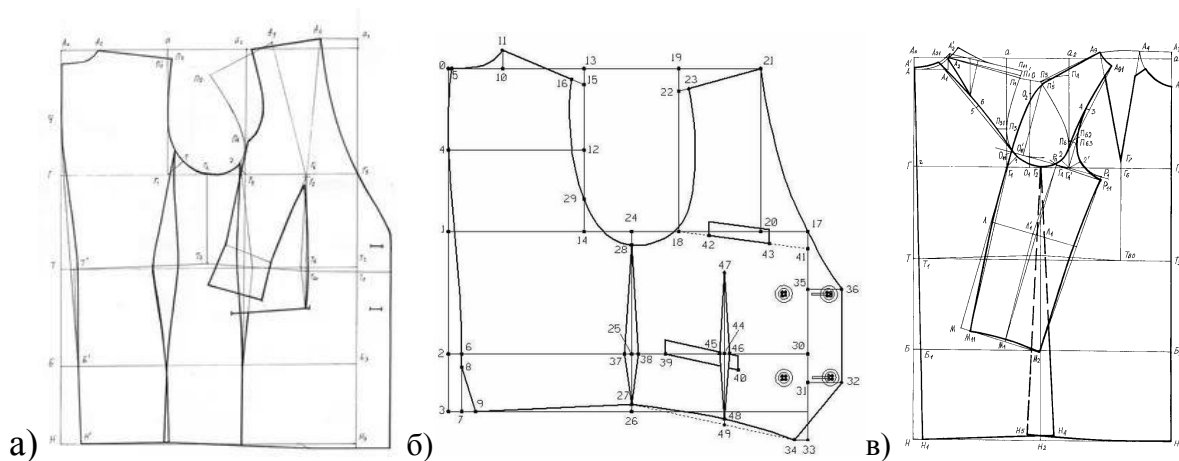

**Компетентностно-ориентированная задача №21-25**

Разработайте ассортиментную матрицу коллекции, опираясь на заданную модель:

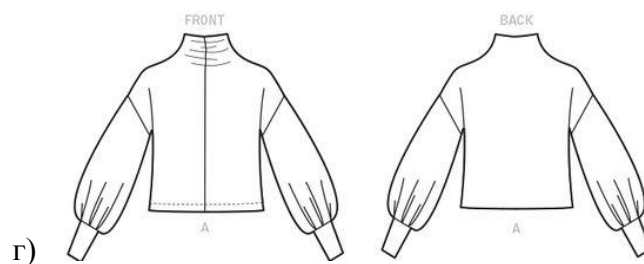
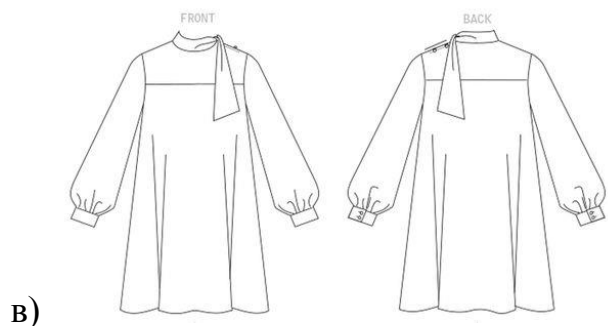
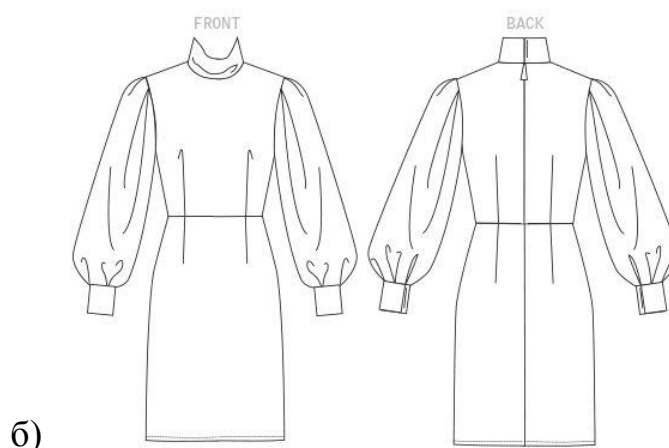
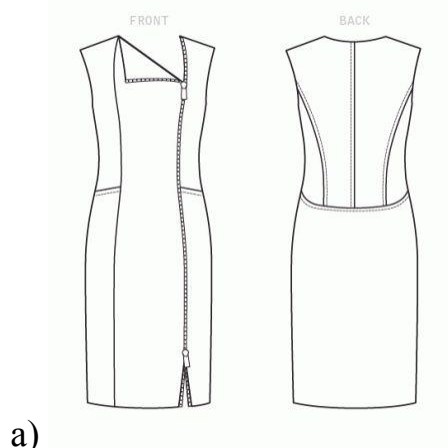

**Шкала оценивания решения компетентностно-ориентированной задачи:** в соответствии с действующей в университете балльно-рейтинговой системой оценивание результатов промежуточной аттестации обучающихся осуществляется в рамках 100-балльной шкалы, при этом максимальный балл по промежуточной аттестации обучающихся по очной форме обучения составляет 36 баллов, по очно-заочной и заочной формам обучения – 60 (установлено положением П 02.016).

Максимальное количество баллов за решение компетентностно-ориентированной задачи – 6 баллов.

Балл, полученный обучающимся за решение компетентностно-ориентированной задачи, суммируется с баллом, выставленным ему по результатам тестирования.

Общий балл промежуточной аттестации суммируется с баллами, полученными обучающимся по результатам текущего контроля успеваемости в течение семестра; сумма баллов переводится в оценку по 5-балльной шкале следующим образом:

Соответствие 100-балльной и 5-балльной шкал

Сумма баллов по 100-балльной шкале	Оценка по 5-балльной шкале
100-85	отлично
84-70	хорошо
69-50	удовлетворительно
49 и менее	неудовлетворительно

**Критерии оценивания решения компетентностно-ориентированной задачи** (нижеследующие критерии оценки являются примерными и могут корректироваться):

**6-5 баллов** выставляется обучающемуся, если решение задачи демонстрирует глубокое понимание обучающимся предложенной проблемы и разностороннее ее рассмотрение; свободно конструируемая работа представляет собой логичное, ясное и при этом краткое, точное описание хода решения задачи (последовательности (или выполнения) необходимых трудовых действий) и формулировку доказанного, правильного вывода (ответа); при этом обучающимся предложено несколько вариантов решения или оригинальное, нестандартное решение (или наиболее эффективное, или наиболее рациональное, или оптимальное, или единственно правильное решение); задача решена в установленное преподавателем время или с опережением времени.

**4-3 балла** выставляется обучающемуся, если решение задачи демонстрирует понимание обучающимся предложенной проблемы; задача решена типовым способом в установленное преподавателем время; имеют место общие фразы и (или) несущественные недочеты в описании хода решения и (или) вывода (ответа).

**2-1 балла** выставляется обучающемуся, если решение задачи демонстрирует поверхностное понимание обучающимся предложенной проблемы; осуществлена попытка шаблонного решения задачи, но при ее решении допущены ошибки и (или) превышено установленное преподавателем время.

**0 баллов** выставляется обучающемуся, если решение задачи демонстрирует непонимание обучающимся предложенной проблемы, и (или) значительное место занимают общие фразы и голословные рассуждения, и (или) задача не решена